



**Makita**<sup>®</sup>

COSTRUIAMO IL FUTURO

**CATALOGO GENERALE**

Utensili Professionali

**2017**

**3**  
GARANZIA  
ANNI

**2**  
GARANZIA  
ANNI

**GARANZIA**

Utensili estensione fino a 3 anni  
Batterie estensione fino a 2 anni

## Makita Cenni storici



L'officina nata nel 1915, per opera di Mosaburo Makita, si specializzò nei primi anni della sua esistenza nella riparazione e vendita di motori elettrici e trasformatori.

Dopo diverse trasformazioni della struttura industriale, nel gennaio del 1958, sotto la guida di Jujiro Goto, fu realizzata la prima pialla elettrica giapponese, capostipite di una grande generazione di elettroutensili.

Da allora ad oggi la sempre crescente specializzazione tecnologica degli utensili elettrici, in particolar modo quelli a batteria, ha portato la Società a diventare l'incontrastato leader mondiale nel mercato dell'utensileria professionale.

## Makita Sul territorio mondiale



È stata sviluppata oggi una gamma comprendente circa 300 utensili in linea con le varie esigenze della clientela.

Una grossa parte di queste macchine è stata introdotta negli ultimi anni, indice di continua innovazione. In questi anni di permanenza sul mercato il marchio è diventato sinonimo di qualità, reputazione costruita sul campo dai nostri clienti.

La qualità Makita è:

- una concezione minuziosa di ciascun particolare; (gli utensili Makita hanno fama mondiale per le loro prestazioni e per l'affidabilità in tutte le condizioni di lavoro).
- prototipi testati nelle condizioni di utilizzo più svariate;
- più di 50 controlli prima, durante e dopo la produzione;
- un test di verifica del doppio isolamento degli utensili a 4000 volt;
- un test di utilizzo continuo di 15 minuti di ciascun utensile;
- sicurezza ed ergonomia;
- un elevato livello di servizio pre e post-vendita.

## Giappone Okazaki plant



## U.S.A. Makita Corporation of America



## Canada Makita Canada Inc.



## Inghilterra Makita Manufacturing Europe Ltd.



## Germania Makita Engineering Germany GmbH



## Brasile Makita do Brasil Ferramentas Elétricas Ltda.



## Cina Makita (China) Co., Ltd.



## Thailand Makita Manufacturing (Thailand) Co., Ltd.





## MAKITA IN ITALIA

**Makita, da oltre 40 anni leader in Italia**

Dal 1974 la qualità **Makita** è presente in Italia con utensili di altissimo livello.

La sua rete vendita, fatta di attenti professionisti, ha seguito e spesso anticipato i bisogni dei clienti su tutto il territorio nazionale.

Un lavoro fatto di passione, disponibilità e di continui aggiornamenti per poter valorizzare al meglio le grandi potenzialità dei prodotti.

Il loro apporto costituisce un autentico valore aggiunto:

- si analizzano i bisogni specifici degli utilizzatori,
- si consiglia la scelta dell'utensile più adatto alle esigenze e gli accessori più idonei alla tipologia del lavoro da effettuare.

La ricerca e lo sviluppo hanno avuto da sempre un'importanza strategica per la multinazionale **Makita** Corporation. Più di 500 ingegneri apportano miglioramenti tecnologici agli utensili **Makita**.

Questa è la ragione principale per cui **Makita** è in grado di offrire il più vasto assortimento di utensili all'utilizzatore professionista.

**Makita** deve il suo successo alla qualità dei suoi prodotti che hanno sempre soddisfatto i professionisti nel mondo intero.

ITALIA

Makita S.p.A. - S. Vittore Olona (MI)



**UTENSILI A BATTERIA**

Pag. 4



Trapani avvitatori con percussione, trapani avvitatori con frizione	6
Trapani avvitatori con frizione, avvitatori ad impulsi	7
Multifunzione, kit CLX	8
Seghe circolari, seghetti dritti, seghetti alternativi, seghe diamantate	9
Aspirapolvere, tassellatori combinati, seghetto dritto	12
Aspirapolvere, troncatrice, sega circolare	13
Cesoia, decespugliatore, tagliasiepi	14
Rasaerba, elettrosega per potatura	15
Soffiatori, kit energy	16
Robot aspirapolvere, tassellatore	17
Tassellatori SDS Plus 3 funzioni	18
Smerigliatrici angolari Brushless	20
Trapano avvitatore con percussione, trapano a percussione, trapani avvitatori 2 velocità	22
Trapano a percussione a 2 velocità, trapano a 2 velocità, trapano avv. con percussione a 2 velocità, avvitatore ad impulsi a 3 velocità	23
Avvitatori ad impulsi	24
Trapano avvitatore plurifunzione, avvitatore ad impulsi angolare, trapano avvitatore angolare, trapano angolare	26
Avvitatori autoalimentati, rifilatore	27

Seghetti dritti, seghetto alternativo	28
Seghetto alternativo, seghe circolari, pialla	29
Levigatrice, multifunzione, graffettatrici	30
Chiodatrice, spillatrice, fresatrice, pistola per sigillante	31
Pistola per sigillante, smerigliatrice dritta, roditrice, tagliatondini	32
Sega circolare, sega a nastro, vibratori per calcestruzzo	33
Aspiratori	34
Soffiatori aspiratori, radio da cantiere	35
Ventilatori, macchina per il caffè, bici a pedalata assistita	36
Elettrosega per potatura, tagliasiepi, tagliabordi, bordatore	37
Bordatori, kit DLX	38
Kit DLX	39
Tassellatori a tre funzioni	45
Trapani avvitatori con percussione	46
Tassellatore, avvitatore ad impulsi a bagno d'olio, soffiatore aspiratore	47
Giacche termiche, giacca ventilata	48
Aspiratori	49
Trapani angolari, tagliasiepi, tagliabordi, avvitatore dritto ad impulsi	50

**UTENSILI E MACCHINE PER L'EDILIZIA**

Pag. 51



Tassellatori	52
Tassellatori/scalpellatori, martello rotativo, martello demolitore rotativo	54
Set aspirazione delle polveri	55
Martelli rotativi	56
Scalpellatori, martelli demolitori	58
Martelli demolitori	59
Mototroncatrici	61

**MOTOPOMPE E GENERATORI 4 TEMPI**

Pag. 62

Motopompe	62
Generatori	63

**TRAPANI E AVVITATORI ELETTRICI**

Pag. 64



Trapani avvitatori, trapano angolare	66
Trapani, trapani angolari, trapani avvitatori, trapani a 2 e 3 velocità	67
Trapani miscelatori, trapano a colonna, miscelatore	68
Miscelatori, trapano carotatrice	69
Carotatrici, carotatrice ad umido	70
Carotatrice, trapano a percussione, trapani con percussione a 2 velocità	71

Trapano a percussione a 2 velocità, avvitatori per cartongesso	72
Avvitatori per cartongesso, avvitatore ad impulsi	73
Avvitatori ad impulsi	74
Termosoffiatori	75

**SMERIGLIATRICI, TRONCATRICI, SEGHE A DISCO, CESCOIE, RODITRICI**

Pag. 76



Prodotti a confronto - Smerigliatrici angolari	77
Smerigliatrici angolari	78
Smerigliatrici angolari, troncatrice angolare	84
Pialle da muro, seghe a disco diamantato a secco e ad umido	85
Scanalatori, lucidatrice a 2 velocità	86
Levigatrici, lucidatrice angolare	87

Levigatrici angolari e verticale	88
Levigatrice-lucidatrice, sega a nastro, sega circolare, troncatrice	89
Troncatrice, smerigliatrici diritte	90
Smerigliatrici diritte	91
Mole da banco, roditrici	92
Cesoie	93

**PIALLE, RIFILATORI, FRESATRICI**

Pag. 94



Rifilatore	95
Pialle	96
Pialla, rifilatori con illuminazione, fresatrice lamellare-intestatrice	98
Fresatrici verticali	99

<b>SEGHE, SEGHETTI, LEVIGATRICI, UTENSILE MULTIFUNZIONE, ASPIRATORI PROFESSIONALI</b>		Pag. 100	
	Sega circolare, kit MEU	101	Sega combinata, sega a nastro, seghe da banco con pianetto e illuminazione
	Seghetti alternativi, fresatrice circolare	102	109
	Seghetti alternativi	103	Seghe da banco, troncatrice radiale, sega da banco radiale
	Utensile multifunzione	104	110
	Seghetti dritti	105	Seghe da banco radiali con tracciatore laser
	Seghe circolari	106	111
<b>LEVIGATRICI</b>	Pag. 112		
	Sega circolare, sega da banco con piano telescopico, seghe da banco	108	
	Levigatrici orbitali		112
	Levigatrice rotorbitale, levigatrici a nastro		115
	Levigatrici a nastro		116
<b>ASPIRATORI PROFESSIONALI</b>	Pag. 118		
	Levigatrice a rullo, levigatrici a nastro		117
	Aspiratori classe L		118
	Aspiratori classe L e classe M		119
	Aspiratori classe M e classe H, soffiatore-aspiratore, soffiatore		120
<b>UTENSILI AD ARIA COMPRESSA</b>	Pag. 121		
	Elettrocompressori, groppinatrici ad aria compressa		122
	Chiodatrici ad aria compressa, chiodatrice a gas per legno		123
	Chiodatrici a gas per calcestruzzo, chiodatrice a gas per legno		124
<b>UTENSILI AD ALTA PRESSIONE</b>	Pag. 124		
	Compressore ad alta pressione		124
	Compressore, spillatrice pneumatica, groppinatrice pneumatica e chiodatrice pneumatica per calcestruzzo		125
	Chiodatrici pneumatiche		126
	Chiodatrici pneumatiche, avvitatore autoalimentato, graffettatrice pneumatica		127
<b>STRUMENTI DI MISURAZIONE</b>	Pag. 128		
	Misuratori laser		128
	Misuratore laser, tracciatore laser, laser a croce, livella laser automatica rotativa		129
<b>IDROPULTRICI AD ALTA PRESSIONE</b>	Pag. 130		
	Idropultrici		130
<b>POMPE AD IMMERSIONE</b>	Pag. 132		
	Pompe ad immersione		133
<b>ELETTROSEGHE, TAGLIASIEPI</b>	Pag. 136		
	Tagliasiepi		136
	Tagliasiepi, elettrosegna		137
	Elettroseghe		138
<b>VARIE</b>	Pag. 140		
	Centri assistenza		140
	Agenti		142

# UTENSILI A BATTERIA

TRAPANI AVVITATORI  
 TRAPANI MULTIFUNZIONE  
 AVVITATORI AD IMPULSI  
 TASSELLATORI  
 SEGHE, SEGHE CIRCOLARI  
 SEGHE A DISCO  
 SEGHETTI ALTERNATIVI  
 SEGHETTI DIRITTI  
 ASPIRATORI/SOFFIATORI  
 TOSAERBA  
 SMERIGLIATRICI  
 GRAFFETTATRICI  
 VIBRATORI



**NOVITÀ**

**BL1860B**



**GARANZIA**

Utensili estensione fino a 3 anni  
 Batterie estensione fino a 2 anni

\* garanzia di due anni su tutte le batterie con amperaggio a partire da 1,5Ah e tensione da 14,4V

- |  |                                |  |                               |
|--|--------------------------------|--|-------------------------------|
|  | Doppio isolamento              |  | Raccolta delle polveri        |
|  | Interruttore elettronico       |  | Taglio di smussi              |
|  | Controllo elettronico velocità |  | Taglio orbitale               |
|  | Reversibilità                  |  | Accetta punte SDS-PLUS        |
|  | 2 Velocità meccaniche          |  | Lame attacco Makita           |
|  | 2 Velocità elettroniche        |  | Lame attacco universale       |
|  | 3 Velocità meccaniche          |  | Mandrino autoserrante         |
|  | 3 Velocità elettroniche        |  | Regolazione profondità        |
|  | Freno elettrico                |  | Occhiali di protezione        |
|  | Frizione di sicurezza          |  | Avviamento morbido            |
|  | Regolazione della coppia       |  | Valigetta di trasporto        |
|  | LED di illuminazione           |  | Valigetta di trasporto MAKPAC |

**LXT**  
**LITHIUM-ION**



UTENSILI ALIMENTATI DA BATTERIE LI-ION DA 10,8V, 14,4V, 18V, 18V X 2, 36V CON AMPERAGGIO CHE VARIANO DA 1,5Ah FINO A 6,0Ah

**XPT**  
 EXTREME PROTECTION TECHNOLOGY



UTENSILI COSTRUITI PER RESISTERE A POLVERI E SCHIZZI DI ACQUA - INTERRUTTORE E CONTATTI PROTETTI

**BL MOTOR**



BL MOTOR DI ALTE PRESTAZIONI - INNOVATIVI MOTORI CHE CON PESO E DIMENSIONI RIDOTTI GARANTISCONO MAGGIOR MANOVRABILITÀ E COMFORT SENZA ALCUNA MANUTENZIONE



**NOVITÀ**



DVC860LZ-DVC260Z Nuovi aspiratori 18Vx2 e Hybrid AC/DC



Utensili alimentati da due batterie 18V Li-ion per la fornitura di energia al potente motore 36V

Nuovo sistema avanzato di batterie ricaricabili Li-ion 10,8V

**CXT**

Ricarica veloce  
**30 minuti**

**CARICABATTERIE DC10SA**

Sviluppato appositamente per la ricarica delle Batterie Li-ion 10,8V di nuova generazione



**Indicatore stato ricarica**

Mostra lo stato di carica in 2 fasi:  
 Inferiore a 80%  
 Superiore a 80%

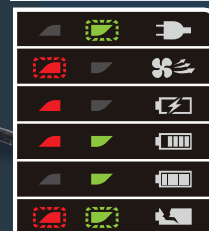

**Indicatore di Batteria**

Il residuo della carica della batteria viene indicata in 4 fasi premendo un semplice pulsante.

# NUOVA GAMMA DI UTENSILI LI-ION 10,8V

## CXT

# Makita



Seghetti alternativi  
JV101DSME  
JV101DSAE



Seghetti dritti  
JR103DSME  
JR103DSAE



Trapani avvitatori con percussione  
HP331DSMJ  
HP331DSAJ



Trapani avvitatori con frizione  
DF331DSMJ  
DF331DSAJ



Trapani avvitatore con frizione  
DF031DSMJ  
DF031DSAJ



Avvitatori ad impulsi  
TD110DSMJ  
TD110DSAJ



Trapani avvitatori con percussione  
HP332DSMJ  
HP332DSAJ **NOVITÀ**



Trapani avvitatori con frizione  
DF332DSMJ  
DF332DSAJ **NOVITÀ**



Trapani avvitatori con frizione  
DF032DSMJ  
DF032DSAJ **NOVITÀ**



Avvitatori ad impulsi  
TD111DSMJ  
TD111DSAJ **NOVITÀ**



Utensile multifunzione  
TM30DSAJ **NOVITÀ**



Seghe diamantate  
CC301DSMJ  
CC301DSAJ



Seghe circolari  
HS301DSME  
HS301DSAE



**10.8V** 4.0Ah  
LITHIUM-ION

**4,0 Ah BL1040B**

Tempi di ricarica  
**60 min**  
con indicatore stato  
di carica



**10.8V** 2.0Ah  
LITHIUM-ION

**2,0 Ah BL1020B**

Tempi di ricarica  
**30 min**  
con indicatore stato  
di carica

### Design compatto e leggero

Nuovo caricabatterie dal design molto compatto peso ulteriormente ridotto.



### Sistema di raffreddamento

Il tempo necessario per la ricarica della batteria è notevolmente ridotto utilizzando il caricabatterie DC10SA dotato di ventola di raffreddamento incorporata. Raffredda efficacemente ogni cella della batteria.



VENTOLA



### Terminale multicontatto

Garantisce un contatto stabile con l'utensile anche in presenza di estreme vibrazioni.



### Montaggio a parete

Può essere montato sulla parete durante la ricarica. Questo consente di aver maggior spazio sul banco di lavoro.



<https://youtu.be/uB5E-uFvZK4>

## HP331DSMJ / DSAJ

TRAPANI AVVITATORI CON PERCUSSIONE

Li-ion - HP331DSMJ 4,0 Ah - HP331DSAJ 2,0 Ah **Sostituisce HP330DWE**



### CARATTERISTICHE

- LED di illuminazione zona di lavoro
- Interruttore di controllo velocità variabile
- 2 Velocità meccaniche
- Batteria Li-ion da 10,8V - DSMJ 4,0 Ah - DSAJ 2,0 Ah
- Impugnatura ergonomica Soft-Grip
- Interruttore di reversibilità a slitta

### DATI TECNICI

Capacità foro	metallo	Ø 10 mm
	legno	Ø 21 mm
	calcestruzzo	Ø 8 mm
Colpi al minuto	vel. bassa	0-6750
	vel. alta	0-25500
Velocità a vuoto	Bassa	0-450 g/min
	Alta	0-1700 g/min
Regolazione della coppia	18 posizioni + trapano	
Coppia max	28 Nm	
Dimensioni	201 x 66 x 209 mm	
Peso con BL1020B	1,1 Kg	
Peso con BL1040B	1,3 Kg	

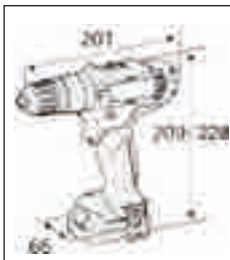

### ACCESSORI IN DOTAZIONE

Batteria, caricabatterie, copribatteria, gancio per cintura, inserto, valigetta MAKPAC.

## HP332DSMJ / DSAJ

NOVITÀ

TRAPANI AVVITATORI CON PERCUSSIONE BL MOTOR

Li-ion - HP332DSMJ 4,0 Ah - HP332DSAJ 2,0 Ah



### CARATTERISTICHE

- Motore Brushless di alte prestazioni
- LED di illuminazione zona di lavoro
- Interruttore di controllo velocità variabile
- 2 Velocità meccaniche
- Batteria Li-ion da 10,8V - DSMJ 4,0 Ah - DSAJ 2,0 Ah
- Impugnatura ergonomica Soft-Grip
- Interruttore di reversibilità a slitta

### DATI TECNICI

Capacità foro	metallo	Ø 10 mm
	legno	Ø 28 mm
	calcestruzzo	Ø 8 mm
Colpi al minuto	vel. bassa	0-6750
	vel. alta	0-22500
Velocità a vuoto	Bassa	0-450 g/min
	Alta	0-1500 g/min
Regolazione della coppia	20 posizioni + trapano	
Coppia max	35 Nm	
Dimensioni	168 x 66 x 236 mm	
Peso con BL1020B	1,1 Kg	
Peso con BL1040B	1,3 Kg	

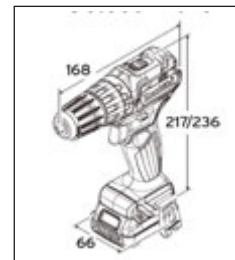

### ACCESSORI IN DOTAZIONE

Batteria, caricabatterie, copribatteria, gancio per cintura, inserto, valigetta MAKPAC.

## DF331DSMJ / DSAJ

TRAPANI AVVITATORI CON FRIZIONE

Li-ion - DF331DSMJ 4,0 Ah - DF331DSAJ 2,0 Ah **Sostituisce DF330DWE**



### CARATTERISTICHE

- Regolazione della coppia su 18 posizioni + trapano
- Mandrino autoserrante Ø 10 mm
- Corpo macchina estremamente compatto e bilanciato
- Impugnatura ergonomica e rivestita in gomma morbida
- 2 velocità meccaniche
- Batteria Li-ion da 10,8V - DSMJ 4,0 Ah - DSAJ 2,0 Ah
- LED di illuminazione zona di lavoro a spegnimento ritardato

### DATI TECNICI

Capacità foro	metallo	Ø 10 mm
	legno	Ø 21 mm
Velocità a vuoto	Bassa	0-450 g/min
	Alta	0-1700 g/min
Regolazione della coppia	18 posizioni + trapano	
Coppia max	28 Nm	
Dimensioni	189 x 66 x 209 mm	
Peso con BL1020B	1,1 Kg	
Peso con BL1040B	1,3 Kg	



### ACCESSORI IN DOTAZIONE

Batteria, caricabatterie, copribatteria, gancio per cintura, inserto, valigetta MAKPAC.

## DF332DSMJ / DSAJ

NOVITÀ

TRAPANI AVVITATORI CON FRIZIONE BL MOTOR

Li-ion - DF332DSMJ 4,0 Ah - DF332DSAJ 2,0 Ah



### CARATTERISTICHE

- Motore Brushless di alte prestazioni
- Regolazione della coppia su 20 posizioni + trapano
- Mandrino autoserrante Ø 10 mm
- Corpo macchina estremamente compatto e bilanciato
- Impugnatura ergonomica e rivestita in gomma morbida
- 2 velocità meccaniche
- Batteria Li-ion da 10,8V - DSMJ 4,0 Ah - DSAJ 2,0 Ah
- LED di illuminazione zona di lavoro a spegnimento ritardato

### DATI TECNICI

Capacità foro	metallo	Ø 10 mm
	legno	Ø 28 mm
Velocità a vuoto	Bassa	0-450 g/min
	Alta	0-1500 g/min
Regolazione della coppia	20 posizioni + trapano	
Coppia max	32 Nm	
Dimensioni	154 x 66 x 236 mm	
Peso con BL1020B	1,0 Kg	
Peso con BL1040B	1,2 Kg	

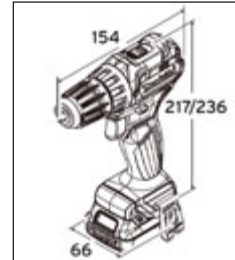

### ACCESSORI IN DOTAZIONE

Batteria, caricabatterie, copribatteria, gancio per cintura, inserto, valigetta MAKPAC.



## DF031DSMJ / DSAJ

### TRAPANI AVVITATORI CON FRIZIONE

Li-ion - DF031DSMJ 4,0 Ah - DF031DSAJ 2,0 Ah **Sostituisce DF030DWE**



#### CARATTERISTICHE

- Regolazione della coppia su 18 posizioni + trapano
- Attacco utensile da 1/4" esagonale
- Corpo macchina estremamente compatto e bilanciato
- 2 velocità meccaniche
- Batteria Li-ion da 10,8V - DSMJ 4,0 Ah - DSAJ 2,0 Ah
- LED di illuminazione della zona di lavoro

#### DATI TECNICI

Capacità foro	metallo	Ø 10 mm
	legno	Ø 21 mm
Velocità a vuoto	Bassa	0-450 g/min
	Alta	0-1700 g/min
Regolazione della coppia	18 posizioni + trapano	
Coppia max	14-30 Nm	
Dimensioni	157 x 66 x 209 mm	
Peso con BL1020B	0,9 Kg	
Peso con BL1040B	1,1 Kg	

#### ACCESSORI IN DOTAZIONE

Batteria, caricabatterie, copribatteria, gancio per cintura, inserto, valigetta MAKPAC.

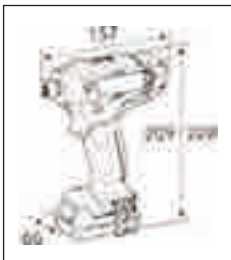

## DF032DSMJ / DSAJ

NOVITÀ

### TRAPANO AVVITATORE CON FRIZIONE BL MOTOR

Li-ion - DF032DSMJ 4,0 Ah - DF032DSAJ 2,0 Ah



#### CARATTERISTICHE

- Motore Brushless di alte prestazioni
- Regolazione della coppia su 20 posizioni + trapano
- Attacco utensile da 1/4" esagonale
- Corpo macchina estremamente compatto e bilanciato
- 2 velocità meccaniche
- Batteria Li-ion da 10,8V - DSMJ 4,0 Ah - DSAJ 2,0 Ah
- LED di illuminazione della zona di lavoro

#### DATI TECNICI

Capacità foro	metallo	Ø 10 mm
	legno	Ø 28 mm
Velocità a vuoto	Bassa	0-450 g/min
	Alta	0-1500 g/min
Regolazione della coppia	20 posizioni + trapano	
Coppia max	35 Nm	
Dimensioni	124 x 66 x 236 mm	
Peso con BL1020B	0,9 Kg	
Peso con BL1040B	1,1 Kg	

#### ACCESSORI IN DOTAZIONE

Batteria, caricabatterie, copribatteria, gancio per cintura, inserto, valigetta MAKPAC.

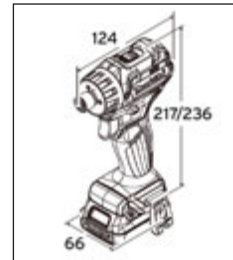

## TD110DSMJ / DSAJ

### AVVITATORI AD IMPULSI

Li-ion - TD110DSMJ 4,0 Ah - TD110DSAJ 2,0 Ah **Sostituisce TD090DWE**



#### CARATTERISTICHE

- Avvitatore ad impulsi particolarmente compatto e maneggevole, con batteria estraibile da 10,8V
- Attacco esagonale da 1/4"
- LED di illuminazione della zona di lavoro
- Impugnatura ergonomica e Soft-Grip
- Batteria Li-ion da 10,8V - DSMJ 4,0 Ah - DSAJ 2,0 Ah
- Reversibilità
- Interruttore elettronico

#### DATI TECNICI

Capacità	viti meccaniche	M4 - M8 mm
	bulloni standard	M5 - M12 mm
	bulloni alta resistenza	M5 - M10 mm
Lunghezza viti	22 - 90 mm	
Colpi al minuto	0-3500	
Velocità a vuoto	0-2600 g/min	
Coppia max	110 Nm	
Dimensioni	153 x 66 x 204 mm	
Peso con BL1020B	1,0 Kg	
Peso con BL1040B	1,2 Kg	

#### ACCESSORI IN DOTAZIONE

Batteria, caricabatterie, copribatteria, gancio per cintura, inserto, valigetta MAKPAC.

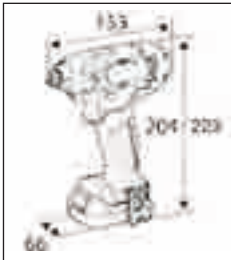

## TD111DSMJ / DSAJ

NOVITÀ

### AVVITATORI AD IMPULSI BL MOTOR

Li-ion - TD111DSMJ 4,0 Ah - TD111DSAJ 2,0 Ah



#### CARATTERISTICHE

- BL Motor di alte prestazioni
- Avvitatore a massa battente particolarmente compatto e maneggevole, con batteria estraibile da 10,8V
- Attacco esagonale da 1/4"
- LED di illuminazione della zona di lavoro
- Impugnatura ergonomica e Soft-Grip
- Batteria Li-ion da 10,8V - DSMJ 4,0 Ah - DSAJ 2,0 Ah
- Reversibilità
- Interruttore elettronico

#### DATI TECNICI

Capacità	viti meccaniche	M4 - M8 mm
	bulloni standard	M5 - M14 mm
	bulloni alta resistenza	M5 - M12 mm
Lunghezza viti	22 - 90 mm	
Colpi al minuto	0-1600/3900	
Velocità a vuoto	0-1300/3000 g/min	
Coppia max	135 Nm	
Dimensioni	135 x 66 x 229 mm	
Peso con BL1020B	1,0 Kg	
Peso con BL1040B	1,2 Kg	

#### ACCESSORI IN DOTAZIONE

Batteria, caricabatterie, copribatteria, gancio per cintura, inserto, valigetta MAKPAC.

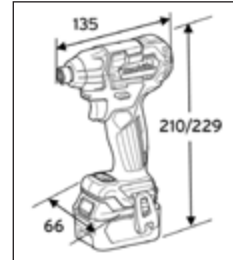

## TM30DSAJ

NOVITÀ

UTENSILE MULTIFUNZIONE CON ANTIRIUVIO

Li-ion 10,8V / 2,0 Ah



### CARATTERISTICHE

- Inclinazione accessorio montato in 12 posizioni ogni 30° (da 0° a 360°)
- Impugnatura ergonomica in gomma per fornire maggior controllo e comfort
- Funzione anti-riavvio che impedisce avviamenti accidentali
- Selettore di velocità variabile

### DATI TECNICI

Tempo di carica	30 min
Oscillazioni per minuto	6000 - 20000
Batterie in dotazione	2 x BL1020B
Dimensioni	277 x 65 x 98 mm
Peso	1,1 Kg

### ACCESSORI IN DOTAZIONE

2 batterie Li-ion BL1020B, caricabatterie, valigetta MAKPAC.

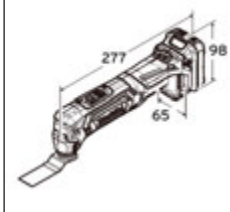

## TM30DSAJX1

NOVITÀ

UTENSILE MULTIFUNZIONE CON ANTIRIUVIO

+ ACCESSORI  
Li-ion 10,8V / 2,0 Ah



### CARATTERISTICHE

- Inclinazione accessorio montato in 12 posizioni ogni 30° (da 0° a 360°)
- Impugnatura ergonomica in gomma per fornire maggior controllo e comfort
- Funzione anti-riavvio che impedisce avviamenti accidentali
- Selettore di velocità variabile

### DATI TECNICI

Tempo di carica	30 min
Oscillazioni per minuto	6000 - 20000
Batterie in dotazione	2 x BL1020B
Dimensioni	277 x 65 x 98 mm
Peso	1,1 Kg

### ACCESSORI IN DOTAZIONE

2 batterie Li-ion BL1020B, caricabatterie, set 4 accessori in valigetta + raccordo aspirazione, valigetta MAKPAC.

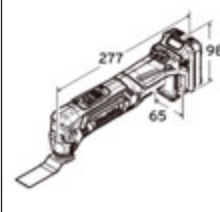

## CLX202SAX2

KIT PERCUSSIONE E IMPULSI + 23 ACCESSORI IN VALIGETTA

Li-ion 10,8V / 2,0Ah - 3 X BL1020B

NOVITÀ

Sostituisce LCT303X1 / LXT303X5 / DK1485X1 / DK1485X3



### CARATTERISTICHE

- Questo KIT permette di avere sempre a disposizione tutti gli accessori per eseguire avvitature e forature senza perdite di tempo

#### • HP331D:

- LED di illuminazione zona di lavoro
- Interruttore di controllo velocità variabile
- 2 Velocità meccaniche
- Impugnatura ergonomica Soft-Grip
- Interruttore di reversibilità a slitta

#### • TD110D:

- Avvitatore ad impulsi particolarmente compatto e maneggevole, con batteria estraibile da 10,8V
- Attacco esagonale da 1/4"
- LED di illuminazione zona di lavoro
- Impugnatura ergonomica e Soft-Grip
- Reversibilità
- Interruttore elettronico

### DATI TECNICI

	HP331D	TD110D
Batteria	10,8V / 2,0Ah	
Tempo di carica	30 min	
Velocità a vuoto g/min	0-4500-1700	0-2600
Colpi al minuto	0-6750 0-25500	0-3500
Coppia di serraggio	30 Nm	110 Nm
Batterie in dotazione	3 x BL1020B	
Peso	1,1 Kg	

### ACCESSORI IN DOTAZIONE

3 batterie Li-ion BL1020B (2,0Ah), caricabatterie, valigetta alluminio 23 accessori per avvitatura e foratura

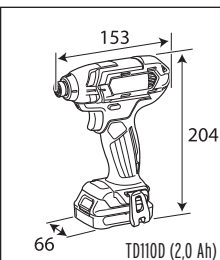
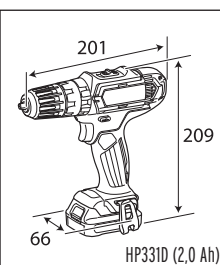

# HS301DSME/DSAJ

NOVITÀ

## SEGHE CIRCOLARI

Li-ion - HS301DSME 4,0 Ah - HS301DSAJ 2,0 Ah Sostituisce HS300DWE



### CARATTERISTICHE

- Elevata manovrabilità
- Tagli inclinati fino a 45°
- Compatto e leggero
- Rivestimento in Soft-Grip

### DATI TECNICI

Dimensione lama	Ø 85 mm
Capacità di taglio	a 0° 25,5 mm
	a 45° 16,5 mm
Velocità a vuoto	1500 g/min
Dimensioni	313 x 170 x 155 mm
Peso	1,6 Kg

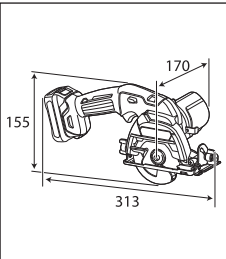

### ACCESSORI IN DOTAZIONE

2 batterie Li-ion, caricabatterie, disco Ø 85 mm, HS301DSME: valigetta, HS301DSAJ: valigetta MAKPAC



# JR103DSME/DSAE

NOVITÀ

## SEGHETTI DIRITTI

Li-ion - JR103DSME 4,0 Ah - JR103DSAE 2,0 Ah Sostituisce JR100DWE



### CARATTERISTICHE

- Ottimo bilanciamento
- Doppia leva interruttore
- Rivestimento in Soft-Grip
- LED di illuminazione zona di lavoro
- Innesto rapido lama
- Compatto e leggero

### DATI TECNICI

Capacità taglio	tubo	Ø 50 mm
	legno	50 mm
Velocità a vuoto	0-3300 c/min	
Corsa lama	13 mm	
Dimensioni	376 x 66 x 186 mm	
Peso	1,3 Kg	

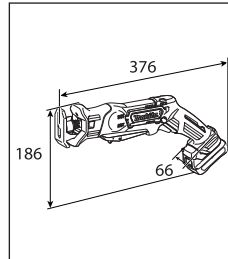

### ACCESSORI IN DOTAZIONE

2 batterie Li-ion, caricabatterie, valigetta.



# JV101DSME/DSAE

NOVITÀ

## SEGHETTI ALTERNATIVI

Li-ion - JV101DSME 4,0 Ah - JV101DSAE 2,0 Ah Sostituisce JV100DZ



### CARATTERISTICHE

- Impugnatura ergonomica che offre maggior controllo e comfort
- Base in alluminio rigida per tagli a smusso da 0° a 45° sia a destra che a sinistra
- Selettore 3 livelli di orbite e taglio diritto
- Corpo macchina compatto e leggero, ideale per tagli di bassa potenza

### DATI TECNICI

Capacità taglio	legno	65 mm
	metallo	2 mm
Colpi al minuto	0-2850	
Corsa lama	18 mm	
Dimensioni	232 x 76 x 196 mm	
Peso	1,8 Kg	

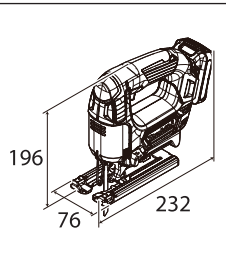

### ACCESSORI IN DOTAZIONE

2 batterie Li-ion, caricabatterie, valigetta.



# CC301DSMJ/DSAJ

NOVITÀ

## SEGHE DIAMANTATE

Li-ion - CC301DSMJ 4,0 Ah - CC301DSAJ 2,0 Ah Sostituisce CC300DWE



### CARATTERISTICHE

- Compatto e leggero
- Elevata manovrabilità
- Maggiore potenza con la nuova batteria 10,8V
- Elevata velocità di taglio (1600 g/min)

### DATI TECNICI

Dimensione lama	esterno	Ø 85 mm
	foro	Ø 15 mm
Capacità di taglio	a 0°	25,5 mm
	a 45°	16,5 mm
Velocità a vuoto	1600 g/min	
Batteria	4,0 Ah	
Serbatoio	0,5 litri	
Peso	1,8 Kg	

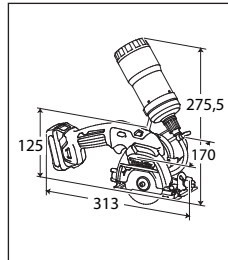

### ACCESSORI IN DOTAZIONE

2 batterie Li-ion, caricabatterie, disco diamantato Ø 85 mm, valigetta MAKPAC.



# LA GAMMA DI UTENSILI PIU' COMPLETA AL MONDO

## PIU' DI 100 UTENSILI PROFESSIONALI



**18v + 18v → 36v**

**COSTRUZIONI**

**CURA DEL VERDE**

Seghe circolari DHS630 - DHS680

Multifunzione DTM51

Pialla DKP180

Rifilatore per cartongesso DCO180

Fresatrice intestatrice DPJ180

Levigratrice orbitale DB0180

Smerigliatrice diritta DGD800

Smerigliatrici angolari DGA456 - DGA458

Smerigliatrici angolari DGA506 - DGA508

Roditrice DJN161

Cesoia DJS101

Cesoia DJS161

Sega a nastro DPB181

Tagliatondini DSC191

Seghetti dritti DJR186 - DJR187

Seghetto dritto DJR183

Sega circolare per metallo DCS551

Tassellatori DHR202 - DHR242 - DHR243

Tassellatore DHR165

Avvitatore ad impulsi angolare DTL063

Avvitatori autoalimentati DFR550 - DFR750

Avvitatori angolari DDA350 - DDA351

Avvitatore per cartongesso DFS452

Avvitatore ad impulsi DTW251

Avvitatori ad impulsi DTW190 - DTW281 - DTW1001 - DTW450

Avvitatore a bagno d'olio DTS141

Trapano avvitatore plurifunzione DTP141

Avvitatori ad impulsi con percussione DTD152 - DTD129 - DTD148

Trapani avvitatori con percussione DHP453 - DHP480 - DHP482

Tagliasiepi DUH651

Decespugliatore DUR364

Elettrosega per potatura DUC252

Cesoia per potatura DUP361

Rasaerba DLM380 - DLM431

Aspiratore **HYBRID** DVC860L

Aspiratore a Zaino DVC260



\*con adattatore (12V per auto)

**DC18RC**    **DC18SE**



**DC18RD**    **DC18FS**



Seghetto alternativo DJV182  
 Seghetto alternativo DJV181  
 Groppinatrice DBN500  
 Graffettatrici DST112 DST221  
 Spillatrice DPT351



Elettrosega DUC122  
 Pistola per sigillante DCG180  
 Vibratori DVR350 DVR450 DVR850  
 Soffiatore DUB182  
 Soffiatore DUB183



Tagliabordi DUM168  
 TagliaSiepi DUH483 DUH523  
 Bordatori DUR182L DUR184L  
 Aspiratore DVC350  
 Aspiratore DCL500  
 Robot aspiratore DRC200  
 Aspiratori DCL180 - DCL182



Torcia DML185  
 Lampada DML803



Lampada DML186  
 Lampada DML801  
 Lampada DML184  
 Riflettore DML805



Radio da cantiere DMR107  
 Ventilatori BCF201 DCF300  
 Radio da cantiere DMR108

# 18V LITHIUM-ION LXT

## 6,0 Ah BL1860B

### LE BATTERIE



5,0 Ah BL1850B



3,0 Ah BL1830



2,0 Ah BL1820B



1,5 Ah BL1815N



Trapano avvitatore con percussione DHP451 DHP458 DHP481  
 Trapano avvitatore DDF482 DDF480  
 Trapano avvitatore DDF458



Giubbino termico DCJ200  
 Giubbino ventilato DFJ201



Macchina per caffè DCM500  
 Bluetooth  
 Radio da cantiere DMR108



## DVC260Z / ZX

### ASPIRATORI A ZAINO

Li-ion 18Vx2

NOVITÀ

Li-ion	Ah				
1,5	3,0	4,0	5,0	6,0	

18V + 18V → 36V

**SERIEZ**  
LITHIUM-ION

Fornito senza batteria,  
carica batteria e valigetta



#### CARATTERISTICHE

- Lungo tempo di lavorazione: 60 minuti ad alta modalità con BL1850B x2
- Imbracatura confortevole
- Potenza di aspirazione massima 45W
- Lavoro luce LED sul controller
- Tubo telescopico dritto

#### DATI TECNICI

Potenza max aria	1,3 m <sup>3</sup> /min
Aspirazione max	6,2 kPa
Capacità serbatoio	2,0 L
Durata in uso continuo	60-90 min
Dimensioni	230 x 152 x 373 mm
Peso	3,9 Kg

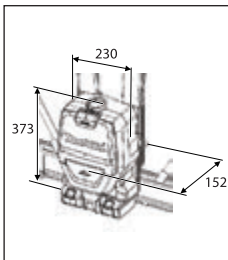

#### ACCESSORI IN DOTAZIONE

- Tubo, fascetta, ugelli, (tubo di prolunga), Mod. DVC260Z: tubo da 1,0 m
- Mod. DVC260ZX: tubo da 1,5 m



YouTube Makita Official Cleaners

<https://youtu.be/1hYUWit79JM>



## DHR264PT2J / ZJ

### TASSELLATORI COMBINATI

Ø 26 mm - Li-ion 18Vx2 / 5,0 Ah

Sostituisce DHR264Z

Li-ion	Ah				
1,5	3,0	4,0	5,0	6,0	

**SERIEZ**  
LITHIUM-ION

Fornito in valigetta MAKPAC  
senza batteria e carica batteria

**XPT**  
EXTREME PROTECTION TECHNOLOGY

**LXT**  
LITHIUM-ION

18V + 18V → 36V



442

#### CARATTERISTICHE

- Impugnatura morbida antiscivolo
- Interruttore reversibilità azionabile con una mano
- Mandrino SDS-PLUS ONE TOUCH
- Regolazioni scalpello in 40 diverse posizioni
- Elastomero per protezione anteriore
- 3 modalità di funzionamento: rotazione, rotazione + percussione, solo percussione
- Quando la capacità residua della batteria scende al di sotto di un certo limite, il motore si arresta automaticamente e la luce rossa fissa ti ricorda di sostituire la batteria.
- Una spia per ogni singola batteria
- LED di illuminazione area di lavoro: premendo l'interruttore, la luce si accende automaticamente prima che il motore cominci a girare, e continua a illuminare fino a 12-13 sec. dopo aver rilasciato l'interruttore
- Impugnatura che assorbe le vibrazioni e riduce l'affaticamento

#### DATI TECNICI

Capacità foro	muratura	Ø 26 mm
	acciaio	Ø 13 mm
	legno	Ø 32 mm
Colpi al minuto		0-5000
Potenza del colpo		2,5J
Velocità a vuoto		0-1250 g/min
Dimensioni		374 x 116 x 232 mm
Peso		4,7 Kg

#### ACCESSORI IN DOTAZIONE

Asta di profondità, impugnatura laterale, mandrino autoserrante, valigetta MAKPAC.

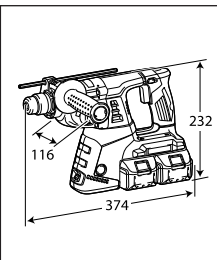

## DHR263PT2J / ZJ

### TASSELLATORI COMBINATI

Ø 26 mm - Li-ion 18Vx2 / 5,0 Ah

Sostituisce DHR263Z

Li-ion	Ah				
1,5	3,0	4,0	5,0	6,0	

**SERIEZ**  
LITHIUM-ION

Fornito in valigetta MAKPAC  
senza batteria e carica batteria

**XPT**  
EXTREME PROTECTION TECHNOLOGY

**LXT**  
LITHIUM-ION

18V + 18V → 36V



442

#### CARATTERISTICHE

- Impugnatura morbida antiscivolo che assorbe le vibrazioni e riduce l'affaticamento
- Interruttore reversibilità azionabile con una mano
- Mandrino SDS-PLUS ONE TOUCH
- Regolazioni scalpello in 40 diverse posizioni
- Elastomero per protezione anteriore
- 3 modalità di funzionamento: rotazione, rotazione + percussione, solo percussione
- Quando la capacità residua della batteria scende al di sotto di un certo limite, il motore si arresta automaticamente e la luce rossa fissa ti ricorda di sostituire la batteria.
- Una spia per ogni singola batteria
- LED di illuminazione zona lavoro: premendo l'interruttore, la luce si accende automaticamente prima che il motore cominci a girare, e continua a illuminare fino a 12-13 sec. dopo aver rilasciato l'interruttore

#### DATI TECNICI

Capacità foro	muratura	Ø 26 mm
	acciaio	Ø 13 mm
	legno	Ø 32 mm
Colpi al minuto		0-5000
Potenza del colpo		2,5J
Velocità a vuoto		0-1250 g/min
Dimensioni		350 x 116 x 232 mm
Peso		4,6 Kg

#### ACCESSORI IN DOTAZIONE

2 batterie 5,0 Ah, caricabatterie doppio 45' x 2, asta di profondità, impugnatura laterale, valigetta MAKPAC

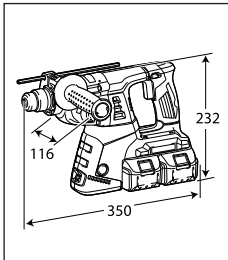

## DJR360PT2 / ZK

### SEGHETTI DIRITTI

Li-ion 18Vx2 / 5,0 Ah

NOVITÀ

Li-ion	Ah				
1,5	3,0	4,0	5,0	6,0	

**SERIEZ**  
LITHIUM-ION

Fornito senza batteria,  
carica batteria e valigetta

**XPT**  
EXTREME PROTECTION TECHNOLOGY

**LXT**  
LITHIUM-ION

18V + 18V → 36V



#### CARATTERISTICHE

- Lama ad innesto rapido
- Regolazione su 5 posizioni della profondità di taglio
- Gancio estraibile
- Elevata protezione contro le polveri

#### DATI TECNICI

Capacità taglio	legno	255 mm
	tubo	Ø 130 mm
Velocità a vuoto	basso	0-2300 c/min
	alto	0-3000 c/min
Corsa lama		32 mm
Peso		4,0 Kg

#### ACCESSORI IN DOTAZIONE

2 batterie 5,0 Ah, caricabatterie doppio 45' x 2, lame, chiave esagonale, valigetta.

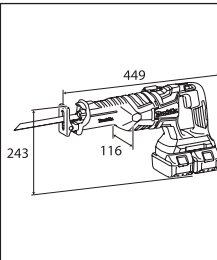

# DVC860LZ

ASPIRATORE HYBRID AC / DC - 220V / BATTERIA

Li-ion 18Vx2

Li-ion	Ah
1,5	3,0
4,0	5,0
6,0	

**HYBRID**

**18v + 18v → 36v**

**SERIEZ LITHIUM-ION**  
Fornito senza batteria, carica batteria e valigetta

**BL MOTOR**

**YouTube** Makita Official Cleaners  
<https://youtu.be/1hYUWit79jM>

**CARATTERISTICHE**

- Aspiratore Hybrid AC / DC - 220V / 18Vx2
- Wet & Dry
- Filtro in panno - Classe filtro L
- Variatore della potenza di aspirazione
- Indicatore livello carica batterie

**DATI TECNICI**

Potenza di aspirazione	a corrente	320W
	a batteria	25-70W
Potenza max aria	a corrente	3,6 m³/min
	a batteria	2,1 m³/min
Aspirazione max	a corrente	24 kPa
	a batteria	9 kPa
Capacità serbatoio	solidi	8 L
	liquidi	6 L
Durata in uso continuo		30-65 min
Dimensioni		366 x 334 x 368 mm
Lunghezza cavo		5,0 m
Peso		8,6 Kg

**ACCESSORI IN DOTAZIONE**

Cavo di alimentazione removibile, cassetta attrezzi, tubi completi, set sacchetti, tubo dritto, tubo curvo, bocchetta, bocchetta angolare, spazzola.

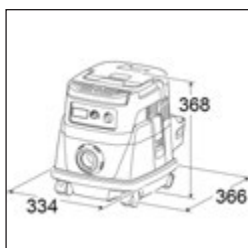

# DLS714Z

TRONCATRICE BANCO RADIALE

190 mm - Li-ion 18Vx2

NOVITÀ

Sostituisce BLS713Z

Li-ion	Ah
1,5	3,0
4,0	5,0
6,0	

**SERIEZ LITHIUM-ION**  
Fornito senza batteria, carica batteria e valigetta

**BL MOTOR**

**LXT LITHIUM-ION**

**XPT EXTREME PROTECTION TECHNOLOGY**

**18v + 18v → 36v**

**CARATTERISTICHE**

- Motore DC Brushless
- LED illuminazione carica residua
- Carica residua batteria indicata in 3 fasi
- Leggera e compatta
- Controllo automatico della velocità

**DATI TECNICI**

Lama	Ø 190 mm
Capacità di taglio	a 0°: 52 x 300 mm
	a 45°: 52 x 212 mm
	a 57°: 52 x 163 mm
Velocità a vuoto	5700 g/min
Dimensioni	655 x 430 x 455 mm
Peso	13,5 Kg

**ACCESSORI IN DOTAZIONE**

Lama TCT, composizione verticale, cartuccia, regola triangolare, sacchetto raccogli polvere.



# DHS710PT2J / Z

SEGA CIRCOLARE

190 mm - Li-ion 18Vx2 / 5,0 Ah

NOVITÀ

Sostituisce DHS710Z

Li-ion	Ah
1,5	3,0
4,0	5,0
6,0	

**SERIEZ LITHIUM-ION**  
Fornito senza batteria, carica batteria e valigetta

**LXT LITHIUM-ION**

**18v + 18v → 36v**

Solo mod. DHS710PT2J

**MAK PAC**

442

**CARATTERISTICHE**

- Impugnatura morbida antiscivolo rivestita in gomma
- Blocco/sblocco interruttore accensione
- Lo scarico dell'aria anteriore permette di mantenere pulita la linea di taglio
- Limitatore 45°
- Inclinazione max 45°
- Regolazione altezza di taglio da 0 a 68,5 mm tramite selettore posteriore
- Ottimo bilanciamento per facili realizzazioni
- Scarico polveri posteriore
- Raccordo aspirazione per collegare un aspiratore
- Compatibile con batterie da 1,5 - 3,0 - 4,0 - 5,0 Ah - 6,0 Ah

**DATI TECNICI**

Lama	Ø 190 mm
Capacità di taglio	a 0° 68,5 mm
	a 45° 49 mm
Velocità a vuoto	0-4800 g/min
Dimensioni	356 x 217 x 298 mm
Peso	4,7 Kg

**ACCESSORI IN DOTAZIONE**

2 batterie 5,0 Ah, caricabatterie doppio 45° x 2, guida laterale, lama, valigetta MAK PAC.

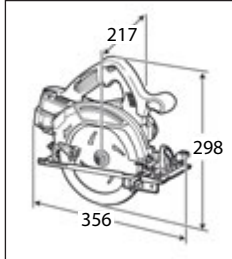

# DUP361PT2/Z

## CESOIA PER POTATURA BL MOTOR

Li-ion 18Vx2 / 5,0Ah

Li-ion	Ah
1,5	3,0
4,0	5,0
6,0	

**18V + 18V → 36V** **BL MOTOR**

**18V 5.0Ah LITHIUM-ION**

**SERIEZ**  
Fornito senza batteria, carica batteria e valigetta

<https://youtu.be/DwTqQphPUiQ>

### CARATTERISTICHE

- BL Motor di alte prestazioni ed efficienza
- Ideale per utilizzo professionale in vigna.
- Tagli regolari come con la potatura manuale
- Lama estremamente affilata. Qualità Made in Japan
- Regolazione apertura lama
- Zaino comodo, resistente, compatto e maneggevole durante l'utilizzo in spazi ristretti.
- Box comandi può essere applicato sia sulla cintura che a tracolla
- Corpo macchina compatto
- Compatibile con batterie da 1,5 - 3,0 - 4,0 - 5,0 Ah - 6,0 Ah

### DATI TECNICI

Capacità	Taglio max	33 mm
	Max apertura lama	54 mm
Dimensioni		305 x 43 x 106 mm
Peso	corpo macchina	0,8 Kg
	Cesoia, imbragatura, zaino, box portabatterie, box comandi e 2 batterie BL1850B	3,9 Kg

### ACCESSORI IN DOTAZIONE

Olio, set chiavi, lama diamantata, supporto per cintura, fondina, zaino, fascia elastica, borsa attrezzi, lama da taglio.  
**Mod. DUP361PT2:** 2 batterie BL1850B (5,0Ah), caricabatterie doppio DC18RD 45'.



Alimentato da due batterie in serie 18V



Regolazione apertura lame da 25 a 33 mm



Kit di accessori: olio per lubrificazione, set lame, chiavi, fascia



# DUR364LZ

## DECESPUGLIATORE BL MOTOR

Li-ion 18Vx2

Li-ion	Ah
1,5	3,0
4,0	5,0
6,0	

**18V + 18V → 36V** **BL MOTOR**

**SERIEZ**  
Fornito senza batteria, carica batteria e valigetta

### CARATTERISTICHE

- Impugnatura ergonomica
- LED indicazione carica residua
- LED segnalazione sovraccarico
- Regolatore velocità
- Motore Brushless
- Compatibile con batterie da 1,5 - 3,0 - 4,0 - 5,0 Ah - 6,0 Ah

### DATI TECNICI

Velocità a vuoto	5.000 - 6.500
Utensile taglio	Testina filo nylon
Tensione	36V (18x2)
Dimensioni	1797 x 310 x 229 mm
Peso	4,0 Kg

### ACCESSORI IN DOTAZIONE

Cinghia, occhiali protettivi, chiavi di servizio, astuccio.

<https://youtu.be/DwTqQphPUiQ>

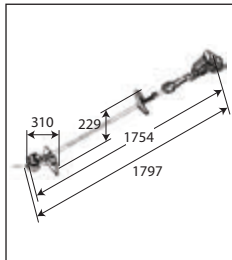

# DUH651Z

## TAGLIASIEPI

650 mm - Li-ion 18Vx2

Li-ion	Ah
1,5	3,0
4,0	5,0
6,0	

**18V + 18V → 36V** **BL MOTOR**

**SERIEZ**  
Fornito senza batteria, carica batteria e valigetta

### CARATTERISTICHE

- Velocità bassa per tagli leggeri su siepi giovani con rami sottili
- Tagli rapidi e potenti selezionando la velocità 6 che permette il raggiungimento di 1800 corse al minuto
- Compatibile con batterie da 1,5 - 3,0 - 4,0 - 5,0 Ah - 6,0 Ah

### DATI TECNICI

Lunghezza lama	650 mm
Corse al minuto	1.000-1.800
Pressione sonora	82 dB
Potenza sonora	91,1 dB
Dimensioni	1.134 x 225 x 199 mm
Peso	5,2 Kg

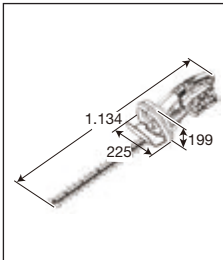

<https://youtu.be/DwTqQphPUiQ>



# DLM431Z

## RASAERBA A BATTERIA BL MOTOR

430 mm Li-ion 18Vx2

Li-ion	Ah
1,5	3,0
4,0	5,0
6,0	

**18v + 18v → 36v**

**XPT**  
EXTREME PROTECTION TECHNOLOGY



Regolazione altezza taglio in 5 posizioni

**SERIEZ LITHIUM-ION**  
Fornito senza batteria, carica batteria e valigetta

**BL MOTOR**

### CARATTERISTICHE

- Rasaerba a batteria 18Vx2 430mm con ottima manovrabilità
- Regolazione altezza taglio in 5 posizioni
- Doppio indicatore di livello di carica batterie posto vicino alla mano dell'operatore
- Sacco di raccolta con indicatore di livello
- Cestello di raccolta facile da installare e rimuovere
- Ruote a scorrimento morbido

### DATI TECNICI

Ampiezza di taglio	430 mm
Altezza taglio	20-75 mm
Velocità a vuoto	3.600 g/min
Area consigliata taglio	500-1000 m <sup>2</sup>
Capacità cestello	50 L
Dimensioni	1.450 x 460 x 950 mm
Peso	18,0 Kg

### ACCESSORI IN DOTAZIONE

Chiave, lama.

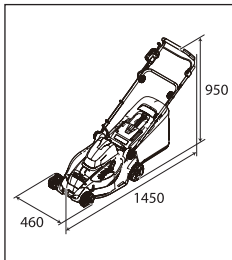

<https://youtu.be/DwTqQphPUIQ>

Alloggiamento delle due batterie protetto e facilmente accessibile

Indicatore livello erba raccolta

Pratico sistema di installazione e rimozione del cestello di raccolta

# DLM380Z

## RASAERBA A BATTERIA

380 mm - Li-ion 18Vx2

Li-ion	Ah
1,5	3,0
4,0	5,0
6,0	

**18v + 18v → 36v**

**SERIEZ LITHIUM-ION**  
Fornito senza batteria, carica batteria e valigetta



# DUC252Z

## ELETTROSEGA PER POTATURA

250 mm - Li-ion 18Vx2

Li-ion	Ah
1,5	3,0
4,0	5,0
6,0	

**18v + 18v → 36v**

**SERIEZ LITHIUM-ION**  
Fornito senza batteria, carica batteria e valigetta



442

### CARATTERISTICHE

- Impugnatura ergonomica
- LED indicatore carica residua
- Indicatore livello olio catena
- Compatibile con batterie da 1,5 - 3,0 - 4,0 - 5,0 Ah - 6,0 Ah

### DATI TECNICI

Lunghezza barra	250 mm
Velocità a vuoto catena	8,3 m/min
Catena tipo	91PX-40
Catena passo	3/8"
Tensione	36V (18x2)
Dimensioni	545 x 234 x 198 mm
Peso netto	4,1 Kg

### ACCESSORI IN DOTAZIONE

Protezione barra

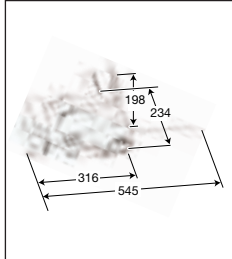

### CARATTERISTICHE

- Rasaerba a batteria 18Vx2 380mm con ottima manovrabilità
- Regolazione altezza taglio in 5 posizioni
- Doppio indicatore di livello di carica batterie posto vicino alla mano dell'operatore
- Sacco di raccolta con indicatore di livello
- Cestello di raccolta facile da installare e rimuovere
- Ruote a scorrimento morbido

### DATI TECNICI

Ampiezza di taglio	380 mm
Altezza taglio	25-75 mm
Velocità a vuoto	3.700 g/min
Area consigliata taglio	270-540 m <sup>2</sup>
Capacità cestello	40 L
Dimensioni	1.145 x 465 x 1.023 mm
Peso	15,0 Kg

### ACCESSORI IN DOTAZIONE

Chiave, lama.

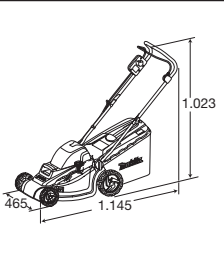

## DUB361Z

### SOFFIATORE

Li-ion 18Vx2

Li-ion	Ah				
1,5	3,0	4,0	5,0	6,0	

**18V + 18V → 36V**

**SERIEZ**  
LITHIUM-ION  
Fornito senza batteria, carica batteria e valigetta

**430**



#### CARATTERISTICHE

- Ottimo bilanciamento
- Impugnatura ergonomica
- LED indicatore carica
- Compatibile con batterie da 1,5 - 3,0 - 4,0 - 5,0 Ah - 6,0 Ah

#### DATI TECNICI

Volume aria max	Alto	4,4 m³/min
	Basso	2,6 m³/min
Velocità aria	Alto	93 m/s
	Basso	57 m/s
Velocità a vuoto	Alta	17.000 g/min
	Bassa	10.000 g/min
Dimensioni	905 x 141 x 194 mm	
Peso	2,6 Kg	

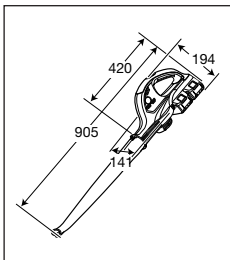

#### ACCESSORI IN DOTAZIONE

Bocchetta, cinghia.

## DUB362Z

### SOFFIATORE BL MOTOR

Li-ion 18Vx2

Li-ion	Ah				
1,5	3,0	4,0	5,0	6,0	

**18V + 18V → 36V**

**SERIEZ**  
LITHIUM-ION  
Fornito senza batteria, carica batteria e valigetta

**BL MOTOR**



#### CARATTERISTICHE

- Ottimo bilanciamento
- Impugnatura ergonomica
- LED indicatore carica
- Compatibile con batterie da 1,5 - 3,0 - 4,0 - 5,0 Ah - 6,0 Ah

#### DATI TECNICI

Volume aria max	Alto	13,4 m³/min
	Basso	6,9 m³/min
Velocità aria	Alto	59 m/s
	Basso	27 m/s
Velocità a vuoto	Alta	21.500 g/min
	Bassa	11.400 g/min
Dimensioni	830 - 930 x 205 x 295 mm	
Peso	3,5 Kg	

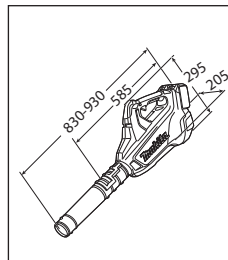

#### ACCESSORI IN DOTAZIONE

Bocchetta.



## KIT ENERGY 18V

KIT ENERGY 18V 6,0Ah - CON CARICABATTERIE RAPIDO DOPPIA POSTAZIONE DC18RD

198077-8

NOVITÀ



**18V 6.0Ah**  
LITHIUM-ION

IDEALE PER  
L'UTILIZZO CON  
UTENSILI  
18Vx2

KIT ENERGY 18V 5,0Ah - CON CARICABATTERIE RAPIDO DOPPIA POSTAZIONE DC18RD

197629-2



**18V 5.0Ah**  
LITHIUM-ION

IDEALE PER  
L'UTILIZZO CON  
UTENSILI  
18Vx2

# DRC200Z

## ROBOT ASPIRAPOLVERE BL MOTOR

Li-ion 18V

Li-ion	Ah
1,5	3,0
4,0	5,0
6,0	

**SERIEZ**  
LITHIUM-ION  
Fornito senza batteria,  
carica batteria e valigetta

**RoboPRO**

**18V**  
LITHIUM-ION

**BL**  
MOTOR



YouTube Makita Official Cleaners  
<https://youtu.be/1hYUWit79jM>

### CARATTERISTICHE

- Robot aspirapolvere intelligente, adatto ad utilizzo industriale
- Dotato di BL Motor ad alte prestazioni
- Due batterie 18V alloggiata in parallelo (funziona anche con una sola batteria)
- Ideale per la pulizia automatica di: uffici, negozi, magazzini
- Dotato di bumper antiurti con sensori per cambio direzione di marcia
- Contenitore a doppia struttura: parte superiore polveri e piccoli detriti (ventola aspirazione ON); parte inferiore convogliamento di detriti di maggiori dimensioni (ventola di aspirazione OFF)
- Ampie spazzole laterali per pulizia di angoli e lungo i muri
- Grande spazzola rotante centrale
- Spia funzionamento e segnale acustico attivi durante la fase di pulizia
- Telecomando avvio/spengimento e ricerca contatto Robot a lavoro terminato

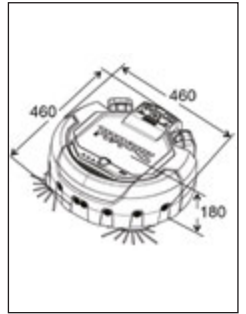

### DATI TECNICI

Uso continuo	120-200 min
Zona di pulizia	con BL1830x2: 300 m <sup>2</sup> con BL1850x2: 500 m <sup>2</sup>
Velocità massima	0,3 m/sec
Capacità serbatoio	2,5 L
Dimensioni	460 x 460 x 180 mm
Peso	7,3 Kg

### ACCESSORI IN DOTAZIONE

Telecomando, 2 batterie alcaline AAA, nastro delimitatore 15m, spazzole di ricambio.



Struttura serbatoio di raccolta

Spazzole laterali, e spazzola a rullo centrale



# DHR165RTJ/ZJ

## TASSELLATORE

Ø 16 mm - Li-ion 18V / 5,0 Ah

Li-ion	Ah
1,5	3,0
4,0	5,0
6,0	

**XPT**  
EXTREME PROTECTION TECHNOLOGY

**18V 5.0Ah**  
LITHIUM-ION



**SERIEZJ**  
LITHIUM-ION  
Fornito in valigetta MAKPAC  
senza batteria e carica batteria

### CARATTERISTICHE

- Tassellatore a batteria a 2 funzioni: rotazione, rotazione + percussione
- Mandrino SDS -PLUS ONE TOUCH
- Compatto, leggero e bilanciato
- Interruttore elettronico
- LED di illuminazione area di lavoro
- Frizione di sicurezza
- Reversibile
- Potenza e affidabilità in meno di 30 cm
- Compatibile con batterie da 1,5 - 3,0 - 4,0 - 5,0 Ah - 6,0 Ah

### DATI TECNICI

Capacità	muratura	16 mm
	acciaio	13 mm
	legno	24 mm
Colpi al minuto		0-5.300
Velocità a vuoto		0-1.600 g/min
Dimensioni		297x79x253 mm
Peso		2,5 Kg

### ACCESSORI IN DOTAZIONE

2 batteria 5,0 Ah, caricabatterie rapido 45', impugnatura laterale, asta di profondità, valigetta MAKPAC.

Sostituisce DHR165RMJ

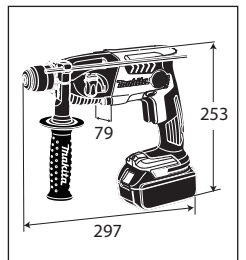

# DHR242RTJV / ZJV

## TASSELLATORE SDS PLUS BL MOTOR 3 FUNZIONI CON SISTEMA ASPIRAZIONE

Ø 24 mm - Li-ion / 5,0 Ah

Li-ion		Ah	
1,5	3,0	4,0	5,0







**Sistema attivo Aspirazione delle polveri**



**18V 5.0Ah**  
LITHIUM-ION

**SERIE ZJ**  
LITHIUM-ION

**XPT**  
EXTREME PROTECTION TECHNOLOGY

**BL**  
MOTOR

Fornito in valigetta MAKPAC senza batteria e carica batteria

### CARATTERISTICHE

- 3 funzioni: rotazione, percussione, rotazione + percussione
- Mandrino a sgancio rapido
- Interruttore di reversibilità di semplice azionamento
- Portapunte ad innesto rapido
- Orientamento scalpello in 40 angolazioni
- Supporto batteria in gomma
- Compatibile con batterie da 1,5 - 3,0 - 4,0 - 5,0 Ah - 6,0 Ah

### DATI TECNICI

Capacità	muratura	24 mm
	metallo	13 mm
	legno	27 mm
Velocità a vuoto	0-950 g/m	
Colpi al minuto	0-4700	
Potenza del colpo	2,0 J	
Dimensioni	353 x 85 x 213 mm	
Peso	3,0 Kg	

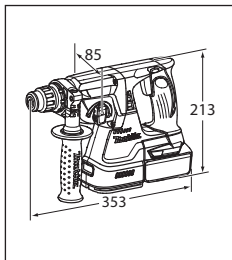

### ACCESSORI IN DOTAZIONE

2 batterie 5,0 Ah, caricabatterie rapido 45', impugnatura laterale, asta di profondità, valigetta MAKPAC.

In grado di catturare il 99,97% di particelle da 0,3 a 1 µm

# DHR243RTJV / ZJV

## TASSELLATORE SDS PLUS BL MOTOR 3 FUNZIONI CON SISTEMA ASPIRAZIONE

Ø 24 mm - Li-ion / 5,0 Ah

Li-ion		Ah	
1,5	3,0	4,0	5,0







**Mandrino autoserrante a sgancio rapido (cod. 194079-2)**

**Sistema attivo Aspirazione delle polveri**



**18V 5.0Ah**  
LITHIUM-ION

**SERIE ZJ**  
LITHIUM-ION

**XPT**  
EXTREME PROTECTION TECHNOLOGY

**BL**  
MOTOR

Fornito in valigetta MAKPAC senza batteria e carica batteria

### CARATTERISTICHE

- 3 funzioni: rotazione, percussione, rotazione + percussione
- Mandrino a sgancio rapido
- Interruttore di reversibilità di semplice azionamento
- Portapunte ad innesto rapido
- Orientamento scalpello tra 40 angolazioni
- Supporto batteria in gomma
- Compatibile con batterie da 1,5 - 3,0 - 4,0 - 5,0 Ah - 6,0 Ah

### DATI TECNICI

Capacità	muratura	24 mm
	metallo	13 mm
	legno	27 mm
Velocità a vuoto	0-950 g/min	
Colpi al minuto	0-4700	
Potenza del colpo	2,0 J	
Dimensioni	353 x 85 x 213 mm	
Peso	3,4 Kg	

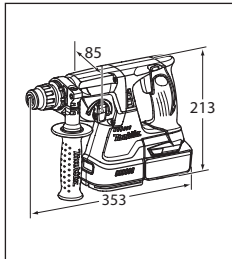

### ACCESSORI IN DOTAZIONE

2 batterie 5,0 Ah, caricabatterie rapido 45', impugnatura laterale, asta di profondità, mandrino a sgancio rapido, valigetta MAKPAC.

In grado di catturare il 99,97% di particelle da 0,3 a 1 µm

# DHR242RTJ / ZJ

## TASSELLATORE SDS PLUS BL MOTOR 3 FUNZIONI

Ø 24 mm - Li-ion / 5,0 Ah

NOVITÀ

Sostituisce DHR242RMJ



**CARATTERISTICHE**

- 3 funzioni: rotazione, percussione, rotazione + percussione
- Interruttore di reversibilità di semplice azionamento
- Portapunte ad innesto rapido
- Orientamento scalpello in 40 angolazioni
- Supporto batteria in gomma
- Compatibile con batterie da 1,5 - 3,0 - 4,0 - 5,0 Ah - 6,0 Ah

**DATI TECNICI**

Capacità	muratura	24 mm
	metallo	13 mm
	legno	27 mm
Velocità a vuoto	0-950 g/min	
Colpi al minuto	0-4700	
Potenza del colpo	2,0 J	
Dimensioni	328 x 85 x 213 mm	
Peso	3,0 Kg	

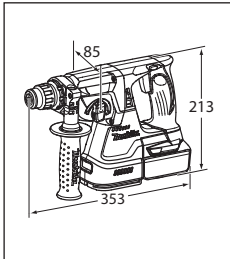

**ACCESSORI IN DOTAZIONE**

2 batterie 5,0 Ah, caricabatterie rapido 45', impugnatura laterale, asta di profondità, mandrino a sgancio rapido, valigetta MAKPAC.

# DHR243RTJ / ZJ

## TASSELLATORE SDS PLUS BL MOTOR 3 FUNZIONI

Ø 24 mm - Li-ion / 5,0 Ah

NOVITÀ

Sostituisce DHR243RMJ



**CARATTERISTICHE**

- 3 funzioni: rotazione, percussione, rotazione + percussione
- Mandrino a sgancio rapido
- Interruttore di reversibilità di semplice azionamento
- Portapunte ad innesto rapido
- Orientamento scalpello tra 40 angolazioni
- Supporto batteria in gomma
- Compatibile con batterie da 1,5 - 3,0 - 4,0 - 5,0 Ah - 6,0 Ah

**DATI TECNICI**

Capacità	muratura	24 mm
	metallo	13 mm
	legno	27 mm
Velocità a vuoto	0-950 g/min	
Colpi al minuto	0-4700	
Potenza del colpo	2,0 J	
Dimensioni	353 x 85 x 213 mm	
Peso	3,1 Kg	

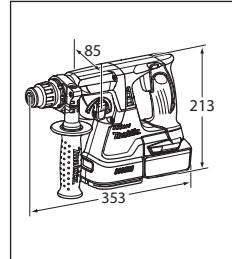

**ACCESSORI IN DOTAZIONE**

2 batterie 5,0 Ah, caricabatterie rapido 45', impugnatura laterale, asta di profondità, mandrino a sgancio rapido, valigetta MAKPAC.

**Sistema di estrazione delle polveri (Opzionale)**

DX01 x DHR242RTJ (195898-9)  
DX02 x DHR243RTJ (195902-4)



**Raccoglitore polveri**

Capiente raccoglitore, può essere aperto semplicemente per facilitarne la pulizia (codice ordinazione 195854-9).



**Tubo raccolta polveri**

Misura regolabile in base alla lunghezza delle punte utilizzate, premendo semplicemente il pulsante laterale.

# DHR202RTJ / ZJ

## TASSELLATORE SDS PLUS 3 FUNZIONI

Ø 20 mm - Li-ion / 5,0 Ah



**CARATTERISTICHE**

- Tassellatore a batteria a 3 funzioni: rotazione, percussione, rotazione + percussione
- Protezione anteriore dell'impugnatura a "D"
- Frizione di sicurezza
- Impugnatura ergonomica rivestita in gomma
- Batteria collegata all'utensile su supporto in gomma
- Interruttore elettronico
- LED di illuminazione zona di lavoro
- Attacco utensile SDS-Plus
- Regolazione inclinazione scalpello 32 posizioni
- Compatibile con batterie da 1,5 - 3,0 - 4,0 - 5,0 Ah - 6,0 Ah

**DATI TECNICI**

Capacità foro:	metallo	Ø 13 mm
	legno	Ø 26 mm
	muratura	Ø 20 mm
Velocità a vuoto	0-1100 g/min	
Colpi al minuto	0-4000	
Potenza del colpo	1,9J	
Vibrazioni	14,5 m/s <sup>2</sup>	
Peso	3,2 Kg	

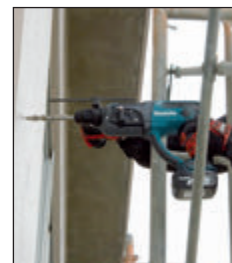
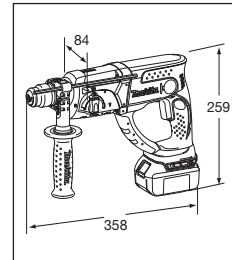

**ACCESSORI IN DOTAZIONE**

2 batterie 5,0Ah, caricabatterie rapido 45', impugnatura laterale, asta profondità, valigetta MAKPAC.

# Smerigliatrici Angolari a Batteria



## Prime nel settore! Dotate di controllo automatico della velocità!

Le smerigliatrici angolari a batteria Makita modificano automaticamente la velocità di lavorazione in base alle condizioni di carico, questa funzione garantisce sempre una resa ed un funzionamento ottimali.



## Comparazione modelli

115 mm	125 mm	Velocità di rotazione (g/min)	Interruttore a slitta	Interruttore a leva	Funzione Anti-Riavvio A/R	Freno motore	Protezione Anticontraccolpo
DGA454	DGA504	8,500	✓	—	✓	—	✓
DGA455	DGA505	8,500	—	✓	✓	—	✓
DGA456	DGA506	8,500	✓	—	✓	✓	✓
DGA458	DGA508	8,500	—	✓	✓	✓	✓

**DGA456RTJ / ZJX1**

NOVITÀ

## SMERIGLIATRICE ANGOLARE BL MOTOR

115 mm - Li-ion / 5,0 Ah

Sostituisce DGA454Z

**CARATTERISTICHE**

- Protezione sovraccarichi
- Blocco accensione
- Corpo macchina estremamente sottile: 184 mm di circonferenza

**DATI TECNICI**

Disco	Ø 115 mm
Velocità a vuoto	8500 g/min
Dimensioni	362 x 130 x 151 mm
Peso	2,3 Kg

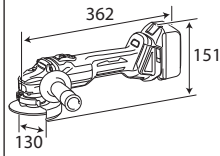
**ACCESSORI IN DOTAZIONE**

2 batterie 5,0Ah, caricabatterie rapido 45', disco abrasivo, impugnatura laterale, valigetta MAKPAC; mod. DGA456ZJX1: 6 dischi da sbavo.

**DGA458RTJ / ZJ**

NOVITÀ

## SMERIGLIATRICE ANGOLARE BL MOTOR

115 mm - Li-ion - 5,0 Ah

Sostituisce DGA455Z

**CARATTERISTICHE**

- Protezione sovraccarichi
- Blocco accensione
- Corpo macchina estremamente sottile: 184 mm di circonferenza

**DATI TECNICI**

Disco	Ø 115 mm
Velocità a vuoto	8500 g/min
Dimensioni	362 x 130 x 151 mm
Peso	2,3 Kg

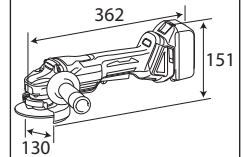
**ACCESSORI IN DOTAZIONE**

2 batterie 5,0Ah, caricabatterie rapido 45', disco abrasivo, impugnatura laterale, valigetta MAKPAC.

**DGA506RTJ / ZJX1**

NOVITÀ

## SMERIGLIATRICE ANGOLARE BL MOTOR

125 mm / 115 mm - Li-ion / 5,0 Ah

**CARATTERISTICHE**

- Interruttore a slitta
- Freno elettrico
- Dispositivo attivo di autostop anti kick/back
- BL motor
- Funzione anti-riavvio

**DATI TECNICI**

Disco	Ø 125 mm
Velocità a vuoto	8500 g/min
Dimensioni	362 x 140 x 151 mm
Peso	2,3 Kg

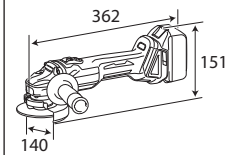
**ACCESSORI IN DOTAZIONE**

2 batterie 5,0Ah, caricabatterie rapido 45', disco abrasivo, impugnatura laterale, valigetta MAKPAC; mod. DGA506ZJX1: 6 dischi da sbavo.

**DGA508RTJ / ZJ**

NOVITÀ

## SMERIGLIATRICE ANGOLARE BL MOTOR

125 mm / 115 mm - Li-ion / 5,0 Ah

**CARATTERISTICHE**

- Interruttore a leva
- Freno elettrico
- Dispositivo attivo di autostop anti kick/back
- BL motor
- Funzione anti-riavvio

**DATI TECNICI**

Disco	Ø 125 mm
Velocità a vuoto	8500 g/min
Dimensioni	362 x 140 x 151 mm
Peso	2,3 Kg

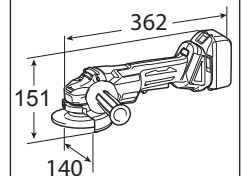
**ACCESSORI IN DOTAZIONE**

2 batterie 5,0Ah, caricabatterie rapido 45', disco abrasivo, impugnatura laterale, valigetta MAKPAC.



## DHP481RTJ / ZJ

### TRAPANO CON PERCUSSIONE

#### BL MOTOR Ø 13 mm Li-ion / 5,0 Ah

Sostituisce DHP481RMJ

Li-ion	Ah
1,5	3,0
4,0	5,0
6,0	

**SERIE ZJ**  
LITHIUM-ION  
Fornito in valigetta MAKPAC  
senza batteria e carica batteria

**18V 5.0Ah**  
LITHIUM-ION

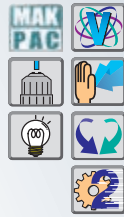

#### CARATTERISTICHE

- BL Motor di alte prestazioni
- Impugnatura con rivestimento antiscivolo
- Indicatore carica batteria
- Ingranaggi di trasmissione in acciaio
- 2 velocità meccaniche
- Mandrino autoserrante
- Doppio LED di illuminazione

#### DATI TECNICI

Capacità	acciaio	13 mm
	legno	76 mm
	muratura	16 mm
Colpi al minuto	Alta	0-31.500
	Bassa	0-8.250
Velocità a vuoto	Alta	0-2.100 g/min
	Bassa	0-550 g/min
Coppia di serraggio	Hard / Soft	115 / 60 Nm
Dimensioni		205 x 79 x 266 mm
Peso		2,4 Kg

#### ACCESSORI IN DOTAZIONE

2 batterie 5,0Ah, caricabatterie rapido 45', impugnatura laterale, asta profondità, gancio per cintura, valigetta MAKPAC.

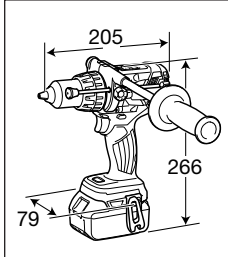

## DHP480RMJ / ZJ

### TRAPANO CON PERCUSSIONE BL MOTOR

#### Ø 13 mm Li-ion / 4,0 Ah

Li-ion	Ah
1,5	3,0
4,0	5,0
6,0	

**SERIE ZJ**  
LITHIUM-ION  
Fornito in valigetta MAKPAC  
senza batteria e carica batteria

**18V 4.0Ah**  
LITHIUM-ION



#### CARATTERISTICHE

- Motore Brushless
- LED di illuminazione zona di lavoro
- Freno elettrico
- 2 Velocità meccaniche
- Impugnatura ergonomica Soft-Grip
- Indicatore carica batteria

#### DATI TECNICI

Capacità foro	acciaio	Ø 13 mm
	legno	Ø 38 mm
	muratura	Ø 13 mm
Velocità a vuoto g/min		0-400 0-1500
Colpi al minuto		0-6000 0-23000
Coppia serraggio		60 Nm
Regolazione della coppia		16 posizioni + trapano
Peso		1,5 Kg

#### ACCESSORI IN DOTAZIONE

2 batterie 4,0 Ah, caricabatterie rapido 36', gancio per cintura, valigetta MAKPAC.

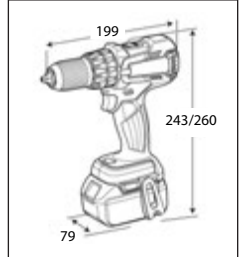

## DDF480RMJ / ZJ

### TRAPANO AVVITATORE BL MOTOR

#### A 2 VELOCITÀ Ø 13 mm Li-ion / 4,0 Ah

Li-ion	Ah
1,5	3,0
4,0	5,0
6,0	

**SERIE ZJ**  
LITHIUM-ION  
Fornito in valigetta MAKPAC  
senza batteria e carica batteria

**18V 4.0Ah**  
LITHIUM-ION



#### CARATTERISTICHE

- Motore Brushless
- LED di illuminazione zona di lavoro
- Freno elettrico
- 2 Velocità meccaniche
- Impugnatura ergonomica Soft-Grip
- Indicatore carica batteria

#### DATI TECNICI

Capacità foro	acciaio	Ø 13 mm
	legno	Ø 38 mm
	muratura	Ø 13 mm
Velocità a vuoto g/min		0-400 0-1550
Coppia serraggio		60 Nm
Regolazione della coppia		16 posizioni + trapano
Tensione		18V
Peso		1,5 Kg

#### ACCESSORI IN DOTAZIONE

2 batterie Li-ion 4,0 Ah BL1840, caricabatterie 36', gancio per cintura, valigetta MAKPAC.

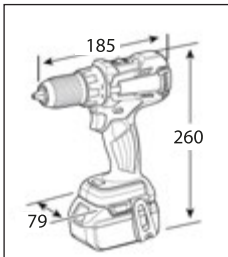

## DHP459RTJ

### TRAPANO CON PERCUSSIONE BL MOTOR

#### A 2 VELOCITÀ Ø 13 mm Li-ion / 5,0 Ah

NOVITÀ

Li-ion	Ah
1,5	3,0
4,0	5,0
6,0	

**SERIE ZJ**  
LITHIUM-ION  
Fornito in valigetta MAKPAC  
senza batteria e carica batteria

**18V 5.0Ah**  
LITHIUM-ION



#### CARATTERISTICHE

- Motore Brushless
- LED di illuminazione zona di lavoro
- Freno elettrico
- 2 Velocità meccaniche
- Impugnatura ergonomica Soft-Grip
- Indicatore carica batteria

#### DATI TECNICI

Capacità foro	acciaio	Ø 13 mm
	legno	Ø 38 mm
	muratura	Ø 13 mm
Velocità a vuoto g/min		0-400 0-1500
Colpi al minuto		0-6000 0-22500
Coppia serraggio		45 Nm
Regolazione della coppia		16 posizioni + trapano
Tensione		18V
Peso		1,5 Kg

#### ACCESSORI IN DOTAZIONE

2 batterie Li-ion 5,0 Ah BL1850B, caricabatterie rapido 45', gancio per cintura, valigetta MAKPAC.

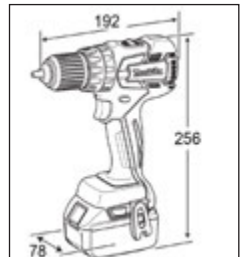



## DHP482RTJ / ZJ

NOVITÀ

TRAPANO CON PERCUSSIONE A 2 VELOCITÀ

Ø 13 mm Li-ion / 5,0 Ah

Sostituisce DHP482RMJ

Li-ion		Ah	
1,5	3,0	4,0	5,0

**SERIE ZJ**  
LITHIUM-ION  
Fornito in valigetta MAKPAC  
senza batteria e carica batteria

**18V 5.0Ah LITHIUM-ION XPT**

440

**CARATTERISTICHE**

- Avvitatore con percussione
- Motore a 4 poli compatto e potente
- Tecnologia XPT di protezione da polveri e acqua
- Ottimo controllo di avvitamento con l'interruttore a velocità variabile
- Freno elettrico
- Indicatore carica batteria

**DATI TECNICI**

Capacità foro	acciaio	Ø 13 mm
	legno	Ø 38 mm
	calcestruzzo	Ø 13 mm
Velocità a vuoto	0-600/0-1900 g/min	
Colpi al minuto	0-9000/0-28500	
Coppia serraggio	g. rigido	62 Nm
	g. elastico	36 Nm
Regolazione della coppia	21 posizioni + trapano	
Dimensioni	198 x 79 x 249 mm	
Peso	1,8 Kg	

**ACCESSORI IN DOTAZIONE**

2 batterie da 5,0 Ah, caricabatterie 45', valigetta MAKPAC.

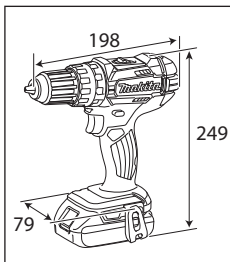

## DDF482RTJ / ZJ

NOVITÀ

TRAPANO AVVITOREA 2 VELOCITÀ

Ø 13 mm Li-ion / 5,0 Ah

Sostituisce DDF456Z

Li-ion		Ah	
1,5	3,0	4,0	5,0

**SERIE ZJ**  
LITHIUM-ION  
Fornito in valigetta MAKPAC  
senza batteria e carica batteria

**18V 5.0Ah LITHIUM-ION XPT**

440

**CARATTERISTICHE**

- Compatto e maneggevole
- Elevata velocità di rotazione
- Freno elettrico
- Velocità variabile e reversibilità
- Impugnatura ergonomica Soft-Grip
- Protezione da polveri e spruzzi di acqua grazie al sistema XPT

**DATI TECNICI**

Capacità foro	metallo	Ø 13 mm
	legno	Ø 38 mm
Velocità a vuoto	0-600 g/min 0-1900 g/min	
Coppia serraggio	g.rigido 62 Nm	g.elastico 36 Nm
Regolazione della coppia	21 posizioni + trapano	
Capacità mandrino	13 mm	
Peso	1,5 Kg	

**ACCESSORI IN DOTAZIONE**

2 batterie Li-ion 5,0 Ah, caricabatterie 45', gancio per cintura, valigetta MAKPAC.

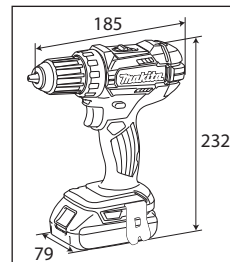

## DHP453RF3J

NOVITÀ

TRAPANO CON PERCUSSIONE A 2 VELOCITÀ - Li-ion / 3,0 Ah

Sostituisce DHP453RYE

Li-ion		Ah	
1,5	3,0	4,0	5,0

**3x**

**18V LITHIUM-ION 3.0Ah**

6

**MAK PAC**

**CARATTERISTICHE**

- Tutta la costruzione ingranaggi in metallo assicura una lunga durata della trasmissione
- Freno elettrico
- 2 Velocità meccaniche
- Impugnatura ergonomica Soft-Grip

**DATI TECNICI**

Capacità foro	acciaio	Ø 13 mm
	legno	Ø 36 mm
	muratura	Ø 13 mm
Velocità a vuoto g/min	0-400	0-1300
Colpi al minuto	0-6000	0-19500
Coppia serraggio	27-42 Nm	
Batteria	2,0 Ah	
Peso	1,7 Kg	

**ACCESSORI IN DOTAZIONE**

3 batterie Li-ion 3,0 Ah BL1830, caricabatterie rapido 22', gancio per cintura, valigetta MAKPAC.

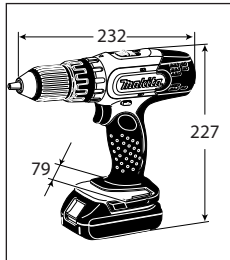

## DTW1001RTJ / ZJ

NOVITÀ

AVVITATORE AD IMPULSI A 3 VELOCITÀ 1050 Nm - Li-ion / 5,0 Ah

Li-ion		Ah	
1,5	3,0	4,0	5,0

**SERIE ZJ**  
LITHIUM-ION  
Fornito in valigetta MAKPAC  
senza batteria e carica batteria

**18V 5.0Ah LITHIUM-ION**

3

**MAK PAC**

**CARATTERISTICHE**

- Selezione elettronica 3 differenti livelli di potenza
- Selettore reversibilità
- Interruttore elettronico variatore di velocità
- Compatto e leggero
- Impugnatura ergonomica Soft-Grip
- Doppio di LED per illuminazione zona di lavoro

**DATI TECNICI**

Capacità :	bulloni	M12 - M30
	bulloni a tensione	M10 - M24
Colpi al minuto	soft	0-1800 g/min
	medium	0-2000 g/min
	max	0-2200 g/min
Velocità a vuoto	soft	0-900 c/min
	medium	0-1000 c/min
	max	0-1800 c/min
Coppia massima	1050 Nm	
Dimensioni	229 x 91 x 272 mm	
Peso	3,7 Kg	

**ACCESSORI IN DOTAZIONE**

2 batterie 5,0Ah, caricabatterie rapido 45', gancio per cintura, valigetta MAKPAC.

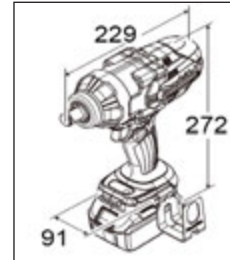

## DTW450RTJ

AVVITATORE AD IMPULSI

440 Nm Li-ion / 5,0 Ah

Sostituisce DTW450RMJ

Li-ion	Ah				
1,5	3,0	4,0	5,0	6,0	



**18V 5.0Ah**  
LITHIUM-ION

432

### CARATTERISTICHE

- LED di illuminazione zona di lavoro
- Interruttore di tipo a bilanciere
- Spazzole accessibili dall'esterno
- Coppia di serraggio elevata 440 Nm
- Corpo macchina compatto
- Impugnatura ergonomica

### DATI TECNICI

Velocità a vuoto	1600 g/min
Colpi al minuto	2200
Attacco utensile	1/2" quadro
Coppia max	440 Nm
Lunghezza utensile	266 mm
Bulloni standard	M12-M22 (15/12"-7/8")
Bulloni a tensione	M12-M16 (15/12"-5/8")
Dimensioni	256 x 82 x 290 mm
Peso	3,4 Kg

### ACCESSORI IN DOTAZIONE

2 batterie 5,0 Ah, caricabatterie 45', gancio per cintura, valigetta MAKPAC.

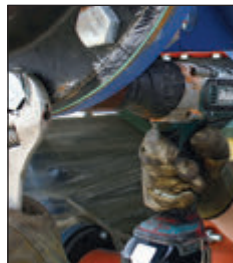
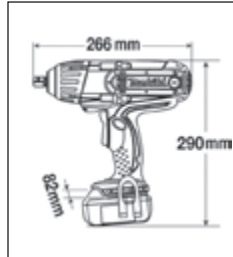

## DTW281RTJ / ZJ

AVVITATORE AD IMPULSI BL MOTOR

280 Nm 18V / 5,0 Ah

Sostituisce DTW281RMJ

Li-ion	Ah				
1,5	3,0	4,0	5,0	6,0	

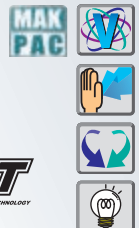

**SERIE ZJ**  
LITHIUM-ION  
Fornito in valigetta MAKPAC  
senza batteria e carica batteria

**18V 5.0Ah**  
LITHIUM-ION

**XPT**  
EXTREME PROTECTION TECHNOLOGY

**BL**  
MOTOR

### CARATTERISTICHE

- Alimentato da batterie Li-ion 18V
- BL Motor ad alta efficienza
- Dotato di sistema per la selezione della potenza all'impatto (3 funzioni elettroniche: alta/media/bassa)
- Tecnologia XPT (elevata protezione contro polvere ed acqua)
- LED indicatore di carica della batteria
- LED di illuminazione area di lavoro
- Freno motore
- Interruttore elettronico
- Reversibile

### DATI TECNICI

Capacità avvitatura	Viti Standard	M10 - M20
	Viti a tensione	M10 - M16
	Innesto inserto	12,7 mm (1/2" quadro)
Colpi al minuto	alta/media/bassa	0-3500 / 2600 / 1800
Velocità a vuoto g/min	alta/media/bassa	0-2800 / 2100 / 1600
Coppia max serraggio		280 Nm
Dimensioni		147 x 79 x 231 mm
Peso		1,5 Kg

### ACCESSORI IN DOTAZIONE

2 batterie 5,0Ah, caricabatterie, gancio per cintura, valigetta MAKPAC.

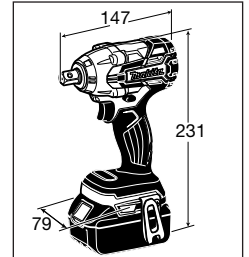

## DTW190RTJ

AVVITATORE AD IMPULSI

190 Nm Li-ion - 5,0 Ah

NOVITÀ

Li-ion	Ah				
1,5	3,0	4,0	5,0	6,0	



**18V 5.0Ah**  
LITHIUM-ION

### CARATTERISTICHE

- Ideale per la chiusura di morsetti per ponteggi
- Elevata coppia di serraggio 190Nm
- Freno elettrico
- Kit gancio+tracolla: optional

### DATI TECNICI

Velocità a vuoto	0-2300 g/min
Colpi al minuto	0-3000
Coppia max	190 Nm
Bulloni standard	M8 - M16
Bulloni a tensione	M8 - M12
Attacco viti	12,7 mm - 1/2" quadro
Dimensioni	176 x 79 x 237 mm
Peso	1,7 Kg

### ACCESSORI IN DOTAZIONE

2 batterie Li-ion 5,0 Ah BL1850, caricabatterie 45', valigetta MAKPAC.

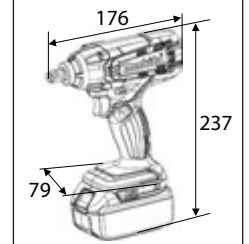

## DTD170RTJ / ZJ

### AVVITATORE AD IMPULSI BL MOTOR

175 Nm Li-ion / 5,0 Ah

NOVITÀ

Li-ion	Ah
1,5	3,0
4,0	5,0
6,0	

**SERIE ZJ**  
LITHIUM-ION  
Fornito in valigetta MAKPAC  
senza batteria e carica batteria

**18V 5.0Ah**  
LITHIUM-ION

**MAK PAC**

**XPT**  
EXTREME PROTECTION TECHNOLOGY

**T MODE**

**BL MOTOR**

#### CARATTERISTICHE

- Velocità regolabile in 3 posizioni
- Corpo macchina compatto
- BL Motor ad alta efficienza
- Sistema XPT
- Indicatore livello batteria
- Impugnatura ergonomica Soft-Grip
- LED di illuminazione area di lavoro

#### DATI TECNICI

Velocità a vuoto: 1ª vel.	0-1100 g/min
2ª vel.	0-2100 g/min
3ª vel.	0-3800 g/min
Colpi al minuto: 1ª vel.	0-1100
2ª vel.	0-2100
3ª vel.	0-3600
Coppia max	175 Nm
Bulloni standard	M5 - M16
Viti meccaniche	M4 - M8
Viti generiche	22 - 125 mm
Dimensioni	119 x 79 x 238 mm
Peso	1,3 Kg

#### ACCESSORI IN DOTAZIONE

2 batterie 5,0 Ah, caricabatterie 45', gancio per cintura, valigetta MAKPAC.



## DTD153RTJ / ZJ

### AVVITATORE AD IMPULSI BL MOTOR

170 Nm Li-ion / 5,0 Ah

NOVITÀ

Li-ion	Ah
1,5	3,0
4,0	5,0
6,0	

**SERIE ZJ**  
LITHIUM-ION  
Fornito in valigetta MAKPAC  
senza batteria e carica batteria

**18V 5.0Ah**  
LITHIUM-ION

**MAK PAC**

**XPT**  
EXTREME PROTECTION TECHNOLOGY

**BL MOTOR**

#### CARATTERISTICHE

- Velocità regolabile in 3 posizioni
- Corpo macchina compatto
- BL Motor ad alta efficienza
- Indicatore livello batteria
- Impugnatura ergonomica Soft-Grip
- LED di illuminazione zona di lavoro

#### DATI TECNICI

Capacità:	viti meccaniche	M4 - M8
	bulloni	M5 - M14
	bulloni a tensione	M5 - M12
	viti generiche	22 - 125 mm
Velocità a vuoto	0-2500 g/min	
Colpi al minuto	0-3200	
Attacco	1/4" esagonale	
Coppia massima	160 Nm	
Peso	1,5 Kg	

#### ACCESSORI IN DOTAZIONE

2 batterie 5,0 Ah, caricabatterie 45', gancio per cintura, protezione batteria, valigetta MAKPAC.

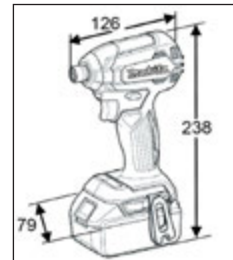

## DTD152RTJ / ZJ

### AVVITATORE AD IMPULSI

165 Nm Li-ion / 5,0 Ah

NOVITÀ

Sostituisce DTD152RMJ

Li-ion	Ah
1,5	3,0
4,0	5,0
6,0	

**SERIE ZJ**  
LITHIUM-ION  
Fornito in valigetta MAKPAC  
senza batteria e carica batteria

**18V 5.0Ah**  
LITHIUM-ION

**XPT**  
EXTREME PROTECTION TECHNOLOGY

**448**

**MAK PAC**

#### CARATTERISTICHE

- Avvitatore ad impulsi molto leggero e compatto
- Motore a 4 poli compatto e potente
- Tecnologia XPT di protezione da polveri ed umidità
- Ottimo controllo di avviamento con l'interruttore a velocità variabile
- Freno elettrico
- LED di illuminazione zona di lavoro

#### DATI TECNICI

Velocità a vuoto	0-2900 g/min
Colpi al minuto	0-3500
Coppia max	165 Nm
Viti meccaniche	M4 - M8
Bulloni standard	M5 - M16
Bulloni alta resistenza	M5 - M12
Attacco	1/4" esagonale
Dimensioni	137 x 79 x 238 mm
Peso	1,3 Kg

#### ACCESSORI IN DOTAZIONE

2 batterie Li-ion 5,0 Ah, caricabatterie 45', valigetta MAKPAC.

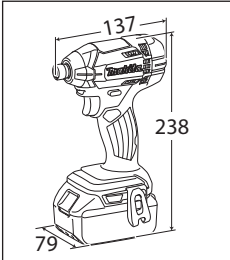

## DTS141ZJ

### AVVITATORE AD IMPULSI A BAGNO D'OLIO BL MOTOR

40 Nm 1/4" esagonale Li-ion

NOVITÀ

Li-ion	Ah
1,5	3,0
4,0	5,0
6,0	

**SERIE ZJ**  
LITHIUM-ION  
Fornito in valigetta MAKPAC  
senza batteria e carica batteria

**18V**  
LITHIUM-ION

**XPT**  
EXTREME PROTECTION TECHNOLOGY

**T MODE**

**BL MOTOR**

**MAK PAC**

#### CARATTERISTICHE

- Livello rumorosità incredibilmente basso grazie al sistema ad impulsi
- Motore a bagno d'olio BL Motor ad alta efficienza
- Tecnologia XPT di protezione da polveri ed umidità
- T-mode: modalità per vite auto-foranti e viti di serraggio.
- Sistema di raffreddamento per utilizzo prolungato

#### DATI TECNICI

Velocità a vuoto g/min	0-1200(S) / 0-2000(M) / 0-3200 (H)
Colpi al minuto	0-1400(S) / 0-2200(M) / 0-2700 (H)
Coppia max	40 Nm
Viti meccaniche	M4 - M8
Bulloni standard	M5 - M8
Bulloni alta resistenza	M5 - M6
Attacco	1/4" esagonale
Dimensioni	136 x 79 x 240 mm
Peso	1,2 Kg

#### ACCESSORI IN DOTAZIONE

Valigetta MAKPAC.



## DTP141RTJ / ZJ

NOVITÀ

TRAPANO AVVITATORE PLURIFUNZIONE  
BRUSHLESS - Li-ion / 5,0 Ah

Sostituisce DTP141Z

Li-ion	Ah
1,5	3,0
4,0	5,0
6,0	

**SERIE ZJ**  
LITHIUM-ION  
Fornito in valigetta MAKPAC  
senza batteria e carica batteria

**18V 5.0Ah LITHIUM-ION**

**P MODE**

**XPT**  
EXTREME PROTECTION TECHNOLOGY

**BL**  
MOTOR

MAK PAC

9

### CARATTERISTICHE

- 4 Funzioni operative • Sistema XPT + P-MODE
- 2 velocità meccaniche • Frizione elettronica
- Led di illuminazione zona di lavoro • Frontalino fluorescente
- Design ergonomico con inserti in gomma Soft-Grip

### DATI TECNICI

Capacità foro:	metallo	Ø 10 mm
	legno	Ø 21 mm
	muratura	Ø 8 mm
Avvitatura:	viti meccaniche	M4-M8
	viti standard	M5-M14
	viti a tensione	M5-M12
	Tirafondi	22 - 125 mm
Velocità a vuoto:	mod. ad impulsi	0-1300/0-2200/0-2700 g/min
	mod. Trapano	0-700 / 0-2700 g/min
	mod. Avvitatore	0-300 / 0-1100 g/min
Colpi al minuto:	mod. ad impulsi	0-1200 - 0-2400 - 0-3200
	mod. Trapano - percuss.	0-8400 - 32400
Attacco utensile		1/4" esagonale
Coppia max:		150 Nm
Peso		1,8 Kg

### ACCESSORI IN DOTAZIONE

2 batterie 5,0 Ah, caricabatterie rapido 45', valigetta MAKPAC.

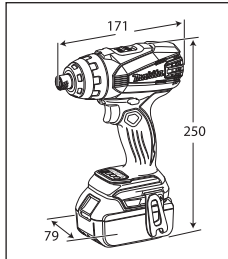

## DTL063RTJ / ZJ

NOVITÀ

AVVITATORE ANGOLARE AD IMPULSI  
3/8" - 9,5 mm - Li-ion / 5,0 Ah

Sostituisce DTL063Z

Li-ion	Ah
1,5	3,0
4,0	5,0
6,0	

**SERIE ZJ**  
LITHIUM-ION  
Fornito in valigetta MAKPAC  
senza batteria e carica batteria

**18V 5.0Ah LITHIUM-ION**

MAK PAC

### CARATTERISTICHE

- Testina angolare estremamente compatta per un facile accesso ai bulloni in spazi ristretti
- Freno elettrico
- Impugnatura ergonomica rivestita in gomma
- Manopola applicabile sui due lati
- Interruttore di tipo palmare
- Reversibile
- Ingombro limitato: 78 mm

### DATI TECNICI

Capacità:	viti meccaniche	M4 - M8
	viti standard	M4 - M12
Velocità a vuoto		0-2000 g/min
Colpi al minuto		0-3000
Coppia serraggio		60 Nm
Attacco utensile		3/8" quadro
Peso		1,5 Kg

### ACCESSORI IN DOTAZIONE

2 batterie 5,0 Ah, caricabatterie rapido 45', valigetta MAKPAC.

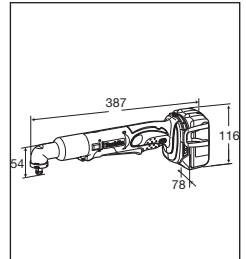

## DDA350RTJ / ZJ

TRAPANO ANGOLARE  
10 mm - Li-ion / 5,0 Ah

Sostituisce DDA350Z

Li-ion	Ah
1,5	3,0
4,0	5,0
6,0	

**SERIE ZJ**  
LITHIUM-ION  
Fornito in valigetta MAKPAC  
senza batteria e carica batteria

**18V 5.0Ah LITHIUM-ION**

440

MAK PAC

### CARATTERISTICHE

- Freno elettrico
- Impugnatura ergonomica rivestita in gomma
- Manopola applicabile sui due lati
- Interruttore di tipo palmare
- Reversibile
- Ingombro limitato: 66 mm
- Mandrino a cremagliera
- Freno motore
- Interruttore elettronico

### DATI TECNICI

Capacità foro:	metallo	Ø 10 mm
	legno	Ø 25 mm
Velocità a vuoto		0-1800 g/min
Capacità mandrino		1,5-10 mm
Dimensioni		314x79x115 mm
Peso		1,8 Kg

### ACCESSORI IN DOTAZIONE

2 batterie Li-ion 5,0 Ah, caricabatterie rapido 45', chiave per mandrino, impugnatura laterale, valigetta MAKPAC.

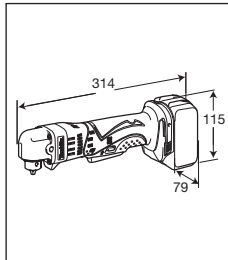

## DDA351RTJ / ZJ

TRAPANO ANGOLARE  
10 mm - Li-ion / 5,0 Ah

Sostituisce DDA351Z

Li-ion	Ah
1,5	3,0
4,0	5,0
6,0	

**SERIE ZJ**  
LITHIUM-ION  
Fornito in valigetta MAKPAC  
senza batteria e carica batteria

**18V 5.0Ah LITHIUM-ION**

440

MAK PAC

### CARATTERISTICHE

- Impugnatura ergonomica rivestita in gomma
- Manopola applicabile sui due lati
- Interruttore di tipo palmare
- Ingombro limitato solo 93 mm
- Reversibile
- Mandrino autoserrante
- Freno motore
- Interruttore elettronico

### DATI TECNICI

Capacità foro:	metallo	Ø 10 mm
	legno	Ø 25 mm
Velocità a vuoto		0-1800 g/min
Capacità mandrino		1,5-10 mm
Dimensioni		326x79x115 mm
Peso		1,5 Kg

### ACCESSORI IN DOTAZIONE

2 batterie 5,0 Ah, caricabatterie rapido 45', mandrino autoserrante, impugnatura laterale, valigetta MAKPAC.

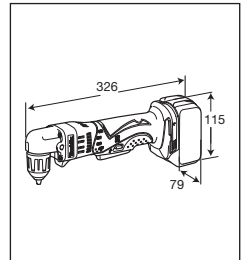

## DFS452RAJ / ZJ

AVVITATORE PER CARTONGESSO  
BRUSHLESS Li-ion 18V / 2,0 Ah

NOVITÀ

Sostituisce DFS452Z

Li-ion	Ah
1,5	3,0
4,0	5,0
6,0	

**MAK PAC**

**Push Drive Technology**

**18V 5.0Ah LITHIUM-ION**

**SERIEZJ LITHIUM-ION**

**XPT BL MOTOR**

### CARATTERISTICHE

- Tecnologia Push-Drive che ottimizza batteria e motore avviando l'avvitatura solo dopo il contatto tra vite e pannello
- LED di illuminazione zona di lavoro
- Gancio per cintura
- Interruttore elettronico
- Impugnatura ergonomica rivestita in gomma

### DATI TECNICI

Capacità viti	5 mm
	6 mm
Attacco	1/4" esagonale
Velocità a vuoto	0-4000 g/min
Dimensioni	251x79x259 mm
Peso	1,5 Kg

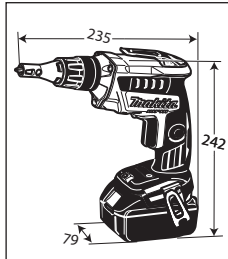

### ACCESSORI IN DOTAZIONE

2 batterie Li-ion 2,0 Ah, caricabatterie rapido, inserto Phillips, valigetta MAKPAC.

## DFR750RTE

AVVITATORE AUTOALIMENTATO  
Li-ion / 5,0 Ah

NOVITÀ

Li-ion	Ah
1,5	3,0
4,0	5,0
6,0	

**MAK PAC**

Nuovo caricatore portaviti ripiegabile

**18V 5.0Ah LITHIUM-ION**

**440**

### CARATTERISTICHE

- Controllo: rapida e semplice regolazione del carrello in base alla lunghezza delle viti utilizzate
- Potenza: motore ad elevate prestazioni
- Praticità: caricatore portaviti ripiegabile
- 4000 giri/min: velocità ideale per lavorazioni nel settore cartongesso
- Utensile con impugnatura ergonomica e buona bilanciatura
- Frizione ad innesto
- Dotato di reversibilità per utilizzo come semplice avvitatore
- Regolazione profondità delle viti su 7 posizioni

### DATI TECNICI

Capacità viti	cartongesso	Ø 4,0 mm
	lunghezza viti	45-75 mm
Velocità a vuoto		4000 g/min
Attacco utensile		1/4" esagonale
Peso		2,1 Kg

### ACCESSORI IN DOTAZIONE

2 batterie 5,0 Ah, caricabatterie rapido 45', gancio per cintura, valigetta.



## DFR550RTJ / ZJ

AVVITATORE AUTOALIMENTATO  
Li-ion / 5,0 Ah

Sostituisce BFR550RFE

Li-ion	Ah
1,5	3,0
4,0	5,0
6,0	

**MAK PAC**

**SERIEZJ LITHIUM-ION**

Fornito in valigetta MAKPAC senza batteria e carica batteria

**18V 5.0Ah LITHIUM-ION**

**440**

### CARATTERISTICHE

- 4000 giri/min: velocità ideale per lavorazioni nel settore cartongesso
- Utensile con impugnatura ergonomica e buona bilanciatura
- Frizione ad innesto
- Dotato di reversibilità per utilizzo come semplice avvitatore
- Regolazione profondità delle viti su 7 posizioni

### DATI TECNICI

Capacità viti	cartongesso	Ø 4,0 mm
	lunghezza viti	25-55 mm
Velocità a vuoto		4000 g/min
Attacco utensile		1/4" esagonale
Peso		2,1 Kg

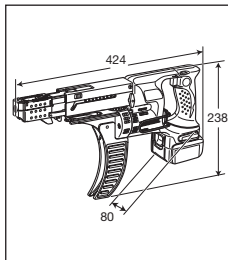

### ACCESSORI IN DOTAZIONE

2 batterie 5,0 Ah, caricabatterie rapido 45', gancio per cintura, valigetta MAKPAC.

## DC0180ZJ

RIFILATORE PER CARTONGESSO  
Li-ion - 18V

Sostituisce DC0180Z

Li-ion	Ah
1,5	3,0
4,0	5,0
6,0	

**MAK PAC**

**SERIEZJ LITHIUM-ION**

Fornito in valigetta MAKPAC senza batteria e carica batteria

**18V LITHIUM-ION**

### CARATTERISTICHE

- Macchina studiata per il taglio sagomato di cartongesso
- Corpo macchina estremamente compatto per una presa sicura
- Regolazione profondità di taglio
- Possibilità di collegamento aspiratore esterno tramite connettore polveri
- Funzione anti riavvio

### DATI TECNICI

Velocità rotazione	30.000 g/min
Attacco utensile	1/4"
Dimensioni	313 x 77 x 118 mm
Peso	1,7 Kg (con BL1830)

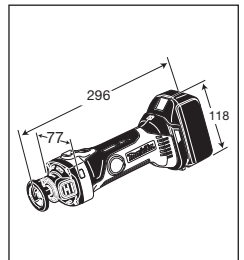

### ACCESSORI IN DOTAZIONE

Chiave di servizio, regolatore di profondità, valigetta MAKPAC

# DJR186RTE / ZK

## SEGHETTO DIRITTO

Li-ion / 5,0 Ah

NOVITÀ

Sostituisce DJR182Z

Li-ion		Ah	
1,5	3,0	4,0	5,0
			6,0

**SERIEZ**  
LITHIUM-ION  
Fornito senza batteria, carica batteria

**18V 5.0Ah**  
LITHIUM-ION

441

### CARATTERISTICHE

- Efficiente per il taglio di metalli
- Design ergonomico
- Piede fisso per maggior durata
- Drastica riduzione delle vibrazioni grazie al nuovo sistema di ingranaggi verticali
- Lama innesto rapido
- Prestazioni equiparabili ai modelli elettrici

### DATI TECNICI

Capacità taglio	legno	255 mm
	tubo	Ø 130 mm
Velocità a vuoto	0-2800 c/min	
Corsa lama	32 mm	
Dimensioni	486 x 81 x 223 mm	
Peso	3,5 Kg	

### ACCESSORI IN DOTAZIONE

2 batterie Li-ion 5,0 Ah, caricabatterie rapido 45', lame, chiave esagonale, valigetta.

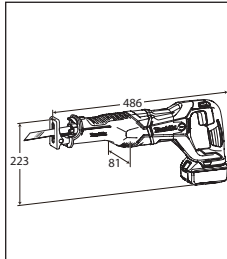

# DJR187RTE / ZK

## SEGHETTO DIRITTO BL MOTOR

Li-ion / 5,0 Ah

NOVITÀ

Li-ion		Ah	
1,5	3,0	4,0	5,0
			6,0

**SERIEZ**  
LITHIUM-ION  
Fornito senza batteria, carica batteria

**18V 5.0Ah**  
LITHIUM-ION

**BL MOTOR**

### CARATTERISTICHE

- Stesse caratteristiche del modello DJR186, in più:
- BL Motor di elevata efficienza e maggior durata
- Più leggero e compatto rispetto agli altri modelli
- 2 Velocità elettriche per taglio di legno e metallo
- Lama innesto rapido
- Piede regolabile senza l'utilizzo di utensili
- Gancio

### DATI TECNICI

Capacità taglio	legno	255 mm
	tubo	Ø 130 mm
Velocità a vuoto	0-2300/0-3000 c/min	
Corsa lama	32 mm	
Dimensioni	439 x 83 x 231 mm	
Peso	3,4 Kg	

### ACCESSORI IN DOTAZIONE

2 batterie 5,0 Ah, caricabatterie rapido 45', lame, chiave esagonale, valigetta.

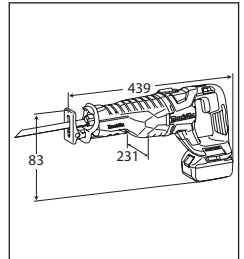

Ottima distribuzione dei pesi

# DJR183RMJ / ZJ

## SEGHETTO DIRITTO

Li-ion / 4,0 Ah

Li-ion		Ah	
1,5	3,0	4,0	5,0
			6,0

**SERIEZJ**  
LITHIUM-ION  
Fornito in valigetta MAKPAC senza batteria e carica batteria

**18V 4.0Ah**  
LITHIUM-ION

MAK PAC

### CARATTERISTICHE

- Due interruttori a leva con variatore di velocità
- Motore di elevate prestazioni
- Lama ad innesto rapido
- Elevata protezione contro le polveri

### DATI TECNICI

Capacità taglio	legno	50 mm
	tubo	Ø 50 mm
Velocità a vuoto	0-3000 c/min	
Corsa lama	13 mm	
Peso	1,6 Kg	

### ACCESSORI IN DOTAZIONE

2 batterie 4,0 Ah, caricabatterie rapido 36', valigetta MAKPAC.

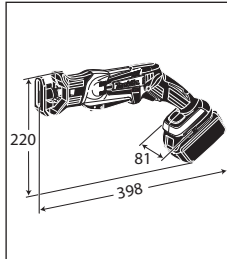

# DJV181RTJ / ZJ

## SEGHETTO ALTERNATIVO BL MOTOR

Li-ion / 5,0 Ah

Li-ion		Ah	
1,5	3,0	4,0	5,0
			6,0

**SERIEZJ**  
LITHIUM-ION  
Fornito in valigetta MAKPAC senza batteria e carica batteria

**18V 5.0Ah**  
LITHIUM-ION

**BL MOTOR**

MAK PAC

### CARATTERISTICHE

- Equipaggiato con nuovo BL Motor ad alte prestazioni
- Maggiore rendimento rispetto ai modelli precedenti
- Peso molto contenuto equiparabile al corrispettivo a filo
- Sistema SOFT NO LOAD

### DATI TECNICI

Capacità	Legno	135 mm
	Metallo	10 mm
Corsa lama	26 mm	
Velocità a vuoto	800 - 3.500 c/min	
Dimensioni	298 x 77 x 189 mm	
Peso netto	2,5 Kg	

### ACCESSORI IN DOTAZIONE

2 batterie 5,0 Ah, caricabatterie rapido 45', protezione per piano base, valigetta MAKPAC.

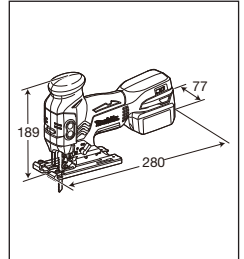

## DJV182RMJ / ZJ

SEGHETTO ALTERNATIVO A STAFFA BL MOTOR

Li-ion / 4,0 Ah

Li-ion	Ah
1,5	3,0
4,0	5,0
6,0	

**SERIE ZJ**  
LITHIUM-ION  
Fornito in valigetta MAKPAC senza batteria e carica batteria

**18V LITHIUM-ION**

**BL MOTOR**

### CARATTERISTICHE

- Equipaggiato con nuovo motore BL alte prestazioni
- Maggiore rendimento rispetto ai modelli precedenti
- Peso molto contenuto equiparabile al corrispettivo a filo
- Sistema SOFT NO LOAD

### DATI TECNICI

Capacità	Legno	135 mm
	Metallo	10 mm
Corsa lama		26 mm
Velocità a vuoto		800 - 3.500 c/min
Voltaggio		18 V
Dimensioni		266 x 77 x 208 mm
Peso		2,6 Kg

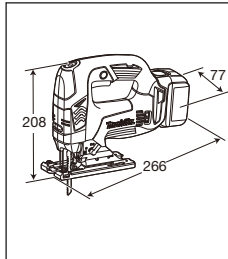

### ACCESSORI IN DOTAZIONE

2 batterie da 4,0 Ah, caricabatterie rapido da 36', protezione per piano base, valigetta MAKPAC.



<https://youtu.be/auWoZ79Zb-U>



## DHS680RTJ / ZJ

SEGA CIRCOLARE BL MOTOR

165 mm - Li-ion / 5,0 Ah

NOVITÀ

Sostituisce DHS680Z

Li-ion	Ah
1,5	3,0
4,0	5,0
6,0	

**SERIE ZJ**  
LITHIUM-ION  
Fornito in valigetta MAKPAC senza batteria e carica batteria

**18V 5.0Ah LITHIUM-ION**

**BL MOTOR**

### CARATTERISTICHE

- Impugnatura ergonomica
- Freno motore elettrico
- LED di illuminazione

### DATI TECNICI

Lama	Ø 165 mm
Velocità a vuoto	5000 g/min
Profondità di taglio 90°	57 mm
Profondità di taglio 45°	41 mm
Peso	3,1 Kg

### ACCESSORI IN DOTAZIONE

2 batterie Li-ion 5,0 Ah, caricabatterie rapido 45', lama TCT Ø 165 mm, chiave di servizio, guida laterale valigetta MAKPAC.

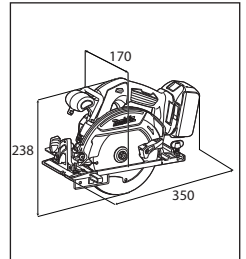

[https://youtu.be/IA\\_Kc1NJAzs](https://youtu.be/IA_Kc1NJAzs)



## DHS630Z

SEGA CIRCOLARE PER LEGNO

165 mm

Li-ion	Ah
1,5	3,0
4,0	5,0
6,0	

**SERIE Z**  
LITHIUM-ION  
Fornito senza batteria, carica batteria e valigetta

**18V LITHIUM-ION**

441

### CARATTERISTICHE

- Impugnatura ergonomica
- Freno motore elettrico
- LED di illuminazione

### DATI TECNICI

Lama	Ø 165 mm
Velocità a vuoto	3100 g/min
Profondità di taglio 90°	66 mm
Profondità di taglio 45°	46 mm
Peso	3,5 Kg

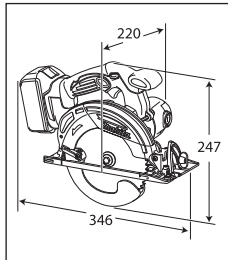

### ACCESSORI IN DOTAZIONE

Lama TCT Ø 165 mm, chiave di servizio, guida laterale.



## DKP180RTJ / ZJ

PIALLA

82 mm - Li-ion / 5,0 Ah

NOVITÀ

Sostituisce DKP180Z

Li-ion	Ah
1,5	3,0
4,0	5,0
6,0	

**SERIE ZJ**  
LITHIUM-ION  
Fornito in valigetta MAKPAC senza batteria e carica batteria

**18V 5.0Ah LITHIUM-ION**

441

### CARATTERISTICHE

- Freno motore
- Carter motore in fusione di alluminio
- Regolazione profondità
- Rivestimento impugnatura in Soft-Grip

### DATI TECNICI

Capacità taglio	Larghezza 82 mm
	Profondità 2,0 mm
	Battuta 9 mm
Velocità a vuoto	14000 g/min
Peso	3,4 Kg

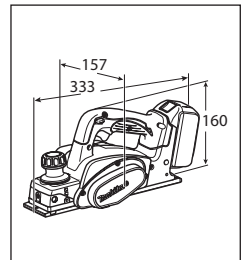

### ACCESSORI IN DOTAZIONE

2 batterie Li-ion 5,0 Ah, caricabatterie rapido 45', valigetta MAKPAC.



## DB0180RTJ / ZJ

LEVIGATRICE ORBITALE

Ø 125 mm - Li-ion / 5,0 Ah

NOVITÀ

Sostituisce DB0180Z

Li-ion	Ah
1,5	3,0
4,0	5,0
6,0	

**SERIE ZJ**  
LITHIUM-ION

Fornito in valigetta MAKPAC  
senza batteria e carica batteria

**18V 5.0Ah**  
LITHIUM-ION



### CARATTERISTICHE

- Interruttore elettronico
- Impugnatura ergonomica Soft-Grip
- Sacchetto raccogli-polvere

### DATI TECNICI

Velocità a vuoto	7000 / 9500 / 11000 c/min
Oscillazioni platorello	14000 / 19000 / 22000 c/min
Dimensioni platorello	Ø 123 mm
Dimensioni disco carta abrasiva	Ø 125 mm
Orbita	Ø 2,8 mm
Peso	1,7 Kg

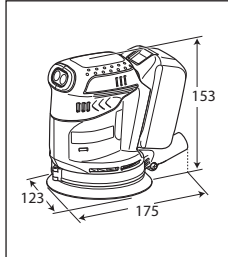

### ACCESSORI IN DOTAZIONE

2 batterie Li-ion 5,0 Ah, caricabatterie rapido 45', valigetta MAKPAC.



## DTM51RTJX2 / ZJX2

MULTIFUNZIONE SGANCIO RAPIDO

Li-ion / 5,0 Ah

NOVITÀ

Sostituisce DTM51Z

Li-ion	Ah
1,5	3,0
4,0	5,0
6,0	

+ 38 ACCESSORI

**SERIE ZJ**  
LITHIUM-ION

Fornito in valigetta MAKPAC  
senza batteria e carica batteria

**18V 5.0Ah**  
LITHIUM-ION



### CARATTERISTICHE

- Utilizzo accessorio in 12 posizioni differenti da 0° a 360°
- Controllo elettronico velocità
- Indicatore luminoso carica batteria
- Funzione anti riavvio accidentale

### DATI TECNICI

Oscillazioni al minuto	6000-20000
Dimensioni	326 x 80 x 122 mm
Peso	2,0 Kg

### ACCESSORI IN DOTAZIONE

2 batterie Li-ion 5,0 Ah, caricabatterie rapido 45', valigetta MAKPAC, + 38 accessori

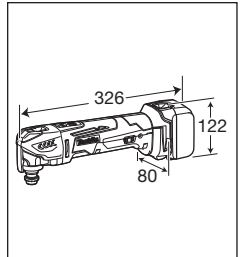

## DST221RTJ / ZJ

GRAFFETTATRICE

Li-ion / 5,0 Ah

Sostituisce DST221RMJ

Li-ion	Ah
1,5	3,0
4,0	5,0
6,0	

**SERIE ZJ**  
LITHIUM-ION

Fornito in valigetta MAKPAC  
senza batteria e carica batteria

**18V**  
LITHIUM-ION



### CARATTERISTICHE

- Graffettatrice con batteria al Li-ion
- Alimentatore da 98 graffette
- Impugnatura ergonomica con Soft-Grip
- Regolazione della profondità di guida

### DATI TECNICI

Caricatore	98 graffette
Tipo graffette	10 mm
Lunghezza graffette	10 - 13 - 16 - 19 - 22
Dimensioni	251 x 91 x 212 mm
Peso	2,4 Kg

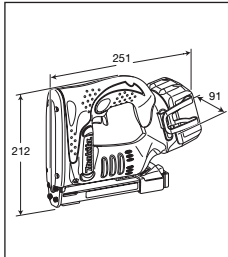

### ACCESSORI IN DOTAZIONE

2 batterie Li-ion 5,0 Ah, caricabatterie rapido 45', gancio per cintura, valigetta MAKPAC.



## DST112RTJ / ZJ

GRAFFETTATRICE

Li-ion / 5,0 Ah

NOVITÀ

Li-ion	Ah
1,5	3,0
4,0	5,0
6,0	

**SERIE ZJ**  
LITHIUM-ION

Fornito in valigetta MAKPAC  
senza batteria e carica batteria

**18V 5.0Ah**  
LITHIUM-ION



### CARATTERISTICHE

- Graffettatrice con batteria al Li-ion
- Alimentatore da 98 graffette
- Impugnatura ergonomica con Soft-Grip
- Regolazione della profondità di guida

### DATI TECNICI

Caricatore	98 graffette
Tipo graffette	10 mm
Lunghezza graffette	7 - 10
Dimensioni	235 x 94 x 165 mm
Peso	1,2 Kg

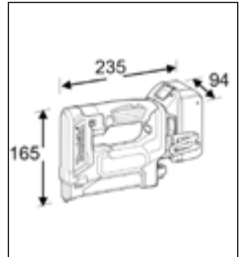

### ACCESSORI IN DOTAZIONE

2 batterie Li-ion 5,0 Ah, caricabatterie rapido 45', gancio per cintura, valigetta MAKPAC.





## DBN500RTJ / ZJ

### CHIODATRICE

Li-ion / 5,0 Ah

Sostituisce DBN500Z

Li-ion	Ah
1,5	3,0
4,0	5,0
6,0	

**SERIE ZJ**  
LITHIUM-ION

Fornito in valigetta MAKPAC  
senza batteria e carica batteria

**18V 5.0Ah**  
LITHIUM-ION



430

#### CARATTERISTICHE

- Funzionamento elettropneumatico
- Solo accoppiamenti legno / legno
- Interasse 28 mm
- LED indicatore carica batteria
- Selettore colpo singolo sequenziale
- LED di illuminazione zona di lavoro
- Impugnatura ergonomica in SoftGrip

#### DATI TECNICI

Chiodi tipo	Finisch
Lunghezza chiodi	15,20,25,30,32,35,38,40,45,50
Calibro chiodi	18 Ga
Capacità contenitore	110 pz.
Peso	3,5 Kg

#### ACCESSORI IN DOTAZIONE

2 batterie 5,0 Ah, caricabatterie rapido 45', occhiali di protezione, chiave di servizio, valigetta MAKPAC.

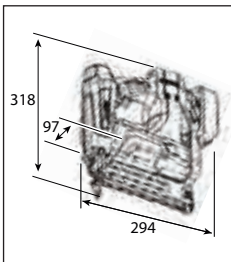

## DPT351ZJ

### SPILLATRICE

Li-ion 18V

Sostituisce DPT351Z

Li-ion	Ah
1,5	3,0
4,0	5,0
6,0	

**SERIE ZJ**  
LITHIUM-ION

Fornito in valigetta MAKPAC  
senza batteria e carica batteria

**18V**  
LITHIUM-ION



430

#### CARATTERISTICHE

- Impugnatura ergonomica
- Solo accoppiamenti legno / legno
- Interruttore a doppia leva che previene operazioni accidentali
- Regolazione di profondità
- Meccanismo anti colpo a vuoto
- Led di illuminazione zona di lavoro
- Solo accoppiamento legno/legno

#### DATI TECNICI

Caricatore	130 pz.
Dimensione spilli	Ø 0,6 mm
Lunghezza spilli	18 - 25 - 30 - 35 mm
Peso	1,8 Kg

#### ACCESSORI IN DOTAZIONE

Nasello, gancio cintura, valigetta MAKPAC.

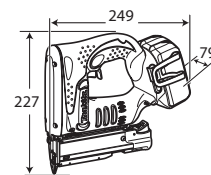

## DPJ180RTJ / ZJ

### FRESATRICE INTESTATRICE

Li-ion / 5,0 Ah

NOVITÀ  
Sostituisce DPJ180Z

Li-ion	Ah
1,5	3,0
4,0	5,0
6,0	

**SERIE ZJ**  
LITHIUM-ION

Fornito in valigetta MAKPAC  
senza batteria e carica batteria

**18V 5.0Ah**  
LITHIUM-ION



430

#### CARATTERISTICHE

- Fresatrice lamellare
- Sistema di sicurezza antiavvio
- Limitatore elettronico di corrente

#### DATI TECNICI

Diametro lama	100 mm
Profondità massima	20 mm
Velocità vuoto	6.500 g/min
Peso	3,0 Kg

#### ACCESSORI IN DOTAZIONE

2 batterie 5,0 Ah, caricabatterie rapido 45', occhiali di protezione, gancio per cintura, valigetta MAKPAC.

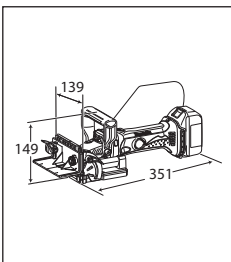

## DCG180RA / ZK

### PISTOLA PER SIGILLANTE

Li-ion / 2,0 Ah

Li-ion	Ah
1,5	3,0
4,0	5,0
6,0	

**SERIE Z**  
LITHIUM-ION

Fornito senza batteria,  
carica batteria

**18V**  
LITHIUM-ION

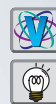

#### CARATTERISTICHE

- Pistola per sigillante
- Elevata efficienza, dotata di interruttore elettronico
- LED di indicazione sovraccarico
- LED di illuminazione zona di lavoro
- Dispositivo antigoccia
- Regolatore di velocità

#### DATI TECNICI

Forza di spinta max	5000 N
Velocità avanzamento a vuoto	0 - 28 mm/s
Peso	2,1 Kg

#### ACCESSORI IN DOTAZIONE

2 batterie Li-ion 2,0 Ah, caricabatterie rapido 24', supporto in plastica e optional supporto in alluminio 600 ml cod. 196352-6.



Optional: supporto in alluminio 600 ml

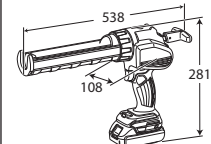

## DCG180RAX / ZXK

PISTOLA PER SIGILLANTE

Li-ion / 2,0 Ah

Li-ion	Ah
1,5	3,0
4,0	5,0
6,0	

**SERIE ZJ**  
LITHIUM-ION  
Fornito senza batteria, carica batteria

+ Supporto in alluminio 600 ml

**18V**  
LITHIUM-ION

### CARATTERISTICHE

- Pistola per sigillante
- Elevata efficienza, dotata di interruttore elettronico
- LED di indicazione sovraccarico
- LED di illuminazione zona di lavoro
- Dispositivo antigoccia
- Regolatore di velocità

### DATI TECNICI

Forza di spinta max	5000 N
Velocità avanzamento a vuoto	0 - 28 mm/s
Peso	2,1 Kg

### ACCESSORI IN DOTAZIONE

2 batterie 2,0 Ah, caricabatterie rapido 24', supporto in plastica e supporto in alluminio 600 ml cod. 196352-6.

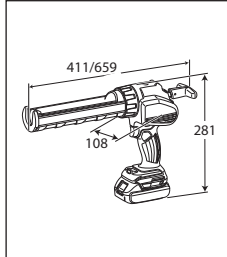

## DGD800RTJ / ZJ

SMERIGLIATRICE DIRITTA

Li-ion / 5,0 Ah

Sostituisce DGD800Z

Li-ion	Ah
1,5	3,0
4,0	5,0
6,0	

**SERIE ZJ**  
LITHIUM-ION  
Fornito in valigetta MAKPAC senza batteria e carica batteria

**18V 5.0Ah**  
LITHIUM-ION

430

### CARATTERISTICHE

- Impugnatura ergonomica Soft-Grip
- Sistema antirivvio accidentale
- Puntale rivestito con isolante termico
- Protezione sovraccarichi
- In dotazione pinza Ø 6 mm

### DATI TECNICI

Capacità pinza max	Ø 8 mm
Ø max mola	Ø 38 mm
Velocità a vuoto	25000 g/min
Peso	2,0 Kg

### ACCESSORI IN DOTAZIONE

2 batterie 5,0 Ah, caricabatteria, valigetta MAKPAC.

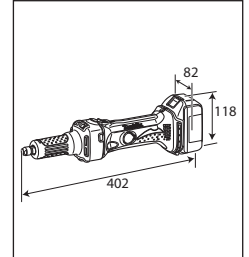

## DJN161ZJ

RODITRICE

1,6 mm - Li-ion 18V

Li-ion	Ah
1,5	3,0
4,0	5,0
6,0	

**SERIE ZJ**  
LITHIUM-ION  
Fornito in valigetta MAKPAC senza batteria e carica batteria

**18V**  
LITHIUM-ION

A/R  
MAK P/C

### CARATTERISTICHE

- Limitatore di corrente anti sovraccarico
- Sistema Anti Rivvio accidentale
- LED avviso batteria scarica.

### DATI TECNICI

Capacità di taglio	acciaio	1,6 mm
	inox	1,2 mm
	alluminio	2,5 mm
Raggio Taglio		45 mm
Velocità a vuoto		1900 c/min
Peso		2,2 Kg

### ACCESSORI IN DOTAZIONE

Chiave di servizio, valigetta MAKPAC.

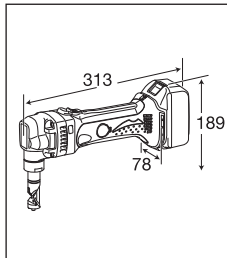

## DSC191Z

TAGLIA TONDINI

19 mm - Li-ion 18V

Li-ion	Ah
1,5	3,0
4,0	5,0
6,0	

**SERIE ZJ**  
LITHIUM-ION  
Fornito senza batteria, carica batteria

**18V**  
LITHIUM-ION

440

### CARATTERISTICHE

- Potente sistema per il taglio di tondini di acciaio fino a Ø19mm
- Impugnatura robusta per garantire un utilizzo in sicurezza

### DATI TECNICI

Taglio	da Ø3 mm a Ø20 mm
Ciclo taglio	in soli 5 secondi
Corsa tagliente	41 mm
Peso	10,5 Kg

### ACCESSORI IN DOTAZIONE

Chiave di servizio, olio, valigetta



## DCS551ZJ

### SEGA CIRCOLARE PER METALLO

150 mm - 18V

Sostituisce DCS550Z

Li-ion	Ah				
1,5	3,0	4,0	5,0	6,0	

**SERIEZ J**  
LITHIUM-ION

Fornito in valigetta MAKIPAC  
senza batteria e carica batteria

**18V**  
LITHIUM-ION



440



#### CARATTERISTICHE

- Taglio rapido e sicuro
- Ampio campo di utilizzo
- Impugnatura sicura e bilanciata
- Velocità autoadattabile
- Sicura grazie al freno elettrico
- LED di illuminazione zona di lavoro
- Alta capacità di taglio

#### DATI TECNICI

Lama	Ø 150 mm
Velocità a vuoto	3900 g/min
Profondità di taglio max	57,5 mm
Dimensioni	332 x 158 x 231
Peso	2,9 Kg

#### ACCESSORI IN DOTAZIONE

Chiave, guida laterale.

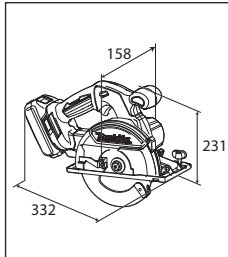

## DPB181Z

### SEGA A NASTRO

Li-ion	Ah				
1,5	3,0	4,0	5,0	6,0	

**SERIEZ**  
LITHIUM-ION

Fornito senza batteria,  
carica batteria e valigetta

**18V**  
LITHIUM-ION



#### CARATTERISTICHE

- Design leggero con un ottimo equilibrio
- Facile sostituzione della lama rapido rilascio della tensione della lama/stretch con grande leva
- Piastra di arresto regolabile
- Facile da maneggiare con superficie in elastomero anti-scivolo

#### DATI TECNICI

Capacità di taglio	parte rotonda	Ø 64 mm
	parte rettangolare	64x64mm
Velocità del nastro	192 m/min	
Dimensioni	468x197x233 mm	
Sviluppo lama	835 mm	
Peso	3,2 Kg	

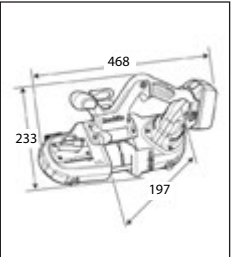

## DVR350RTE / Z - DVR450 / Z

### VIBRATORE PER CALCESTRUZZO

800 mm/1200 mm - Li-ion /5,0 Ah

NOVITÀ

Sostituisce DVR350RME / DVR450RME

Li-ion	Ah				
1,5	3,0	4,0	5,0	6,0	

**SERIEZ**  
LITHIUM-ION

Fornito senza batteria,  
carica batteria e valigetta

**18V 5.0Ah**  
LITHIUM-ION



#### CARATTERISTICHE

- Interruttore azionabile in due direzioni di tipo a bilanciere
- Impugnatura ergonomica
- Batteria con protezione rinforzata

#### DATI TECNICI

	DVR350 / DVR450
Lunghezza albero flessibile	800 mm / 1200 mm
Vibrazioni al minuto	13000
Dimensioni	1083 / 1483 x 93 x 250 mm
Peso	3,0 Kg / 3,5 Kg

#### ACCESSORI IN DOTAZIONE

2 batterie 5,0 Ah, caricabatterie rapido 45', forniti in confezione di cartone, valigetta per batterie e caricabatterie.

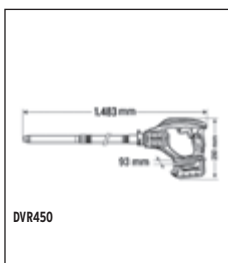
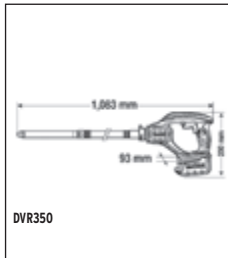

## DVR850RTE / Z

### VIBRATORE PER CALCESTRUZZO

2.400 mm - Li-ion / 5,0 Ah

NOVITÀ

Li-ion	Ah				
1,5	3,0	4,0	5,0	6,0	

**SERIEZ**  
LITHIUM-ION

Fornito senza batteria,  
carica batteria e valigetta

**18V 5.0Ah**  
LITHIUM-ION



#### CARATTERISTICHE

- Interruttore azionabile in due direzioni di tipo a bilanciere
- Impugnatura ergonomica
- Batteria con protezione rinforzata

#### DATI TECNICI

Lunghezza albero flessibile	2400 mm
Vibrazioni al minuto	12500
Dimensioni	2683 x 93 x 250 mm
Peso	5,2 Kg

#### ACCESSORI IN DOTAZIONE

2 batterie 5,0 Ah, caricabatterie rapido 45', fornito in confezione di cartone, valigetta per batterie e caricabatterie.

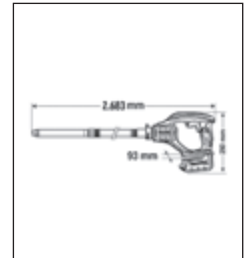

## DCL500Z

### ASPIRATORE BL MOTOR

Li-ion 18V

Li-ion		Ah	
1,5	3,0	4,0	5,0
		6,0	



**SERIEZ**  
LITHIUM-ION

Fornito senza batteria,  
carica batteria e valigetta

**18V**  
LITHIUM-ION



**BL**  
MOTOR

#### CARATTERISTICHE

- Filtro in panno
- Prefiltro: capacità filtrante incrementata
- Innesto prolunga perfezionato: elimina le fastidiose flessioni della prolunga
- Basso livello di rumorosità
- Impugnatura ergonomica

#### DATI TECNICI

Capacità sacchetto	250 ml
Autonomia con BL1840	40' bassa - 16' alta
Potenza di aspirazione	1,3 m <sup>3</sup> /min
Flusso di aria massima	1,3 m <sup>3</sup> /min
Capacità di aspirazione	6,6 kPa
Peso	3,6 Kg

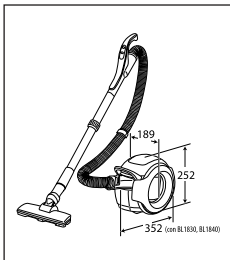

## DVC350Z

### ASPIRATORE SOFFIATORE

Li-ion 18V

Li-ion		Ah	
1,5	3,0	4,0	5,0
		6,0	



**SERIEZ**  
LITHIUM-ION

Fornito senza batteria,  
carica batteria e valigetta

**18V**  
LITHIUM-ION



#### CARATTERISTICHE

- Avviamento lento
- Velocità regolabile su due posizioni L/H
- Utilizzabile anche come soffiatore
- Supporto a tracolla

#### DATI TECNICI

Potenza aspirazione	H = 50w
	L = 15w
Depressione max	5,5 kPa
Capacità serbatoio polveri	3 Lt
Velocità aria max	94 m/s
Peso	2,0 Kg

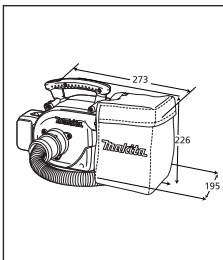

## DCL182Z

### ASPIRATORE

Li-ion 18V

NOVITÀ

Li-ion		Ah	
1,5	3,0	4,0	5,0
		6,0	



**SERIEZ**  
LITHIUM-ION

Fornito senza batteria,  
carica batteria e valigetta

**18V**  
LITHIUM-ION



#### CARATTERISTICHE

- Interruttore elettronico
- 2 velocità
- Led indicatore carica batteria
- Sacco raccogli-polvere
- Filtro in panno
- Prefiltro: capacità filtrante incrementata
- Innesto prolunga perfezionato: elimina le fastidiose flessioni della prolunga
- Basso livello di rumorosità
- Impugnatura ergonomica

#### DATI TECNICI

Capacità sacchetto	500 ml
Autonomia	20 min
Flusso di aria massima	1,0 m <sup>3</sup> /min
Capacità di aspirazione	4,0 kPa
Dimensioni	481 x 115 x 151
Peso	1,3 Kg

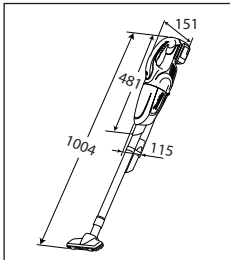

## DCL180ZB

### ASPIRATORE

Li-ion 18V

NOVITÀ

Sostituisce BCL180Z

Li-ion		Ah	
1,5	3,0	4,0	5,0
		6,0	



**SERIEZ**  
LITHIUM-ION

Fornito senza batteria,  
carica batteria e valigetta

**18V**  
LITHIUM-ION



#### CARATTERISTICHE

- Interruttore meccanico
- Filtro in panno
- Senza sacco raccogli-polvere
- Prefiltro: capacità filtrante incrementata
- Innesto prolunga perfezionato: elimina le fastidiose flessioni della prolunga
- Basso livello di rumorosità
- Impugnatura ergonomica

#### DATI TECNICI

Capacità sacchetto	650 ml
Autonomia	20 min
Flusso di aria massima	1,3 m <sup>3</sup> /min
Capacità di aspirazione	3,6 kPa
Peso	1,2 Kg

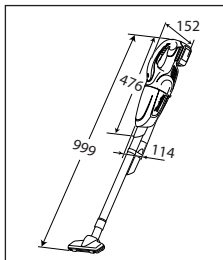

## DUB183Z - DUB182Z

SOFFIATORI ASPIRATORI

Li-ion 18V



**CARATTERISTICHE**

- Corpo leggero e bilanciato
- Selezione 3 velocità
- Impugnatura rivestita in materiale antiscivolo

**DATI TECNICI**

Velocità a vuoto	0-18000 g/min
Volume aria max	2,6 m³/min
<b>DUB182Z:</b> Velocità aria max	80 m/s
<b>DUB183Z:</b> Velocità aria max	52 m/s
<b>Solo DUB182Z:</b> Pressione aria max	5,4 kPa
Regolazione volume aria e autonomia:	
1°	75 min
2°	25 min
3°	12 min
Peso	1,7 Kg



## DMR108

RADIO DA CANTIERE



NOVITÀ



**CARATTERISTICHE**

- Display LCD
- Orologio
- Funzione sveglia
- 5 stazioni memorizzabili per ogni banda
- Funzione autospegnimento 15-120 minuti
- Funziona con tutte le batterie a grappolo Makita e con quelle Makstar e può essere collegato alla rete elettrica 220V

**DATI TECNICI**

Frequenza radio	FM	87.50 - 108
	AM	522 - 1629 kHz (9kHz)
Tensione V - Uscita W:		
7,2V:	0,5 W x 2	
10,8V:	1,2 W x 2	
14,4V:	2,2W x 2	
18V:	3,5W x 2	
Attacco cuffie + 2 ingressi AUX		Ø 3,5 mm
Antenna		FM e AM
Dimensioni		282x163x431 mm
Peso		4,4 Kg

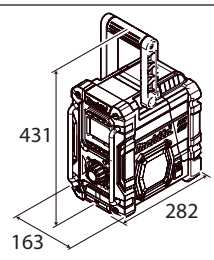

## DMR107

RADIO DA CANTIERE

NOVITÀ

Sostituisce DMR102



**CARATTERISTICHE**

- Display LCD
- Orologio
- Funzione sveglia
- 5 stazioni memorizzabili per ogni banda
- Funzione autospegnimento 15-120 minuti
- Funziona con tutte le batterie a grappolo Makita e con quelle Makstar e può essere collegato alla rete elettrica 220V

**DATI TECNICI**

Frequenza radio	FM	87.50 - 108
	AM	522 - 1629 kHz (9kHz)
Tensione V - Uscita W:		
7,2V:	0,5 W x 2	
10,8V:	1,2 W x 2	
14,4V:	2,2W x 2	
18V:	3,5W x 2	
Attacco cuffie + 2 ingressi AUX		Ø 3,5 mm
Antenna		FM e AM
Dimensioni		280x163x431 mm
Peso		4,1 Kg

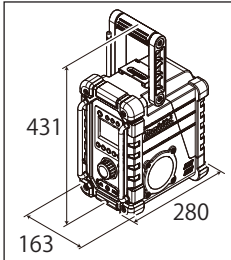

## DMR200

SPEAKER PORTATILE

10,8V - 18V / AC

NOVITÀ



**CARATTERISTICHE**

- Suono di alta qualità grazie a due altoparlanti a 2 vie
- Woofer da 101,6 mm e tweeter da 36 mm
- Vano per dispositivi e smartphone con ricarica
- Porte connessioni per collegamento dispositivi
- Presa AC per collegamento a rete elettrica
- Nessun dispositivo o smartphone incluso

**DATI TECNICI**

Bluetooth	vers.	4.0
Profilo		A2DP / SCMS-T / AVRCP
Tensione V - Uscita W:		
10,8V:	3,5 W	
14,4V:	6W	
18V:	10W	
Massima distanza Bluetooth		10 m
Antenna		FM e AM
Dimensioni		211x203x286 mm
Peso		2,9 Kg



Vano portadispositivi



Porte USB e AC



## DCF300Z

### VENTILATORE

Ø 330 mm Li-ion 18V

Li-ion		Ah			
1,5	3,0	4,0	5,0	6,0	

**SERIEZ**  
LITHIUM-ION  
Fornito senza batteria,  
carica batteria e valigetta

**18V**  
LITHIUM-ION



#### CARATTERISTICHE

- Ampia ventola sufficiente per utilizzo in grandi stanze e all'aperto
- Velocità aria 220m/min
- Movimento automatico
- Velocità regolabile in 3 posizioni
- Roll-bar in metallo per protezione corpo macchina
- La struttura della macchina consente un funzionamento a livelli molto bassi di rumorosità

#### DATI TECNICI

Autonomia (BL1840)	Velocità Alta	75'
	Velocità Media	125'
	Velocità Bassa	255'
Dimensioni	315 x 480 x 600 mm	
Peso	4,4 Kg	

#### ACCESSORI IN DOTAZIONE

Adattatore AC.

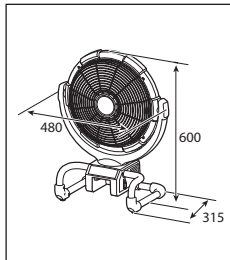

## BCF201Z

### VENTILATORE

Ø 250 mm Li-ion 18V

Li-ion		Ah			
1,5	3,0	4,0	5,0	6,0	

**SERIEZ**  
LITHIUM-ION  
Fornito senza batteria,  
carica batteria e valigetta

**18V**  
LITHIUM-ION



#### CARATTERISTICHE

- Maniglia per trasporto
- Protezione in gomma
- Doppia alimentazione
- Elevato flusso d'aria
- 2 velocità
- Arresto programmabile: 1 ora, 2 ore, 3 ore

#### DATI TECNICI

Tensione	18V - 14,4 V
Velocità max ventola	120 m/min
Peso con 14,4V	2,6 Kg
Peso con 18V	2,7 Kg

#### ACCESSORI IN DOTAZIONE

Adattatore AC.

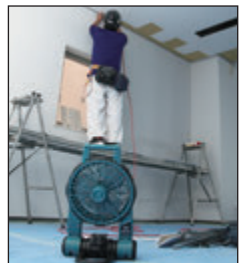
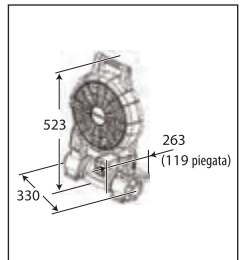

## DCM500Z

### MACCHINA FILTRO PER CAFFÈ IN POLVERE

Li-ion 18V

Li-ion		Ah			
1,5	3,0	4,0	5,0	6,0	

**SERIEZ**  
LITHIUM-ION  
Fornito senza batteria,  
carica batteria e valigetta

**18V**  
LITHIUM-ION



#### CARATTERISTICHE

- Preparazione di due caffè con ogni singola carica di batteria
- Facile utilizzo, basta solo inserire con l'apposito misuratore all'interno del filtro il caffè in polvere
- Il comodo adattatore per la batteria consente l'utilizzo della macchina sempre e dovunque senza bisogno della rete elettrica
- La struttura della macchina evita il trasferimento del calore all'esterno

#### DATI TECNICI

Peso	1,7 Kg
------	--------

#### ACCESSORI IN DOTAZIONE

Adattatore AC

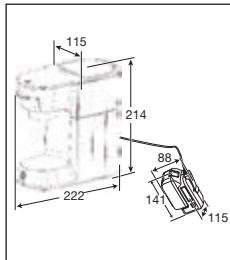

## BBY180

### BICI A PEDALATA ASSISTITA

Li-ion 18Vx2

Li-ion		Ah			
3,0	4,0	5,0	6,0		

**36V**

**18V**  
LITHIUM-ION



#### CARATTERISTICHE

- Funziona con assistenza (assistenza regolabile)
- Autonomia 16 Km (con livello assistenza 3, carico 75 Kg, asfalto pianeggiante, senza vento)
- Funziona con 2 batterie
- Indicatore stato carica batteria
- Dotata di scomparto per contenere le batterie con chiusura a chiave
- Telaio in alluminio
- Potenza 100 Watt

#### DATI TECNICI

Dimensioni	1450 x 570 x 910 mm
Peso	20,8 Kg

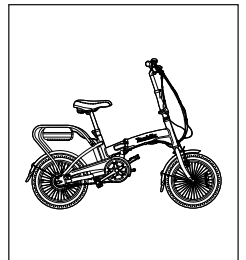

## DUC122RME / ZK ELETTOSEGA PER POTATURA

115 mm Li-ion / 4,0 Ah

Sostituisce DUC122RFE

Li-ion	Ah
1,5	3,0
4,0	5,0
6,0	

**SERIEZ**  
LITHIUM-ION  
Fornito senza batteria,  
carica batteria



430



### CARATTERISTICHE

- Motore potente per alta velocità di taglio
- Lubrificazione automatica catena con serbatoio da 80 ml
- Sistema rapido di sostituzione e tensionamento di barra e catena senza l'utilizzo di utensili
- Puntale antirimbazzo
- Impugnatura ergonomica con rivestimento Soft-Grip

### DATI TECNICI

Velocità a vuoto	5,0 m/s
Taglio max	115 mm
Freno catena	elettrico
Catena tipo	25 AP - 42 E
Passo	1/4"
Peso	2,6 Kg

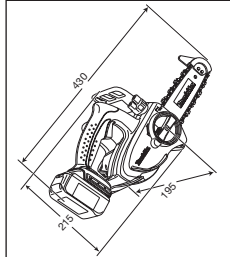

### ACCESSORI IN DOTAZIONE

2 batterie Li-ion 4,0 Ah, caricabatterie rapido 36', copribarra, lima per catena, olio per catena, valigetta.

## DUH523Z TAGLIASIEPI

Li-ion 18V

Li-ion	Ah
1,5	3,0
4,0	5,0
6,0	6,0

**SERIEZ**  
LITHIUM-ION  
Fornito senza batteria,  
carica batteria e valigetta

**18V**  
LITHIUM-ION



### CARATTERISTICHE

- Lama facilmente sostituibile dall'utente
- Struttura anti-vibrazioni, 5 cuscinetti per assorbire le vibrazioni dalla sezione della lama agli ingranaggi motore
- Sicuro e silenzioso
- Compatto e leggero

### DATI TECNICI

Larghezza barra	520 mm
Diametro max di taglio	15 mm
Colpi al minuto	2700 c/min
Livello di vibrazioni	2,5 m/s <sup>2</sup>
Peso	3,1 Kg

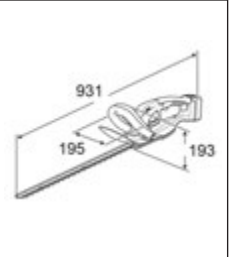

## DUM168Z TAGLIABORDI

Li-ion 18V

Li-ion	Ah
1,5	3,0
4,0	5,0
6,0	

**SERIEZ**  
LITHIUM-ION  
Fornito senza batteria,  
carica batteria e valigetta

**18V**  
LITHIUM-ION



### CARATTERISTICHE

- Compatto e leggero può essere convertito in taglia siepi semplicemente sostituendo la lama
- Protezione contro i sovraccarichi

### DATI TECNICI

Velocità a vuoto	1250 g/min
Larghezza taglio	160 mm
Peso	1,4 Kg

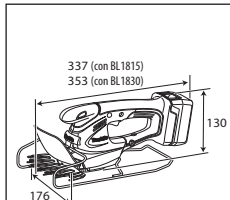

## DUR182LZ BORDATORE BL MOTOR

Li-ion 18V

Li-ion	Ah
1,5	3,0
4,0	5,0
6,0	

**SERIEZ**  
LITHIUM-ION  
Fornito senza batteria,  
carica batteria e valigetta

**18V**  
LITHIUM-ION

**XPT**  
EXTREME PROTECTION TECHNOLOGY

**BL**  
MOTOR



### CARATTERISTICHE

- Impugnatura ergonomica
- LED carica batteria con 3 controlli attivi: 1. controllo stato carica, 2. OVERLOAD sovraccarica di lavoro immediato, 3. protezione surriscaldamento dato da intenso e prolungato lavoro
- Funzione rimozione residui erba: questa macchina è dotata di una funzione di inversione di rotazione; questo aiuta ad eliminare i residui di erba dopo la fase di taglio
- Cavo di nylon

### DATI TECNICI DUR182LZ

Velocità a vuoto	3500 - 6000 g/min
Albero	M8 x 1,25
Livello di pressione sonora	79dB (A)
Livello di potenza sonora	90dB (A)
Livello di vibrazioni impugnatura ant.	2,5 m/s <sup>2</sup>
Dimensioni	1843x287x253 mm
Peso	3,9 Kg

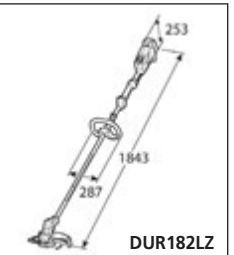

DUR182LZ

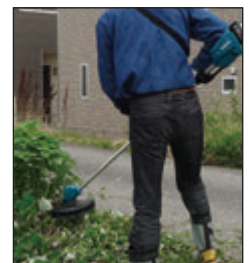

## DUR183LZ BORDATORE BL MOTOR

Li-ion 18V

NOVITÀ

Li-ion	Ah
1,5	3,0
4,0	5,0
6,0	

**SERIEZ**  
LITHIUM-ION

Fornito senza batteria,  
carica batteria e valigetta

**18V**  
LITHIUM-ION

**XPT**  
EXTREME PROTECTION TECHNOLOGY

**BL**  
MOTOR



### CARATTERISTICHE

- Bordatore polivalente facile da trasportare e stoccare grazie all'asta modulare
- Impugnatura ergonomica
- LED carica batteria con 3 controlli attivi: 1. controllo stato carica, 2. OVERLOAD sovraccarica di lavoro immediato, 3. protezione surriscaldamento dato da intenso e prolungato lavoro
- Funzione rimozione residui erba: questa macchina è dotata di una funzione di inversione di rotazione; questo aiuta ad eliminare i residui di erba dopo la fase di taglio
- Cavo di nylon

### DATI TECNICI DUR184LZ

Velocità a vuoto	3500 - 6000 g/min
Albero	M8 x 1,25
Livello di pressione sonora	79dB (A)
Livello di potenza sonora	90db (A)
Livello di vibrazioni impugnatura ant.	2,3 m/s <sup>2</sup>
Dimensioni	1843x287x253
Peso	4,1 Kg

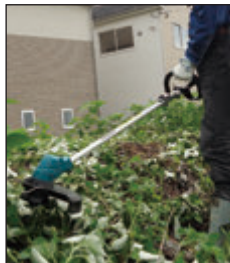
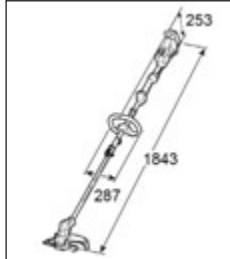

## DUR184LZ BORDATORE BL MOTOR

Li-ion 18V

NOVITÀ

Li-ion	Ah
1,5	3,0
4,0	5,0
6,0	

**SERIEZ**  
LITHIUM-ION

Fornito senza batteria,  
carica batteria e valigetta

**18V**  
LITHIUM-ION

**XPT**  
EXTREME PROTECTION TECHNOLOGY

**BL**  
MOTOR



### CARATTERISTICHE

- Bordatore con asta telescopica per facilitare operazioni di bordatura
- Impugnatura ergonomica
- LED carica batteria con 3 controlli attivi: 1. controllo stato carica, 2. OVERLOAD sovraccarica di lavoro immediato, 3. protezione surriscaldamento dato da intenso e prolungato lavoro
- Funzione rimozione residui erba: questa macchina è dotata di una funzione di inversione di rotazione; questo aiuta ad eliminare i residui di erba dopo la fase di taglio
- Cavo di nylon

### DATI TECNICI DUR184LZ

Velocità a vuoto	5000 - 6000 g/min
Albero	M8 x 1,25
Livello di pressione sonora	79dB (A)
Livello di potenza sonora	90db (A)
Livello di vibrazioni impugnatura ant.	2,3 m/s <sup>2</sup>
Dimensioni	1534/1634x258x417
Peso	3,6 Kg

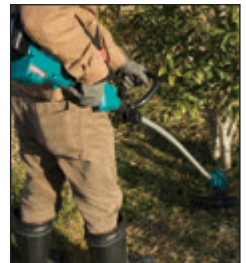
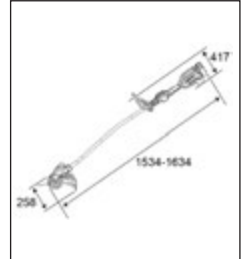

## DLX2040SPC

### KIT BL MOTOR TRAPANO CON PERCUSSIONE E AVVITATORE AD IMPULSI

Li-ion / 4,0 Ah

NOVITÀ

Li-ion	Ah
1,5	3,0
4,0	5,0
6,0	

**XPT**  
EXTREME PROTECTION TECHNOLOGY

**BL**  
MOTOR

**18V**  
LITHIUM-ION

**LXT**  
LITHIUM-ION

DTD129SP

LIMITED EDITION

DHP481SP

LIMITED EDITION

**MAX**  
**TORQUE**



**3X** BL1840 (4,0Ah)



DHP481Z



DTD129Z

### COMPOSIZIONE DLX2040MJ

DHP481SP	Percussione BL
DTD129SP	Ad impulsi BL
BL1840	Batteria 4,0Ah (3x)
DC18RC	Caricabatterie rapido
MAKPAC	Valigetta

### CARATTERISTICHE

- Mod. DHP481SP: Trapano avvitatore con percussione a 2 velocità, freno elettrico, interruttore elettronico, impugnatura ergonomica rivestita in gomma, LED di illuminazione zona di lavoro
- Mod. DTD129Z: Avvitatore a massa battente, LED di illuminazione zona lavoro, struttura antiurto, design ergonomico con inserti in gomma Soft-Grip.

### DATI TECNICI

	DHP481SP	DTD129Z
Capacità foro: metallo	Ø 13 mm	—
legno	Ø 76 mm	—
calcestruzzo	Ø 16 mm	—
Capacità: bulloni	—	M5 - M14
viti meccaniche	—	M4 - M8
Velocità a vuoto g/min	0-550 / 0-2100	0-2500
Colpi al minuto	0-8250 / 0-31500	0-3200
Coppia serraggio	60-115 Nm	160 Nm
Regolazione della coppia	21 posiz.+trapano	—
Capacità mandrino	Ø 13 mm	—
Attacco utensile	—	1/4" esagonale
Peso	2,4 Kg	1,5 Kg

### ACCESSORI IN DOTAZIONE

3 batterie 4,0 Ah (BL1840), caricabatterie rapido 36' (DC18RC), valigetta MAKPAC Mod. DHP481Z: gancio per cintura.





# DLX2155TJ1

## KIT BL MOTOR TRAPANO CON PERCUSSIONE E SMERIGLIATRICE 115 mm

Li-ion / 5,0 Ah

Li-ion	Ah				
1,5	3,0	4,0	5,0	6,0	

**XPT** EXTREME PROTECTION TECHNOLOGY **BL MOTOR** **LXT** LITHIUM-ION

**18V 5.0Ah LITHIUM-ION**

**DGA454Z - 115 mm**

**DHP481Z**

**2X BL1850B (5,0Ah)**

**MAK PAC**

### COMPOSIZIONE DLX2155TJ1

DHP481Z	Percussione BL
DGA454Z	Smerigliatrice 115 mm
BL1850B	Batteria 5,0Ah (2x)
DC18RC	Caricabatterie rapido
MAKPAC	Valigetta

### CARATTERISTICHE

- **Mod. DHP481Z:** Trapano avvitatore con percussione a 2 velocità, freno elettrico, interruttore elettronico, impugnatura ergonomica rivestita in gomma, LED di illuminazione.
- **Mod. DGA454Z:** Smerigliatrice angolare potente come i modelli elettrici, controllo automatico della velocità

### DATI TECNICI

	DHP481Z	DGA454Z
Capacità foro: metallo	Ø 13 mm	—
legno	Ø 76 mm	—
calcestruzzo	Ø 16 mm	—
Diametro disco	mm	115
Velocità a vuoto g/min	0-550 / 0-2100	8500
Colpi al minuto	0-8250 / 0-31500	—
Coppia serraggio	60-115 Nm	—
Regolazione della coppia	21 posiz.+trapano	—
Capacità mandrino	Ø 13 mm	—
Peso	2,4 Kg	2,3 Kg

### ACCESSORI IN DOTAZIONE

2 batterie 5,0 Ah (BL1850B), caricabatterie rapido 45' (DC18RC), valigetta MAKPAC Mod. DHP481Z: gancio per cintura.  
**Mod. DGA454Z:** disco.



# DLX2101PTJ

## KIT BL MOTOR TASSELLATORE 18VX2 E TRAPANO PERCUSSIONE

Li-ion / 5,0 Ah

Li-ion	Ah				
1,5	3,0	4,0	5,0	6,0	

**XPT** EXTREME PROTECTION TECHNOLOGY **BL MOTOR** **LXT** LITHIUM-ION

**18V 5.0Ah LITHIUM-ION**

**18V + 18V → 36V**

**DHR264Z**

**DHP481Z**

**Mandrino a sgancio rapido**

**2X MAK PAC**

**4X BL1850B (5,0Ah)**

**DHP481Z**

### COMPOSIZIONE DLX2101PTJ

DHR264Z	Tassellatore combinato
DHP481Z	Percussione BL
BL1850B	Batteria 5,0Ah (4x)
DC18RD	Caricabatterie doppio
MAKPAC	Valigetta (2x)

### CARATTERISTICHE

- **Mod. DHR264Z:** Interruttore reversibilità azionabile con una mano, mandrino SDS -PLUS ONE TOUCH, regolazioni scalpello in 40 diverse posizioni, 3 modalità di funzionamento: rotazione, rotazione + percussione, percussione, una spia per ogni singola batteria. Con l'adattatore è possibile montare la coppa raccogli polvere. Impugnatura che assorbe le vibrazioni e riduce l'affaticamento. Mandrino autoserrante
- **Mod. DHP481Z:** Trapano avvitatore con percussione a 2 velocità, freno elettrico, interruttore elettronico, impugnatura ergonomica rivestita in gomma, LED di illuminazione zona di lavoro

### DATI TECNICI

	DHR264Z	DHP481Z
Capacità foro: calcestruzzo	Ø 26 mm	Ø 16 mm
acciaio	Ø 13 mm	Ø 13 mm
legno	Ø 32 mm	Ø 76 mm
Colpi al minuto	0-4800	0-8250 / 0-31500
Potenza del colpo	2,5J	—
Velocità a vuoto	0-1200 g/min	0-550 / 0-2100 g/min
Coppia serraggio	60-115 Nm	—
Regolazione della coppia	16 posizioni + trapano	—
Capacità mandrino	13 mm	—
Dimensioni (mm)	350 x 116 x 232	206 x 79 x 251
Peso	4,2 Kg	1,8 Kg

### ACCESSORI IN DOTAZIONE

4 batterie 5,0 Ah, caricabatterie doppio rapido 45'x2, impugnatura laterale, asta di profondità, valigetta MAKPAC (2x)  
**Mod. DHR264Z:** mandrino autoserrante.  
**Mod. DHP481Z:** gancio per cintura.



# DLX2156TJ1

## KIT BL MOTOR TASSELLATORE E SMERIGLIATRICE 115mm

Li-ion / 5,0 Ah

Li-ion	Ah
1,5	3,0
4,0	5,0
6,0	

**XPT** EXTREME PROTECTION TECHNOLOGY  
**BL MOTOR**

**LXT** LITHIUM-ION

**18V 5.0Ah LITHIUM-ION**

**DGA454Z**

**MAK PAC**

**DGA454Z - 115 mm**

**DHR243Z**

**Mandrino a sgancio rapido**

**2X BL1850B (5,0Ah)**

**MAK PAC**

### COMPOSIZIONE DLX2156TJ1

DHR243Z	Tassellatore BL SDS Plus
DGA454Z	Smerigliatrice 115 mm
BL1850B	Batteria 5,0Ah (2x)
DC18RC	Caricabatterie rapido
MAKPAC	Valigetta

### CARATTERISTICHE

- **Mod. DHR243Z:** Tassellatore BL motor, 3 funzioni, eccellente manovrabilità, mandrino autoserrante in dotazione, LED di illuminazione.
- **Mod. DGA454Z:** Smerigliatrice angolare potente come i modelli elettrici, controllo automatico della velocità

DATI TECNICI	DHR243Z	DGA454Z
Capacità foro: metallo	Ø 13 mm	—
legno	Ø 27 mm	—
calcestruzzo	Ø 24 mm	—
Potenza del colpo	2 J	—
Diametro disco	—	115
Velocità a vuoto g/min	0-950	8500
Colpi al minuto	0-4700	—
Capacità mandrino	Ø 13 mm	—
Peso	3,1 Kg	2,3 Kg

### ACCESSORI IN DOTAZIONE

2 batterie 5,0 Ah, caricabatterie rapido 45', valigetta MAKPAC  
**Mod. DHR243Z:** mandrino autoserrante.  
**Mod. DGA454Z:** disco.



# DLX2069M

## KIT TASSELLATORE 18VX2 E TRAPANO PERCUSSIONE

Li-ion / 4,0 Ah

Li-ion	Ah
1,5	3,0
4,0	5,0
6,0	

**XPT** EXTREME PROTECTION TECHNOLOGY

**LXT** LITHIUM-ION

**18V 4.0Ah LITHIUM-ION**

**18V + 18V → 36V**

**DHR263Z**

**DHP456Z**

**DHR263Z**

**DHP456Z**

**3X BL1840 (4,0Ah)**

**BORSA SPORT**

### COMPOSIZIONE DLX2069M

DHR263Z	Tassellatore SDS Plus 18V x2
DHP456Z	Ad impulsi
BL1840	Batteria 4,0Ah (3x)
DC18RC	Caricabatterie
BORSA SPORT	

### CARATTERISTICHE

- **Mod. DHR263Z:** Interruttore reversibilità azionabile con una mano, mandrino SDS-PLUS ONE TOUCH, regolazioni scalpello in 40 diverse posizioni, 3 modalità di funzionamento: rotazione, rotazione + percussione, solo percussione, una spia per ogni singola batteria. Con l'adattatore è possibile montare la coppa raccogli polvere, impugnatura che assorbe le vibrazioni e riduce l'affaticamento.
- **Mod. DHP456Z:** Motore a 4 poli, freno elettrico, Interruttore elettronico, impugnatura ergonomica rivestita in gomma, LED di illuminazione zona di lavoro.

DATI TECNICI	DHR263Z	DHP456Z
Capacità foro: calcestruzzo	Ø 26 mm	Ø 13 mm
acciaio	Ø 13 mm	Ø 13 mm
legno	Ø 32 mm	Ø 38 mm
Colpi al minuto	0-4800	0-5000
Potenza del colpo	2,5J	2,5J
Velocità a vuoto	0-1200 g/min	0-400 / 0-1500 g/min
Coppia serraggio		36-50 Nm
Regolazione della coppia		16 posizioni + trapano
Capacità mandrino		13 mm
Batteria		4,0 Ah
Dimensioni (mm)	350 x 116 x 232	206 x 79 x 251
Peso	4,6 Kg	1,8 Kg

### ACCESSORI IN DOTAZIONE

3 batterie 4,0 Ah, impugnatura laterale, asta di profondità, caricabatterie rapido 36', borsone, **Mod. DHP456Z:** gancio per cintura.



# DLX2005MJ

NOVITÀ

## KIT TRAPANO PERCUSSIONE E AVVITATORE AD IMPULSI

Li-ion / 4,0 Ah

Li-ion	Ah
1,5	3,0
4,0	5,0
6,0	

**XPT**  
EXTREME PROTECTION TECHNOLOGY

**LXT**  
LITHIUM-ION

**18V LITHIUM-ION**

**4.0Ah**

**DHP458Z**

**DTD146Z**

**MAX TORQUE**

**2X BL1840 (4,0Ah)**

**MAK PAC**

### COMPOSIZIONE DLX2005MJ

<b>DHP458Z</b>	Percussione
<b>DTD146Z</b>	Smerigliatrice 115 mm
<b>BL1840</b>	Batteria 4,0Ah (2x)
<b>DC18RC</b>	Caricabatterie rapido
<b>MAKPAC</b>	Valigetta

### CARATTERISTICHE

- **Mod. DHP458Z:** Trapano con percussione estremamente compatto, regolazione coppia di serraggio, impugnatura ergonomica
- **Mod. DGA454Z:** Smerigliatrice angolare potente come i modelli elettrici, controllo automatico della velocità

### DATI TECNICI

DHP458Z	DTD146Z
Capacità foro: metallo	Ø 13 mm
legno	Ø 76 mm
calcestruzzo	Ø 16 mm
Coppia di serraggio	91 Nm
Velocità a vuoto g/min	0-400 / 0-2000
Colpi al minuto	0-6000 / 0-30000
Capacità mandrino	Ø 13 mm
Peso	2,0 Kg

### ACCESSORI IN DOTAZIONE

2 batterie 4,0 Ah, caricabatterie rapido 36', valigetta MAK PAC



# DLX2157TJ1

NOVITÀ

## KIT BL MOTOR TRAPANO PERCUSSIONE E SMERIGLIATRICE 125 mm / 115 mm

Li-ion / 5,0 Ah

Li-ion	Ah
1,5	3,0
4,0	5,0
6,0	

**XPT**  
EXTREME PROTECTION TECHNOLOGY

**BL MOTOR**

**LXT**  
LITHIUM-ION

**18V 5.0Ah LITHIUM-ION**

**A/R ANTI-RIVVIO**

**DGA506Z**  
125 MM / 115 mm

**DG506Z**

**DHP481Z**

**MAX TORQUE**

**3X BL1850B (5,0Ah)**

**MAK PAC**

### COMPOSIZIONE DLX2157TJ1

<b>DHP481Z</b>	Percussione BL
<b>DGA506Z</b>	Smerigliatrice BL 125 mm / 115 mm
<b>BL1850B</b>	Batteria 5,0Ah (3x)
<b>DC18RC</b>	Caricabatterie rapido
<b>MAKPAC</b>	Valigetta

### CARATTERISTICHE

- **Mod. DHP481Z:** Trapano avvitatore con percussione a 2 velocità, freno elettrico, interruttore elettronico, impugnatura ergonomica rivestita in gomma, LED di illuminazione.
- **Mod. DGA506Z:** Smerigliatrice angolare potente come i modelli elettrici, controllo automatico della velocità, interruttore a slitta, BL Motor ad alta efficienza.

### DATI TECNICI

DHP481Z	DGA506Z
Capacità foro: metallo	Ø 13 mm
legno	Ø 76 mm
calcestruzzo	Ø 16 mm
Diametro disco	mm
Velocità a vuoto g/min	0-550 / 0-2100
Colpi al minuto	0-8250 / 0-31500
Coppia serraggio	60-115 Nm
Regolazione della coppia	21 posiz.+trapano
Capacità mandrino	Ø 13 mm
Peso	2,4 Kg

### ACCESSORI IN DOTAZIONE

3 batterie 5,0 Ah, caricabatterie rapido 45', valigetta MAK PAC.  
**Mod. DHP481Z:** gancio per cintura.  
**Mod. DGA506Z:** disco.



# DLX2137PTJ

## KIT TASSELLATORE 18VX2 E TRAPANO PERCUSSIONE

Li-ion / 5,0 Ah

Li-ion	Ah
1,5	3,0
4,0	5,0
6,0	

**XPT**  
EXTREME PROTECTION TECHNOLOGY

**LXT**  
LITHIUM-ION

**18V 5.0Ah LITHIUM-ION**

**18V + 18V → 36V**

DHR263Z

DHP482Z

DHR263Z

DHP482Z

**3X BL1850B (5,0Ah)**

**2X MAK PAC**

DHP482Z

**COMPOSIZIONE DLX2101PTJ**

DHR263Z	Tassellatore SDS Plus
DHP482Z	Trapano con percussione
BL1850B	Batteria 5,0 Ah (3x)
DC18RD	Caricabatterie doppio
MAKPAC	Valigetta

- CARATTERISTICHE**
- Mod. DHR263Z:** Interruttore reversibilità azionabile con una mano, mandrino SDS-PLUS ONE TOUCH, regolazioni scalpello in 40 diverse posizioni, 3 modalità di funzionamento: rotazione, rotazione + percussione, percussione, una spia per ogni singola batteria. Con l'adattatore è possibile montare la coppa raccogli polvere, impugnatura che assorbe le vibrazioni e riduce l'affaticamento.
  - Mod. DHP482Z:** Impugnatura con rivestimento antiscivolo, indicatore carica batteria, ingranaggi di trasmissione in acciaio, 2 velocità meccaniche, mandrino autoserrante, doppio LED di illuminazione zona di lavoro.

**DATI TECNICI**

	DHR263Z	DHP482Z
Capacità foro: muratura	Ø 26 mm	Ø 16 mm
metallo	Ø 13 mm	Ø 13 mm
legno	Ø 32 mm	Ø 76 mm
Velocità a vuoto g/min	0-1200	0-600 / 0-1900
Colpi al minuto	0-4800	0-9000 / 0-28500
Potenza del colpo	2,5J	
Coppia serraggio	—	36 - 62 Nm
Capacità mandrino	—	Ø 13 mm
Dimensioni (mm)	350x116x232	198x79x249
Peso	4,1 Kg	1,5 Kg

**ACCESSORI IN DOTAZIONE**

4 batterie 5,0 Ah , caricabatterie doppio rapido 45'x2 (DC18RD), valigetta MAKPAC, **Mod. DHP482Z:** gancio per cintura.



# DLX6030MJ1

## KIT 6 UTENSILI BL MOTOR (DHR243Z, DHP481Z, DGA504Z, DTD129Z, DHS680Z)+DTM51

Li-ion / 4,0 Ah

Li-ion	Ah
1,5	3,0
4,0	5,0
6,0	

**XPT**  
EXTREME PROTECTION TECHNOLOGY

**LXT**  
LITHIUM-ION

**BL MOTOR**

**18V LITHIUM-ION**

**18V LITHIUM-ION**

DHR243Z

DHP481Z

Mandrino a sgancio rapido

DGA504  
125 mm / 115 mm

DTD129Z

DHS680Z

DTM51Z  
+ 38 accessori

**3X BL1840 (4,0Ah)**

**4X MAK PAC**

**COMPOSIZIONE DLX2156TJ1**

DHR243Z	Tassellatore SDS Plus BL 3 funz.
DHP481Z	Percussione BL
DGA504Z	Smerigl. 125 mm / 115 mm BL
DTD129Z	Avvit. ad Impulsi BL
DHS680Z	Sega circolare BL
DTM51Z	Multifunzione
BL1840	Batteria 4,0 Ah (3x)
DC18RC	Caricabatterie rapido
MAKPAC	Valigetta (4x)

- CARATTERISTICHE**
- Mod. DHR243Z:** 3 funzioni: rotazione, percussione, rotazione + percussione, mandrino a sgancio rapido, interruttore di reversibilità di semplice azionamento, portapunte ad innesto rapido, orientamento scalpello tra 40 angolazioni, supporto batteria in gomma.
  - Mod. DHP481Z:** Impugnatura con rivestimento antiscivolo, indicatore carica batteria, ingranaggi di trasmissione in acciaio, 2 velocità meccaniche, mandrino autoserrante, doppio LED di illuminazione zona di lavoro
  - Mod. DGA504Z:** 125 mm / 115 mm potente come i modelli elettrici, controllo automatico della velocità, interruttore a slitta, BL Motor di elevata efficienza.
  - Mod. DTD129Z:** Alte performance grazie al BL Motor ad elevata efficienza, elevata coppia di serraggio 160 Nm, Led illuminazione zona di lavoro, impugnatura ergonomica rivestita in soft grip.
  - Mod. DHS680Z:** 165 mm, BL Motor efficiente e di lunga durata, design compatto, velocità a controllo automatico, doppio Led illuminazione zona di lavoro.
  - Mod. DTM51Z:** Attacco rapido degli accessori, 12 angolazioni per utilizzo accessori, velocità variabile, indicatore stato di carica batteria, funzione anti-riavvio contro avviamenti accidentali.

**ACCESSORI IN DOTAZIONE**

3 batterie 4,0 Ah , caricabatterie rapido 36' (DC18RC), valigetta MAKPAC (4X), **Mod. DTM51Z:** kit 38 accessori.







## BHR262RDJ

### TASSELLATORE SDS-PLUS COMPATIBILE 3 FUNZIONI

Ø 26 mm - Li-ion / 2,6 Ah



#### CARATTERISTICHE

- Impugnatura che assorbe le vibrazioni e riduce l'affaticamento
- Ottimo bilanciamento dell'utensile
- 3 funzioni: rotazione, percussione, percussione con rotazione
- Lo scalpello può essere regolato su 360° con 40 differenti angolazioni di blocco
- LED di illuminazione, si attiva all'accensione dell'utensile e rimane acceso per ulteriori 12/13 sec. dal rilascio dell'interruttore
- Elastomero

#### DATI TECNICI

Capacità foro	muratura	Ø 26 mm
	acciaio	Ø 13 mm
	legno	Ø 32 mm
Colpi al minuto		0-4800
Potenza del colpo		2,5J
Velocità a vuoto		0-1200 g/min
Dimensioni		363 x 104 x 235 mm
Peso		4,5 Kg

#### ACCESSORI IN DOTAZIONE

2 batterie 2,6 Ah, caricabatterie rapido 22', asta di profondità, impugnatura laterale, valigetta MAKPAC. La macchina è venduta senza punte.

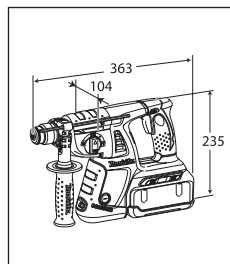

## BHR262TRDJ

### TASSELLATORE SDS PLUS COMPATIBILE 3 FUNZIONI + MANDRINO AUTOSERRANTE

Ø 26 mm - Li-ion / 2,6 Ah



#### CARATTERISTICHE

- Impugnatura che assorbe le vibrazioni e riduce l'affaticamento
- Ottimo bilanciamento dell'utensile
- 3 funzioni: rotazione, percussione, percussione con rotazione
- Lo scalpello può essere regolato su 360° con 40 differenti angolazioni di blocco
- LED di illuminazione, si attiva all'accensione dell'utensile e rimane acceso per ulteriori 12/13 sec. dal rilascio dell'interruttore
- Elastomero

#### DATI TECNICI

Capacità foro	muratura	Ø 26 mm
	acciaio	Ø 13 mm
	legno	Ø 32 mm
Colpi al minuto		0-4800
Potenza del colpo		2,5J
Velocità a vuoto		0-1200 g/min
Dimensioni		387 x 104 x 235 mm
Peso		4,8 Kg

#### ACCESSORI IN DOTAZIONE

2 batterie 2,6 Ah, caricabatterie rapido 22', asta di profondità, impugnatura laterale, valigetta MAKPAC. La macchina è venduta senza punte, mandrino autoserrante

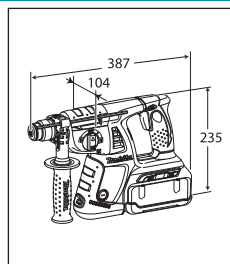

Doppio mandrino

## DHP448RMJ / ZJ

### TRAPANO AVVITATORE CON PERCUSSIONE

Ø 13 mm - Li-ion / 4,0 Ah



#### CARATTERISTICHE

- Motore 4 poli
- Impugnatura ergonomica
- LED di illuminazione zona di lavoro
- Soft-Grip

#### DATI TECNICI

Capacità foro:	acciaio	Ø 13 mm
	legno	Ø 65 mm
	muratura	Ø 14 mm
Velocità a vuoto	0-350 g/min	0-1800 g/min
Colpi al minuto	0-5200	0-27000
Regolazioni di coppia	21 posizioni + trapano	
Coppia max:	rigido	77 Nm
	elastico	43 Nm
Capacità mandrino	13 mm	
Peso	2,2 Kg	

#### ACCESSORI IN DOTAZIONE

2 batterie Li-ion 4,0 Ah, caricabatterie rapido 36', gancio per cintura, valigetta MAKPAC.

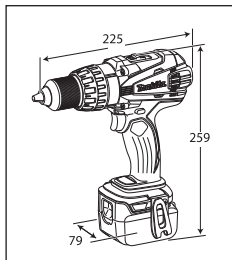

## DDF448RMJ

### TRAPANO AVVITATORE

Ø 13 mm - Li-ion / 4,0 Ah



#### CARATTERISTICHE

- Motore 4 poli
- Impugnatura ergonomica
- LED di illuminazione zona di lavoro
- Soft-Grip

#### DATI TECNICI

Capacità foro:	acciaio	Ø 13 mm
	legno	Ø 65 mm
Velocità a vuoto	0-350 g/min	0-1800 g/min
Regolazioni di coppia	21 posizioni + trapano	
Coppia max:	rigido	77 Nm
	elastico	43 Nm
Capacità mandrino	13 mm	
Peso	2,2 Kg	

#### ACCESSORI IN DOTAZIONE

2 batterie Li-ion 4,0 Ah, caricabatterie rapido 36', gancio per cintura, valigetta MAKPAC.

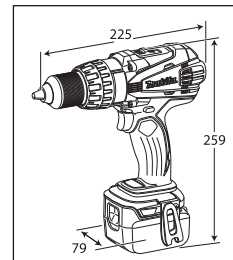

## DHP446RMJ / ZJ

### TRAPANO AVVITATORE CON PERCUSSIONE

Ø 13 mm - Li-ion / 4,0 Ah

Sostituisce DDF446RFE



#### CARATTERISTICHE

- Motore 4 poli
- Impugnatura ergonomica
- LED di illuminazione zona di lavoro
- Interruttore elettronico
- Soft-Grip

#### DATI TECNICI

Capacità foro:	acciaio	Ø 13 mm
	legno	Ø 38 mm
	muratura	Ø 13 mm
Velocità a vuoto	0-400 g/min	0-1500 g/min
Colpi al minuto	0-6000	0-22500
Regolazioni di coppia	16 posizioni + trapano	
Coppia max:	rigido	44 Nm
	elastico	30 Nm
Capacità mandrino	13 mm	
Peso	1,7 Kg	

#### ACCESSORI IN DOTAZIONE

2 batterie Li-ion 4,0 Ah, caricabatterie rapido 36', gancio per cintura, valigetta MAKPAC.

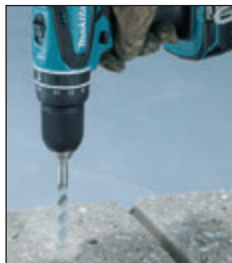
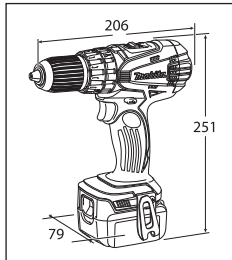

## DHP343RYJ

### TRAPANO AVVITATORE CON PERCUSSIONE

Ø 10 mm - Li-ion / 1,5 Ah



#### CARATTERISTICHE

- Impugnatura ergonomica
- Interruttore elettronico
- Freno motore
- Soft-Grip

#### DATI TECNICI

Capacità foro:	acciaio	Ø 10 mm
	legno	Ø 25 mm
	muratura	Ø 10 mm
Velocità a vuoto	0-400 g/min	0-1300 g/min
Colpi al minuto	0-6000	0-19500
Regolazioni di coppia	16 posizioni + trapano	
Coppia max:	rigido	36 Nm
	elastico	20 Nm
Capacità mandrino	10 mm	
Peso	1,4 Kg	

#### ACCESSORI IN DOTAZIONE

2 batterie Li-ion 1,5 Ah, caricabatterie rapido 15 min, inserto avvitatura, valigetta MAKPAC.

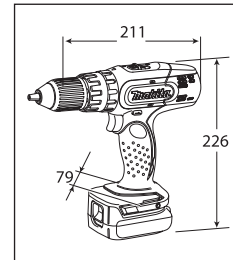



## DHR164Z TASSELLATORE ELETTOPNEUMATICO

Ø 16 mm - Li-ion

Sostituisce DHR162Z



**SERIEZ**  
LITHIUM-ION  
Fornito senza batteria,  
carica batteria e valigetta

### CARATTERISTICHE

- 2 funzioni: rotazione + percussione, rotazione
- Compatto e leggero solo Kg 2,1
- LED di illuminazione zona di lavoro
- Impugnatura ergonomica Soft-Grip
- Attacco utensile SDS-PLUS

### DATI TECNICI

Capacità foro	metallo	Ø 13 mm
	legno	Ø 24 mm
	muratura	Ø 16 mm
Potenza colpo		1,2 J
Velocità a vuoto		0-1600 g/min
Colpi al minuto		0-5300
Peso		2,2 Kg

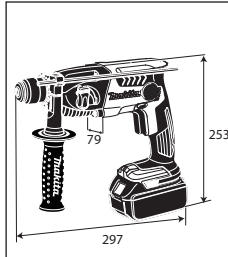

## DTS131ZJ

AVVITATORE AD IMPULSI BL MOTOR A BAGNO D'OLIO

Ø 10 mm - Li-ion 14,4V



**SERIEZJ**  
LITHIUM-ION  
Fornito in valigetta MAKPAC  
senza batteria e carica batteria

### CARATTERISTICHE

- Compatto e leggero grazie al motore a bagno d'olio
- Livello rumorosità incredibilmente basso 75dB(A)
- T-Mode: 4 modalità di selezione della velocità
- LED di illuminazione zona di lavoro
- Impugnatura ergonomica Soft-Grip
- Sistema di raffreddamento per lavori prolungati

### DATI TECNICI

Capacità	viti	M4 - M8
	Bulloni standard	M5 - M8
	Bull. Alta tensione	M5 - M6
Colpi al minuto	Hard	2500
	Medium	2200
	Soft	2400
Velocità a vuoto	Hard	3000 g/min
	Medium	2000 g/min
	Soft	1200 g/min
Dimensioni		136x79x240 mm
Peso		1,2 Kg



### ACCESSORI IN DOTAZIONE

Gancio per cintura

## BUB142Z SOFFIATORE ASPIRATORE

Li-ion 14,4V



**SERIEZ**  
LITHIUM-ION  
Fornito senza batteria,  
carica batteria e valigetta

### CARATTERISTICHE

- Volume aria regolabile
- Interruttore elettronico
- Corrente elettrostatica assente
- Impugnatura ergonomica

### DATI TECNICI

Velocità a vuoto		0-18000 g/min
Volume aria max		0,043 m³/s
Velocità aria max		80 m/s
Pressione aria max		5,4 kPa
Regolazione volume aria e autonomia	1°	60 min
	2°	20 min
	3°	10 min
Peso		1,6 Kg

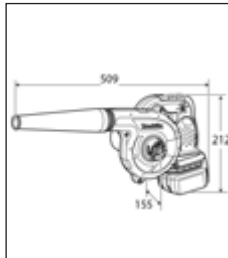

## DCJ200ZM / ZL / ZXL

### GIACCA TERMICA

Li-ion 14,4V / 18V - M / L / XL

Li-ion		Ah			
1,5	3,0	4,0	5,0	6,0	

Fornito senza batteria, carica batteria e valigetta

#### CARATTERISTICHE

- Supporto clip per agganciare la batteria direttamente alla cintura
- Zip maniche, consentono di trasformare il giubbotto in gilet
- Impermeabile
- 3 zone di calore
- azione del riscaldamento con utilizzo a meno di 5°C - beneficio rapido - alto rendimento
- Interruttore on / off controllo intensità calore mediante 3 led rossi (low / medium / high)
- Tasca posteriore lato sinistro per agganciare la batteria direttamente alla cintura
- Autonomia elevata 28 ore (con batteria da 5,0 Ah)



#### ZIP MANICHE



#### DATI TECNICI

Taglie	M / L / XL
Tipo batterie	Li-ion
Tensione batterie	14,4V / 18V
Durata funzionamento	28 h con BL1850B

#### IMPERMEABILE



## DFJ201ZM / ZL / ZXL

NOVITÀ

### GIACCA VENTILATA

Li-ion 10,8V / 14,4 V / 18V - M / L / XL

Li-ion		Ah			
1,5	3,0	4,0	5,0	6,0	

Fornito senza batteria, carica batteria e valigetta

#### CARATTERISTICHE

- Innovativa giacca da lavoro ventilata
- Consigliata in ambienti dove nonostante la temperatura elevata è opportuno proteggere il corpo da raggi solari e polveri
- Interruttore on / off controllo flusso aria (low / medium / high)
- 100% poliestere
- Autonomia elevata 12 ore (con batteria da 5,0 Ah)

Pannello di controllo flusso aria



Turbo

ON/OFF

#### DATI TECNICI

Taglie	M / L / XL
Tipo batterie	Li-ion
Tensione batterie	10,8V / 14,4V / 18V
Flusso aria max	1,4 m <sup>3</sup> /min
Durata funzionamento	12 h con BL1850B



## DCV200ZM / ZL / ZXL

NOVITÀ

### GILET TERMICO

Li-ion 14,4V / 18V - M / L / XL

Li-ion		Ah			
1,5	3,0	4,0	5,0	6,0	

Fornito senza batteria, carica batteria e valigetta

#### CARATTERISTICHE

- Gilet sottile che permette all'utente di indossare abiti da lavoro sopra al gilet
- 3 livelli di intensità di calore con indicatore a LED rossi
- Clip da cintura per tenere la batteria fissata in modo sicuro su cintura in vita
- 2 zone di calore: schiena e spalle
- Tasca che consente di alloggiare e caricare tramite l'apposito adattatore un dispositivo (smartphone)
- Lavabile a mano, previa rimozione della batteria
- Autonomia elevata 28 ore (con batteria da 5,0 Ah)



#### DATI TECNICI

Taglie	M / L / XL
Tipo batterie	Li-ion
Tensione batterie	14,4V / 18V
Durata funzionamento	28 h con BL1850B

BANDE LATERALI ELASTICHE



## CJ102DZM / ZL / ZXL

NOVITÀ

### GIACCA TERMICA

Li-ion 10,8V - M / L / XL

Fornito senza batteria, carica batteria e valigetta

#### CARATTERISTICHE

- Supporto clip per agganciare la batteria direttamente alla cintura
- Zip maniche, consentono di trasformare il giubbotto in gilet
- Impermeabile
- 3 zone di calore
- Azione del riscaldamento con utilizzo a meno di 5°C - beneficio rapido - alto rendimento
- Interruttore on / off controllo intensità calore mediante 3 led rossi (low / medium / high)
- Tasca posteriore lato sinistro per agganciare la batteria direttamente alla cintura
- Autonomia elevata 5 ore (con batteria da 2,0 Ah)

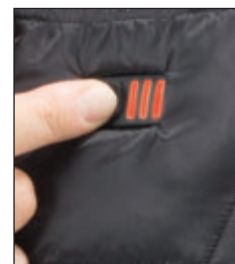

#### DATI TECNICI

Taglie	M / L / XL
Tipo batterie	Li-ion
Tensione batterie	10,8V
Durata funzionamento	5 h c.a. con BL1020

MANICHE STACCABILI



## CL106FDSAW

NOVITÀ

ASPIRAPOLVERE INTERRUPTORE MECCANICO

Li-ion / 2,0 Ah



### CARATTERISTICHE

- Led di illuminazione zona di lavoro
- Interruttore meccanico
- Non utilizza sacco di raccolta polveri

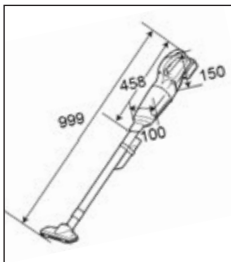

### DATI TECNICI

Flusso aria max	1,3 m <sup>3</sup> /min
Capacità contenitore	600 mL
Utilizzo continuativo (min)	20 (High) / 40 (Low)
Peso	1,2 Kg

### ACCESSORI IN DOTAZIONE

1 batteria BL1020B, caricabatterie, bocchetta, tubo, portabocchetta.

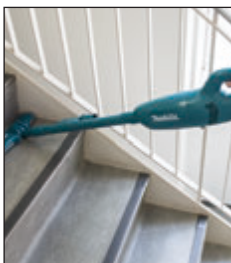

## CL107FDSAW

NOVITÀ

ASPIRAPOLVERE CON SACCO 3 VELOCITÀ

Li-ion / 2,0 Ah



### CARATTERISTICHE

- Sacco raccogli-polvere
- Interruttore elettronico
- 3 velocità
- Possibilità di utilizzare sacchi in tessuto e in carta

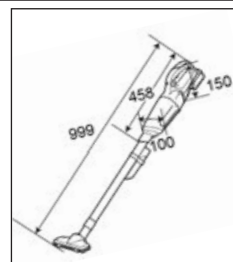

### DATI TECNICI

Flusso aria max	1,1 m <sup>3</sup> /min
Capacità contenitore	Sacco carta: 300 mL Sacco tessuto: 500 mL
Utilizzo continuativo (min)	20 (High) / 40 (Low)
Peso	1,8 Kg

### ACCESSORI IN DOTAZIONE

1 batterie BL1020B, caricabatterie, bocchetta, sacchetto raccogli-polvere in tessuto, tubo, portabocchetta.

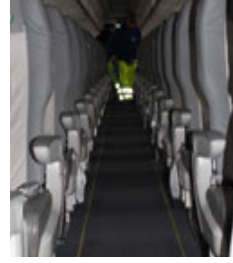

## CL104DWYX

NOVITÀ

ASPIRATORE BATTERIA INCORPORATA

Li-ion / 1,5 Ah



Apertura vano per sostituzione sacchetti raccogli-polvere

Con **TURBO MODE**

### CARATTERISTICHE

- Aspirapolvere con batteria incorporata
- Elevata potenza
- Turbo mode

### DATI TECNICI

Capacità sacchetto	500 ml
Autonomia	10-30 min
Flusso di aria massima	1,1 m <sup>3</sup>
Capacità di aspirazione	3,3 kPa
Peso con prolunga	1,1 Kg

### ACCESSORI IN DOTAZIONE

Alimentatore, 5 sacchetti in carta, bocchetta, sacchetto raccogli-polvere in tessuto, tubo, portabocchetta.

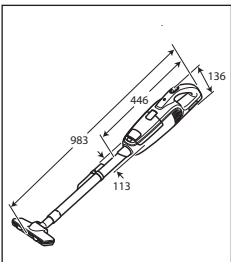

Extra dotazione: 5 sacchetti raccogli-polvere in carta



## CL100DW

ASPIRATORE

Li-ion / 1,3 Ah



### CARATTERISTICHE

- Impugnatura ergonomica
- Facile accensione e spegnimento
- Raccogli polvere
- Becco a T per una migliore manovrabilità
- Comodo e ideale per aspirare al pavimento

### DATI TECNICI

Capacità sacchetto	600 ml
Autonomia	12 min
Flusso di aria massima	1,2 m <sup>3</sup>
Capacità di aspirazione	1,8 kPa
Peso con prolunga	0,88 Kg

### ACCESSORI IN DOTAZIONE

1 Batteria BL1013, caricabatterie, bocchetta, sacchetto raccogli-polvere in tessuto, tubo, portabocchetta.

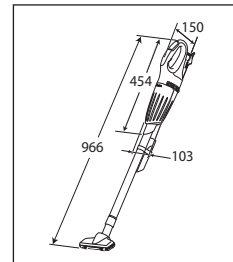

## DA330DWE / DA331DWE

### TRAPANI ANGOLARI

Li-ion/ 1,3 Ah



#### CARATTERISTICHE

- Trapano angolare con batteria Li-ion 10,8V
- Mandrino a cremagliera Ø 10 mm
- Leggero e compatto con ingombro della testa estremamente ridotto
- LED di illuminazione zona di lavoro

#### DATI TECNICI

Capacità foro	acciaio	Ø 10 mm
	legno	Ø 12 mm
Velocità a vuoto	0-800 g/min	
Peso	1,1 Kg	

#### ACCESSORI IN DOTAZIONE

2 batterie Li-ion, caricabatterie, protezione batteria, chiave mandrino, valigetta.

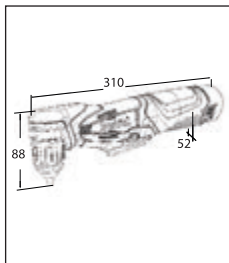
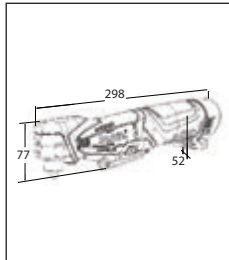

## UH200DWE

### TAGLIASIEPI

200 mm - Li-ion / 1,3 Ah



#### CARATTERISTICHE

- Lama autoaffilante
- Ideale per lavori di rifinitura e per la cura di cespugli e aiuole

#### DATI TECNICI

Lunghezza barra	200 mm
Capacità di taglio	8 mm
Velocità a vuoto	1250 g/min
Batteria	1,3 Ah
Peso	1,2 Kg

#### ACCESSORI IN DOTAZIONE

2 batterie BL 1013, caricabatterie DC10WA.

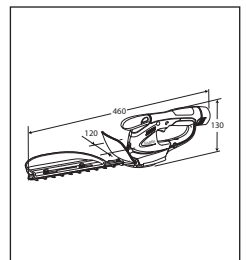

## UM164DWE

### TAGLIABORDI

164 mm - Li-ion / 1,3 Ah



#### CARATTERISTICHE

- Lama autoaffilante
- Ideale per lavori di rifinitura e per la cura di cespugli e aiuole

#### DATI TECNICI

Larghezza lama	160 mm
Velocità a vuoto	1250 g/min
Capacità di taglio	8 mm
Peso	1,2 Kg

#### ACCESSORI IN DOTAZIONE

2 batterie BL 1013, caricabatterie DC10WA.

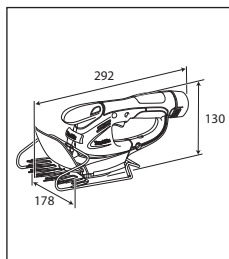

## TD021DSE

### AVVITATORE DIRITTO AD IMPULSI

Li-ion / 1,0 Ah



#### CARATTERISTICHE

- Attrezzo ideale per inserimento di viti in spazi difficili da raggiungere con avvitatori convenzionali
- Possibilità di regolazione dell'impugnatura: passa da avvitatore a pistola ad avvitatore diritto
- Elevata velocità di rotazione e buona coppia di serraggio
- LED di illuminazione zona di lavoro

#### DATI TECNICI

Coppia Max	22 Nm
Velocità a vuoto	0-2300 g/min
Colpi al minuto	0-3000
Capacità viti	4x45 mm
Bulloni standard	M3-M8
Viti meccaniche	M3-M6
Attacco utensile	1/4" esagonale
Peso	0,54 Kg

#### ACCESSORI IN DOTAZIONE

2 batterie BL7010 da 7,2V a 1,0 Ah, caricabatterie 30', 1 set di inserti, valigetta porta utensili in tessuto, fodero per cintura.

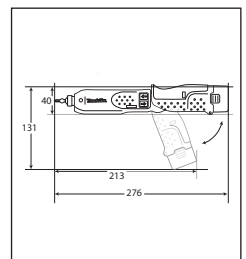























# UTENSILI E MACCHINE PER L'EDILIZIA

TASSELLATORI

SCALPELLATORI

MARTELLI ROTATIVI

DEMOLITORI

- |                                                                                     |                                |                                                                                     |                                        |
|-------------------------------------------------------------------------------------|--------------------------------|-------------------------------------------------------------------------------------|----------------------------------------|
|    | Doppio isolamento              |    | Attacco esagonale 19 mm                |
|    | Interruttore elettronico       |    | Attacco millerighe                     |
|    | Controllo elettronico velocità |    | Avviamento morbido                     |
|    | Reversibilità                  |    | Alimentazione a benzina                |
|  | Frizione di sicurezza          |  | Valvola di decompressione              |
|  | Raccolta delle polveri         |  | Happy Start                            |
|  | Accetta punte SDS-MAX          |  | Antivibrazioni                         |
|  | Accetta punte SDS-PLUS         |  | Pompa di adescamento                   |
|  | Attacco esagonale 1-1/8": 28,6 |  | Scarica del condensatore di accensione |
|  | Attacco esagonale 30 mm        |  | LED di illuminazione                   |
|  | Attacco esagonale 17 mm        |  | Valigetta di trasporto                 |
|  | Mandrino autoserrante          |                                                                                     |                                        |

## AVT

ANTI VIBRATION TECHNOLOGY

Sistema avanzato  
controllo  
delle vibrazioni

## SOFT NO LOAD

Gestione elettrica  
della velocità durante  
le fasi passive del lavoro.



**EXTRA COMFORT**  
con il sistema dinamico  
di assorbimento delle  
vibrazioni

## AVT

ANTI VIBRATION TECHNOLOGY



NUOVE MOTOPOMPE  
GENERATORI  
MOTOTRONCATRICE

Motori 4 Tempi

## MM4

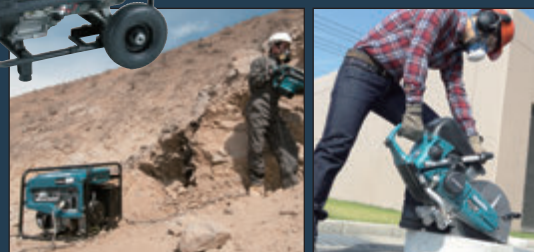

## HR1830 TASSELLATORE 18 mm



### CARATTERISTICHE

- Tassellatore accetta punte SDS-PLUS
- 2 Funzioni: Rotazione, percussione + rotazione
- Frizione di sicurezza
- Reversibile
- Interruttore elettronico

### DATI TECNICI

Capacità foro	calcestruzzo	Ø 18 mm
	legno	Ø 24 mm
	ferro	Ø 13 mm
Potenza assorbita	440 W	
Potenza del colpo	1,2 J	
Velocità a vuoto	0-1500 g/min	
Colpi al minuto	0-5000	
Vibrazioni foratura cemento	14 m/s <sup>2</sup>	
Vibrazioni foratura metallo	<2,5 m/s <sup>2</sup>	
Rumorosità pressione sonora	86 dB(A)	
Rumorosità potenza sonora	97 dB(A)	
Peso	1,9 Kg	

### ACCESSORI IN DOTAZIONE

Impugnatura laterale, asta di profondità, valigetta.

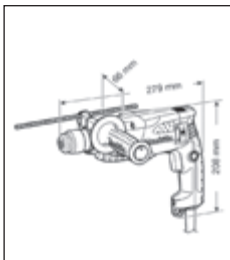

## HR2300 TASSELLATORE 23 mm



### CARATTERISTICHE

- Tassellatore accetta punte SDS-PLUS
- 2 Funzioni: Rotazione, percussione + rotazione
- Frizione di sicurezza
- Reversibile
- Interruttore elettronico

### DATI TECNICI

Capacità foro	calcestruzzo	Ø 23 mm
	legno	Ø 32 mm
	acciaio	Ø 13 mm
Potenza assorbita	720 W	
Potenza del colpo	2,3 J	
Velocità a vuoto	0-1200 g/min	
Colpi al minuto	0-4600	
Vibrazioni foratura cemento	15,5 m/s <sup>2</sup>	
Vibrazioni foratura metallo	2,5 m/s <sup>2</sup>	
Rumorosità pressione sonora	90 dB(A)	
Rumorosità potenza sonora	101 dB(A)	
Peso	2,7 Kg	

### ACCESSORI IN DOTAZIONE

Impugnatura laterale, asta di profondità, valigetta.

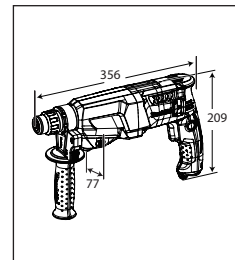

## HR2600 TASSELLATORE 26 mm



### CARATTERISTICHE

- Tassellatore accetta punte SDS-PLUS
- 2 funzioni: rotazione, rotazione + percussione
- Interruttore elettronico
- Frizione di sicurezza
- Impugnatura ergonomica

### DATI TECNICI

Capacità foro	Ø 26 mm	
Max punta corona	Ø 80 mm	
Potenza assorbita	800 W	
Potenza del colpo	2,4 J	
Velocità a vuoto	0-1200 g/min	
Colpi al minuto	0-4600	
Vibrazioni foratura cemento	15,5 m/s <sup>2</sup>	
Vibrazioni foratura metallo	2,5 m/s <sup>2</sup>	
Rumorosità pressione sonora	91 dB(A)	
Rumorosità potenza sonora	102 dB(A)	
Peso	2,8 Kg	

### ACCESSORI IN DOTAZIONE

Impugnatura laterale, asta di profondità, valigetta.

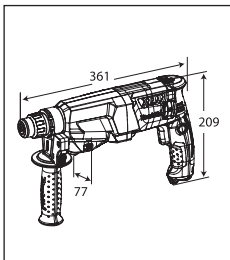

## HR2631F TASSELLATORE CON ILLUMINAZIONE 26 mm



### CARATTERISTICHE

- Tassellatore accetta punte SDS-PLUS
- 3 Funzioni: Rotazione, percussione + rotazione
- Frizione di sicurezza • Reversibile
- Interruttore elettronico
- LED di illuminazione

### DATI TECNICI

Capacità foro	calcestruzzo	Ø 26 mm
	legno	Ø 32 mm
	acciaio	Ø 13 mm
Potenza assorbita	800 W	
Potenza del colpo	2,4 J	
Velocità a vuoto g/min	0-1200	
Colpi al minuto	0-4600	
Vibrazioni foratura cemento	12 m/s <sup>2</sup>	
Vibrazioni scalpellatura imp. laterale	9 m/s <sup>2</sup>	
Vibrazioni foratura metallo	<2,5 m/s <sup>2</sup>	
Rumorosità pressione sonora	90 dB(A)	
Rumorosità potenza sonora	101 dB(A)	
Peso	2,9 Kg	

### ACCESSORI IN DOTAZIONE

Impugnatura laterale, asta di profondità, sgancio rapido, valigetta.

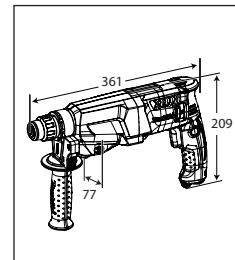

# HR2630TX12

TASSELLATORE CON ILLUMINAZIONE + MANDRINO E VALIGETTA ACCESSORI SDS-PLUS

26 mm

NOVITÀ

Sostituisce HR2630T



Mandrino autoserrante (cod. 194079-2)

325

### CARATTERISTICHE

- 3 funzioni: rotazione, rotazione + percussione, percussione
- Interruttore elettronico
- Frizione di sicurezza
- Impugnatura ergonomica
- Tassellatore accetta punte SDS-PLUS

### DATI TECNICI

Capacità foro	Ø 26 mm
Max punta corona	Ø 80 mm
Potenza assorbita	800 W
Potenza del colpo	2,4 J
Velocità a vuoto	0-1200 g/min
Colpi al minuto	0-4600
Vibrazioni foratura cemento	15 m/s <sup>2</sup>
Vibrazioni scalpellatura imp. laterale	9,5 m/s <sup>2</sup>
Vibrazioni foratura metallo	<2,5 m/s <sup>2</sup>
Rumorosità pressione sonora	91 dB(A)
Rumorosità potenza sonora	102 dB(A)
Peso	3,0 Kg

### ACCESSORI IN DOTAZIONE

Impugnatura laterale, asta di profondità, mandrino autoserrante, valigetta, valigetta punte SDS-Plus.

### ACCESSORI VALIGETTA

- PUNTE SDS-PLUS (12pz.): 5x110 - 5,5x110 - 6x110 - 6x160 - 7x160 - 8x110 8x160 - 8x210 - 10x110 - 10x160 - 10x210 14x260
- SCALPELLI SDS-PLUS (5pz.): A PUNTA 140 - 250
- PIATTO 140x20 - 250x20 - 250x40



# HR2631FT12

TASSELLATORE CON ILLUMINAZIONE + MANDRINO E VALIGETTA ACCESSORI SDS-PLUS

26 mm

NOVITÀ

Sostituisce HR2631FT



SISTEMA AVT ANTI VIBRATION TECHNOLOGY

Mandrino autoserrante (cod. 194079-2)

325

### CARATTERISTICHE

- Tassellatore accetta punte SDS-PLUS
- 3 Funzioni: rotazione, percussione, percussione + rotazione
- Frizione di sicurezza
- Reversibile
- Interruttore elettronico
- LED di illuminazione zona di lavoro

### DATI TECNICI

Capacità foro	calcestruzzo	Ø 26 mm
	legno	Ø 32 mm
	acciaio	Ø 13 mm
Potenza assorbita		800 W
Potenza del colpo		2,4 J
Velocità a vuoto		0-1200 g/min
Colpi al minuto		0-4600
Vibrazioni foratura cemento		11,5 m/s <sup>2</sup>
Vibrazioni scalpellatura imp. laterale		8,5 m/s <sup>2</sup>
Vibrazioni foratura metallo		<2,5 m/s <sup>2</sup>
Rumorosità pressione sonora		90 dB(A)
Rumorosità potenza sonora		101 dB(A)
Peso		3,1 Kg

### ACCESSORI IN DOTAZIONE

Impugnatura laterale, asta di profondità, mandrino autoserrante, sgancio rapido, valigetta, valigetta punte SDS-Plus

### ACCESSORI VALIGETTA

- PUNTE SDS-PLUS (12pz.): 5x110 - 5,5x110 - 6x110 - 6x160 - 7x160 - 8x110 8x160 - 8x210 - 10x110 - 10x160 - 10x210 14x260
- SCALPELLI SDS-PLUS (5pz.): A PUNTA 140 - 250
- PIATTO 140x20 - 250x20 - 250x40



# HR2811F

TASSELLATORE CON ILLUMINAZIONE

28 mm



325

### CARATTERISTICHE

- 3 funzioni: rotazione; rotazione + percussione; percussione
- Variatore elettronico di velocità
- Frizione di sicurezza
- Accetta punte SDS-PLUS
- LED di illuminazione zona di lavoro

### DATI TECNICI

Capacità foro	Ø 28 mm
Max punta corona	Ø 80 mm
Potenza assorbita	800 W
Potenza del colpo	2,9 J
Velocità a vuoto	0-1100 g/min
Colpi al minuto	0-4500
Vibrazioni foratura cemento	15 m/s <sup>2</sup>
Vibrazioni scalpellatura imp. laterale	11,5 m/s <sup>2</sup>
Vibrazioni foratura metallo	2,5 m/s <sup>2</sup>
Rumorosità pressione sonora	90 dB(A)
Rumorosità potenza sonora	101 dB(A)
Peso	3,3 Kg

### ACCESSORI IN DOTAZIONE

Impugnatura girevole 360°, asta di profondità, chiavi di servizio, valigetta.

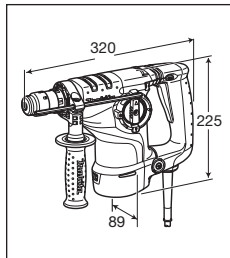

# HR2811FT

TASSELLATORE CON ILLUMINAZIONE + MANDRINO

28 mm



Mandrino autoserrante (cod. 194079-2)

325

### CARATTERISTICHE

- 3 funzioni: rotazione; rotazione + percussione; percussione
- Variatore elettronico di velocità
- Frizione di sicurezza
- Accetta punte SDS-PLUS
- LED di illuminazione zona di lavoro
- Mandrino a sgancio rapido

### DATI TECNICI

Capacità foro	Ø 28 mm
Max punta corona	Ø 80 mm
Potenza assorbita	800 W
Potenza del colpo	2,8 J
Velocità a vuoto	0-1100 g/min
Colpi al minuto	0-4500
Vibrazioni foratura cemento	15 m/s <sup>2</sup>
Vibrazioni scalpellatura imp. laterale	11,5 m/s <sup>2</sup>
Vibrazioni foratura metallo	2,5 m/s <sup>2</sup>
Rumorosità pressione sonora	90 dB(A)
Rumorosità potenza sonora	101 dB(A)
Peso	3,4 Kg

### ACCESSORI IN DOTAZIONE

Impugnatura girevole 360°, asta di profondità, chiavi di servizio, mandrino autoserrante, valigetta.

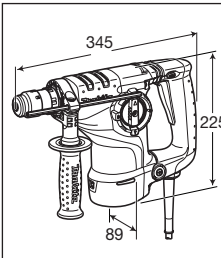

## HR3210C

TASSELLATORE/SCALPELLATORE SDS PLUS 3 FUNZIONI  
32 mm



### CARATTERISTICHE

- 3 funzioni: rotazione, percussione, rotazione + percussione
- Interruttore elettronico
- Accetta punte SDS-PLUS
- Sistema di abbattimento vibrazioni AVT
- Regolazione elettronica velocità
- Velocità costante sotto sforzo

### DATI TECNICI

Capacità	Ø 32 mm
Max punta corona	Ø 90 mm
Potenza assorbita	850 W
Potenza del colpo	5,0 J
Velocità a vuoto	315-630 g/min
Colpi al minuto	1650-3300
Regolazioni scalpello	24
Vibrazioni foratura cemento	10 m/s <sup>2</sup>
Vibrazioni scalpellatura imp. laterale	7,5 m/s <sup>2</sup>
Vibrazioni foratura metallo	<2,5 m/s <sup>2</sup>
Rumorosità pressione sonora	89 dB(A)
Rumorosità potenza sonora	100 dB(A)
Peso	5,2 Kg

### ACCESSORI IN DOTAZIONE

Impugnatura laterale, asta di profondità, grasso per codolo, valigetta.

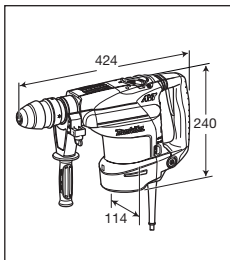

## HR3210FCT

TASSELLATORE/SCALPELLATORE SDS PLUS 3 FUNZIONI  
32 mm



### CARATTERISTICHE

- 3 funzioni: rotazione, percussione, rotazione + percussione
- Accetta punte SDS-PLUS
- Sistema di abbattimento vibrazioni AVT
- Regolazione elettronica velocità • Interruttore elettronico
- Velocità costante sotto sforzo • Mandrino a sgancio rapido
- LED di illuminazione zona di lavoro

### DATI TECNICI

Capacità	Ø 32 mm
Max punta corona	Ø 90 mm
Potenza assorbita	850W
Potenza del colpo	4,9 J
Velocità a vuoto	315-630 g/min
Colpi al minuto	1650-3300
Regolazioni scalpello	24
Vibrazioni foratura cemento	10 m/s <sup>2</sup>
Vibrazioni scalpellatura imp. laterale	8 m/s <sup>2</sup>
Vibrazioni foratura metallo	<2,5 m/s <sup>2</sup>
Rumorosità pressione sonora	88 dB(A)
Rumorosità potenza sonora	99 dB(A)
Peso	5,4 Kg

### ACCESSORI IN DOTAZIONE

Impugnatura laterale, asta di profondità, grasso per codolo, mandrino autoserrante, valigetta.

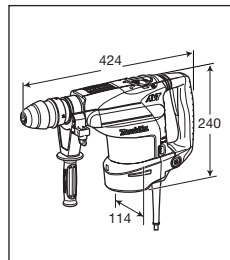

## HR3541FCX

MARTELLO ROTATIVO COMBINATO SDS MAX 3 FUNZIONI  
CON ILLUMINAZIONE + MANDRINO  
35 mm



### CARATTERISTICHE

- Regolazione inclinazione scalpello in 24 posizioni
- Selettore 3 funzioni: rotazione, rotazione con percussione e percussione
- Frizione di sicurezza
- Accetta punte SDS-MAX
- Sistema di abbattimento vibrazioni AVT
- Limitatore di coppia
- LED di segnalazione anomalie elettriche e usura spazzole
- LED di illuminazione zona di lavoro

### DATI TECNICI

Capacità foro	Ø 35 mm
Max punta corona	Ø 90 mm
Potenza del colpo	6,1 J
Potenza assorbita	850 W
Velocità a vuoto	315-630 g/min
Colpi al minuto	1650-3300
Vibrazioni foratura cemento	11 m/s <sup>2</sup>
Vibrazioni scalpellatura imp. laterale	9 m/s <sup>2</sup>
Vibrazioni foratura metallo	<2,5 m/s <sup>2</sup>
Rumorosità pressione sonora	91 dB(A)
Rumorosità potenza sonora	102 dB(A)
Peso	5,6 Kg

### ACCESSORI IN DOTAZIONE

Impugnatura laterale diritta, asta di profondità, grasso per codolo, panno, mandrino autoserrante, valigetta.

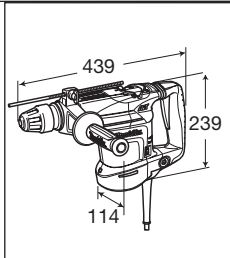

## HR4001C

MARTELLO ROTATIVO COMBINATO  
40 mm



### CARATTERISTICHE

- Regolazione scalpello in 12 posizioni
- Frizione di sicurezza • Avviamento morbido
- Interruttore elettronico • Soft-Grip
- Regolazione elettronica della velocità
- 2 funzioni: percussione, rotazione + percussione
- Accetta punte SDS-MAX • Spazzole autostaccanti
- 2 LED di segnalazione: usura spazzole e anomalie elettriche
- Interruttore di blocco a slitta in sola percussione

### DATI TECNICI

Potenza assorbita	1100W
Velocità a vuoto	235-480 g/min
Percussioni al minuto	1350-2750
Capacità foratura	Ø 40 mm
Capacità foratura corona	Ø 105 mm
Potenza del colpo	6,8 J
Vibrazioni foratura cemento	12,5 m/s <sup>2</sup>
Vibrazioni scalpellatura	10,5 m/s <sup>2</sup>
Vibrazioni scalpellatura imp. laterale	10 m/s <sup>2</sup>
Rumorosità pressione sonora	92 dB(A)
Rumorosità potenza sonora	103 dB(A)
Peso	5,9 Kg

### ACCESSORI IN DOTAZIONE

Impugnatura laterale tipo D, impugnatura laterale diritta, asta di profondità, grasso per codolo, valigetta (cod. 154678-2).

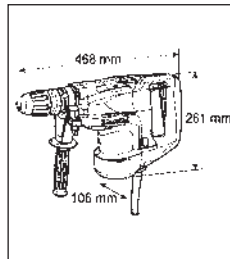



**SET DI ASPIRAZIONE DELLE POLVERI**



Set aspirazione polveri senza tubo.

Codice	Per modello
197168-2	HM1812



Set aspirazione polveri con tubo.

Codice	Per modello
197148-8	HM1812

Set estrazione polveri. Il set di estrazione polveri può essere inserito e disinserito senza togliere l'impugnatura laterale.

Supporto aspirazione per martelli.

FORATURA

DEMOLIZIONE

Codice	Per modello
195866-2	HR4011C, HR4511C
196535-8	HR4003C, HR4013C
196861-5	HR5212C

Set di aspirazione delle polveri per martelli demolitori.

Codice	Per modello
196572-2	HM0870C, HM0871C, HM1101C, HM1111C, HM1203C, HM1213C, HM1214C

## HR4003C

MARTELLLO ROTATIVO COMBINATO SDS MAX  
40 mm



### CARATTERISTICHE

- Regolazione inclinazione scalpello in 24 posizioni
- 2 Funzioni: rotazione + percussione; percussione
- Frizione di sicurezza • Cavo alimentazione 5 m
- Accetta punte SDS-MAX • Limitatore di coppia
- LED di segnalazione anomalie elettriche e usura spazzole
- LED di illuminazione zona di lavoro

### DATI TECNICI

Capacità foro: calcestruzzo (punta T.C.T.)	40 mm
Capacità foro: calcestruzzo (corona)	105 mm
Potenza assorbita	1100 W
Velocità a vuoto	250 - 500 g/min
Colpi al minuto	1450-2900
Potenza del colpo	8,3 J
Vibrazioni foratura cemento	10 m/s <sup>2</sup>
Vibrazioni scalpellatura	9 m/s <sup>2</sup>
Vibrazioni scalpellatura imp. laterale	9 m/s <sup>2</sup>
Rumorosità pressione sonora	92 dB(A)
Rumorosità potenza sonora	103 dB(A)
Dimensioni	479 x 106 x 263 mm
Peso	6,2 Kg

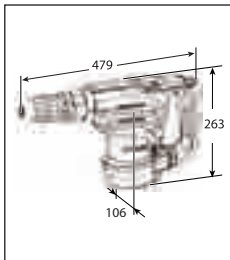

### ACCESSORI IN DOTAZIONE

Impugnatura laterale, asta di profondità, grasso per codolo, valigetta (l'utensile è fornito senza punta).

## HR4013C - HR4013CV

MARTELLLO ROTATIVO COMBINATO SDS MAX  
40 mm



### CARATTERISTICHE

- Regolazione inclinazione scalpello in 24 posizioni
- Funzioni: rotazione con percussione e percussione
- Frizione di sicurezza • Cavo alimentazione 5 m
- Accetta punte SDS-MAX • Limitatore di coppia
- Sistema di abbattimento vibrazioni AVT
- LED di segnalazione anomalie elettriche e usura spazzole
- LED di illuminazione zona di lavoro

### DATI TECNICI

Capacità foro: calcestruzzo (punta T.C.T.)	40 mm
Capacità foro: calcestruzzo (corona)	105 mm
Potenza assorbita	1100 W
Velocità a vuoto	250 - 500 g/min
Colpi al minuto	1450-2900
Potenza del colpo	7,3 J
Vibrazioni foratura cemento	5 m/s <sup>2</sup>
Vibrazioni scalpellatura	4,5 m/s <sup>2</sup>
Vibrazioni scalpellatura imp. laterale	4,5 m/s <sup>2</sup>
Rumorosità pressione sonora	92 dB(A)
Rumorosità potenza sonora	103 dB(A)
Dimensioni	479 x 112 x 263 mm
Peso	6,8 Kg

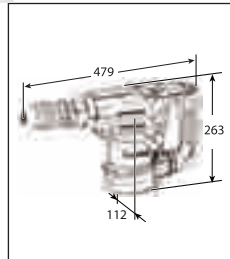

### ACCESSORI IN DOTAZIONE

Asta di profondità, impugnatura laterale, grasso per codolo, valigetta (l'utensile è fornito senza punta).

## HR4501C

MARTELLLO ROTATIVO COMBINATO SDS MAX  
45 mm



### CARATTERISTICHE

- 2 funzioni: percussione; rotazione + percussione
- Variatore elettronico di velocità e regolatore di velocità su 6 posizioni • Avviamento lento • Interruttore elettronico
- Regolazione scalpello su 16 posizioni
- Frizione di sicurezza • Accetta punte SDS-MAX
- Lubrificazione a grasso e spazzole autostaccanti
- LED di segnalazione usura spazzole

### DATI TECNICI

Capacità foro	Ø 45 mm
Max punta corona	Ø 125 mm
Potenza assorbita	1350W
Potenza del colpo	10,1 J
Velocità a vuoto	130-280 g/min
Colpi al minuto	1250-2750
Vibrazioni foratura cemento	16 m/s <sup>2</sup>
Vibrazioni scalpellatura	12,5 m/s <sup>2</sup>
Vibrazioni scalpellatura imp. laterale	12,5 m/s <sup>2</sup>
Rumorosità pressione sonora	94 dB(A)
Rumorosità potenza sonora	105 dB(A)
Peso	8,2 Kg

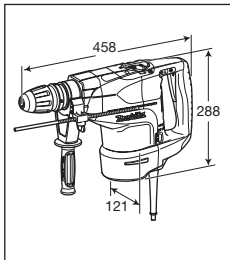

### ACCESSORI IN DOTAZIONE

Impugnatura girevole 360°, asta di profondità, grasso per codolo, panno, valigetta (cod. 158274-8).

## HR4511C - HR4511CV

MARTELLLO ROTATIVO COMBINATO SDS MAX  
45 mm



### CARATTERISTICHE

- 2 funzioni: percussione; rotazione + percussione
- Variatore elettronico di velocità e regolatore di velocità su 6 posizioni
- Regolazione scalpello su 16 posizioni • Frizione di sicurezza
- Interruttore elettronico • Avviamento lento • Accetta punte SDS-MAX
- AVT - Sistema dinamico assorbimento vibrazioni
- LED di segnalazione usura spazzole
- Lubrificazione a grasso e spazzole autostaccanti
- Impugnatura basculante ad assorbimento vibrazioni

### DATI TECNICI

Capacità foro	Ø 45 mm
Max punta corona	Ø 125 mm
Potenza assorbita	1350W
Potenza del colpo	9,4 J
Velocità a vuoto	130-280 g/min
Colpi al minuto	1250-2750
Vibrazioni foratura cemento	7,5 m/s <sup>2</sup>
Vibrazioni scalpellatura	7 m/s <sup>2</sup>
Vibrazioni scalpellatura imp. laterale	7,5 m/s <sup>2</sup>
Rumorosità pressione sonora	94 dB(A)
Rumorosità potenza sonora	105 dB(A)
Peso	8,5 Kg

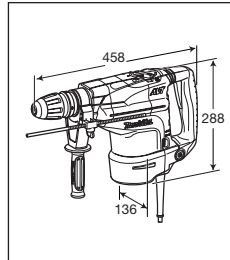

### ACCESSORI IN DOTAZIONE

Impugnatura girevole 360°, asta di profondità, grasso per codolo, panno, valigetta (cod. 158273-0).

# HR5212C - HR5212CV

## MARTELLI ROTATIVI COMBINATO SDS MAX

52 mm



**AVT & SOFT NO LOAD**

Modello "CV" fornito con Kit aspirazione

175

### CARATTERISTICHE

- Attacco adatto SDS-Max
- Portapunte a sgancio rapido
- Impugnatura ergonomica
- Frizione soft no load
- Sistema antivibrazione AVT
- Interruttore con possibilità di lavoro in continua

### DATI TECNICI

Capacità foratura calcestruzzo	Punta TCT	52 mm
	Corona	160 mm
Potenza assorbita		1510W
Velocità a vuoto	g/min	150-310
Percussioni al minuto		1.100-2.250
Potenza impatto		19,1J
Vibrazioni foratura cemento		9 m/s <sup>2</sup>
Vibrazioni scalpellatura imp. laterale		8 m/s <sup>2</sup>
Rumorosità pressione sonora		98 dB(A)
Rumorosità potenza sonora		109 dB(A)
Peso		11,8 Kg

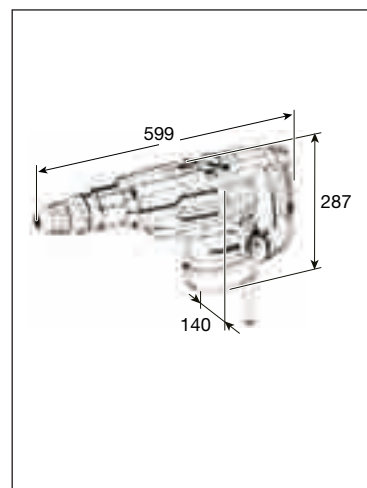

### ACCESSORI IN DOTAZIONE

Impugnatura laterale "D", impugnatura laterale destra, asta di profondità, grasso per codolo, panno, valigetta.

## Tabella delle funzioni

MARTELLI ROTATIVI (2 FUNZIONI) & MARTELLI COMBINATI (3 FUNZIONI)

Modello	Tipo	Capacità (mm)	Potenza (W)	Potenza del colpo (J) EPTA-Procedure 05/2009	Peso (Kg)	AVT	SOFT NO LOAD	Led	Doppio mandrino
---------	------	---------------	-------------	----------------------------------------------------	-----------	-----	--------------	-----	-----------------

### SDS-PLUS

HR1830	Rotativo	18	440	1,2	1,9				
HR2230	Rotativo	22	710	2,2	2,6				
HR2300	Rotativo	23	720	2,3	2,7				
HR2470	Combinato	24	780	2,4	2,9				
HR2631FT	Combinato	26	800	2,4	3,1	✓		✓	✓
HR2631F	Combinato	26	800	2,4	2,9	✓		✓	
HR2630T	Combinato	26	800	2,4	2,9				✓
HR2601	Rotativo	26	800	2,4	2,9	✓			
HR2600	Rotativo	26	800	2,4	2,8				
HR2811FT	Combinato	28	800	2,9	3,6			✓	✓
HR2811F	Combinato	28	800	2,8	3,3			✓	
HR2800	Rotativo	28	800	2,8	3,2				
HR3210FCT	Combinato	32	850	2,8	5,4	✓		✓	✓
HR3210C	Combinato	32	850	5,0	5,2	✓			

### SDS-MAX

HR3541FC	Combinato	35	850	5,7	5,6	✓	✓	✓	
HR3540C	Combinato	35	850	5,6	5,2				
HR4013C	Rotativo	40	1.100	8,0	6,8	✓	✓		
HR4003C	Rotativo	40	1.100	8,3	6,2				
HR4511C	Rotativo	45	1.350	9,4	8,5	✓			
HR4501C	Rotativo	45	1.350	10,1	8,2				
HR5212C	Rotativo	52	1.510	20,0	11,9	✓	✓		
HR5202C	Rotativo	52	1.510	19,1	10,9				

## HK0500

### SCALPELLATORE SDS PLUS

550 W



113

#### CARATTERISTICHE

- Scalpellatore accetta punte SDS-Plus
- Regolatore elettronico di velocità
- Interruttore elettronico
- Regolazione scalpello su 12 posizioni

#### DATI TECNICI

Potenza assorbita	550W
Potenza del colpo	1,8 J
Colpi al minuto	2000-3500
Vibrazioni scalpellatura	9,5 m/s <sup>2</sup>
Rumorosità pressione sonora	83 dB(A)
Rumorosità potenza sonora	94 dB(A)
Peso	3,2 Kg

#### ACCESSORI IN DOTAZIONE

Scalpello 38 x 200 mm, valigetta (cod.824523-2).

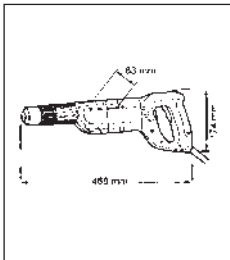

## HK1820

### SCALPELLATORE SDS PLUS

550 W



350

#### CARATTERISTICHE

- Ammortizzatore di vibrazioni
- Accetta punte SDS-PLUS
- Regolazione velocità di percussione
- Tasto di blocco per lavori in continuo
- Impugnatura ergonomica rivestita in Soft-Grip
- Regolazione scalpello in 12 posizioni

#### DATI TECNICI

Potenza assorbita	550 W
Potenza del colpo	3,1 J
Colpi al minuto	0-3200
Vibrazioni scalpellatura	10 m/s <sup>2</sup>
Rumorosità pressione sonora	83 dB(A)
Rumorosità potenza sonora	94 dB(A)
Peso	3,4 Kg

#### ACCESSORI IN DOTAZIONE

Valigetta.

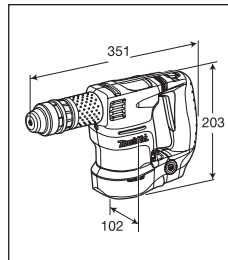

## HM0870C - HM0870CV

### MARTELLI DEMOLITORI SDS MAX

1100 W



Modello "CV" fornito con Kit aspirazione

350

#### CARATTERISTICHE

- Accetta punte SDS-MAX
- Regolazione scalpello su 12 posizioni
- Lubrificazione a grasso e spazzole auto staccanti
- Regolatore elettronico di velocità
- LED di segnalazione usura delle spazzole

#### DATI TECNICI

Potenza assorbita	1100 W
Potenza del colpo	7,6 J
Colpi al minuto	1100-2650
Vibrazioni scalpellatura imp. laterale	11,5 m/s <sup>2</sup>
Rumorosità pressione sonora	87 dB(A)
Rumorosità potenza sonora	98 dB(A)
Peso	5,1 Kg

#### ACCESSORI IN DOTAZIONE

Impugnatura laterale, grasso per codolo, valigetta (la macchina viene fornita senza scalpello).

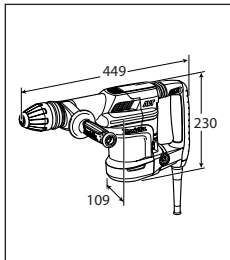

## HM0871C - HM0871CV

### MARTELLI DEMOLITORI SDS MAX

1100 W



Modello "CV" fornito con Kit aspirazione

**AVT & SOFT**  
NO LOAD

350

#### CARATTERISTICHE

- Accetta punte SDS-MAX
- Sistema di abbattimento vibrazioni AVT
- Regolatore elettronico di velocità
- Scalpello regolabile su 12 posizioni
- LED di segnalazione usura delle spazzole

#### DATI TECNICI

Potenza assorbita	1100 W
Potenza del colpo	8,1 J
Colpi al minuto	1100-2650
Vibrazioni scalpellatura imp. laterale	8 m/s <sup>2</sup>
Rumorosità pressione sonora	86 dB(A)
Rumorosità potenza sonora	97 dB(A)
Peso	5,6 Kg

#### ACCESSORI IN DOTAZIONE

Impugnatura laterale, grasso per codolo, valigetta (la macchina viene fornita senza scalpello).

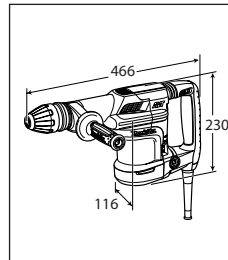

## HM111C - HM111CV

### MARTELLI DEMOLITORI SDS MAX

1300 W



#### CARATTERISTICHE

- Accetta punte SDS-MAX
- Sistema di abbattimento vibrazioni AVT
- Regolatore elettronico di velocità
- Scalpello regolabile su 12 posizioni
- LED di segnalazione usura delle spazzole

#### DATI TECNICI

Potenza assorbita	1300 W
Potenza del colpo	11,2 J
Colpi al minuto	1100-2650
Vibrazioni scalpellatura imp. laterale	8 m/s <sup>2</sup>
Rumorosità pressione sonora	88 dB(A)
Rumorosità potenza sonora	99 dB(A)
Peso	8,0 Kg

#### ACCESSORI IN DOTAZIONE

Impugnatura laterale, grasso per codolo, valigetta (la macchina viene fornita senza scalpello).

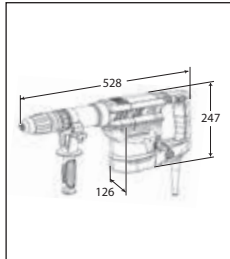

## HM1213C - HM1213CV

### MARTELLI DEMOLITORI SDS MAX

1510 W



#### CARATTERISTICHE

- Accetta punte SDS-MAX
- Sistema di abbattimento vibrazioni AVT
- Regolatore elettronico di velocità
- Regolazione scalpello in 12 posizioni
- LED di segnalazione usura spazzole

#### DATI TECNICI

Potenza assorbita	1510 W
Potenza del colpo	18,6 J
Colpi al minuto	950-1900
Vibrazioni scalpellatura imp. laterale	8 m/s <sup>2</sup>
Rumorosità pressione sonora	75 dB(A)
Rumorosità potenza sonora	95 dB(A)
Peso	10,8 Kg

#### ACCESSORI IN DOTAZIONE

Impugnatura laterale, grasso per codolo, scalpello a punta, valigetta.

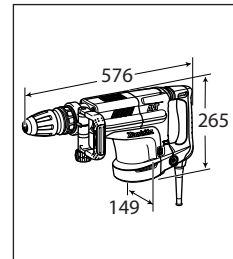

## HM1214C - HM1214CV

### MARTELLI DEMOLITORI SDS MAX

1510 W



#### CARATTERISTICHE

- Regolatore elettronico di velocità
- Accetta punte SDS-MAX
- Sistema di abbattimento vibrazioni AVT
- Avviamento lento
- Colpi sotto sforzo costanti
- LED segnalazione usura spazzole e macchina sotto sforzo
- Resa lavorativa + 20% rispetto al modello HM1202C

#### DATI TECNICI

Potenza assorbita	1510 W
Potenza del colpo	19,9 J
Colpi al minuto	950-1900
Vibrazioni scalpellatura	8 m/s <sup>2</sup>
Rumorosità pressione sonora	78 dB(A)
Rumorosità potenza sonora	98 dB(A)
Peso	12,3 Kg

#### ACCESSORI IN DOTAZIONE

Impugnatura "D", scalpello a punta, grasso per codolo, panno, valigetta.

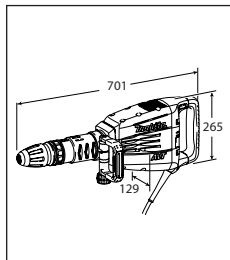

## HM1317C

### MARTELLINO DEMOLITORE ESAGONALE 30mm

1510 W



#### CARATTERISTICHE

- Attacco esagonale 30 mm
- Sistema di abbattimento vibrazioni AVT
- Regolatore elettronico di velocità
- LED di segnalazione usura spazzole

#### DATI TECNICI

Potenza assorbita	1510 W
Potenza del colpo	25 J
Colpi al minuto	730-1450
Vibrazioni scalpellatura imp. laterale	8,5 m/s <sup>2</sup>
Rumorosità pressione sonora	81 dB(A)
Rumorosità potenza sonora	101 dB(A)
Peso	17,0 Kg

#### ACCESSORI IN DOTAZIONE

Impugnatura laterale, valigetta, (la macchina viene fornita senza scalpello).

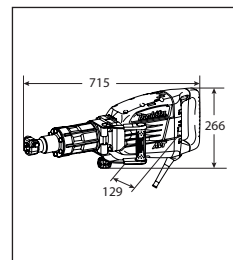

## HM1400

MARTELLI DEMOLITORE ESAGONALE 30mm  
1240 W



### CARATTERISTICHE

- Attacco per punte esagonali 30 mm
- Lubrificazione a grasso e spazzole autostaccanti

### DATI TECNICI

Potenza assorbita	1240 W
Potenza del colpo	29,5 J
Colpi al minuto	1200
Vibrazioni scalpellatura	20 m/s <sup>2</sup>
Rumorosità pressione sonora	83 dB(A)
Rumorosità potenza sonora	103 dB(A)
Peso	18,1 Kg

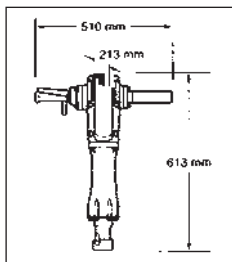

### ACCESSORI IN DOTAZIONE

Scalpellino a punta 410 mm, 2 chiavi a brugola.



## HM1812

MARTELLI DEMOLITORE ESAGONALE 28,6mm  
2000 W



### CARATTERISTICHE

- Attacco esagonale 28,6 mm
- Regolatore elettronico di velocità
- Sistema di abbattimento vibrazioni AVT
- LED di segnalazione usura spazzole

### DATI TECNICI

Potenza assorbita	2000 W
Potenza del colpo	72,8 J
Velocità	870
Attacco esagonale	28,6 mm
Dimensioni	843 x 210 x 608 mm
Vibrazioni scalpellatura	6,5 m/s <sup>2</sup>
Rumorosità pressione sonora	96 dB(A)
Rumorosità potenza sonora	107 dB(A)
Lunghezza cavo	5,0 m
Peso	31,3 Kg

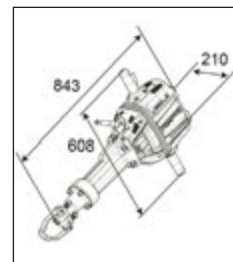

### ACCESSORI IN DOTAZIONE

Scalpellino a punta, chiave esagonale.

### ACCESSORI OPZIONALI

Carrello movimentazione a terra, set aspirazione polveri con tubo, set aspirazione polveri senza tubo.



# Martelli demolitori

Modello	Potenza (W)	Potenza del colpo (J) EPTA-Procedure 05/2009	Peso (Kg)	AVT	SOFT NO LOAD
---------	-------------	-------------------------------------------------	-----------	-----	--------------

### SDS-MAX Compatibile

HM0871C	1.100	8,1	5,6	✓	✓
HM0870C	1.100	7,6	5,1		
HM1111C	1.300	11,2	8	✓	✓
HM1101C	1.300	11,5	7,3		
HM1213C	1.510	18,6	10,8	✓	✓
HM1203C	1.510	19,1	9,7		
HM1214C	1.510	19,9	12,3	✓	✓

### 30 mm Hex Compatibile

HM1317C	1.510	25	17	✓	✓
HM1400	1.240	29,5	18,1		

### 28,6 mm Hex Compatibile

HM1812	2.000	72,8	31,3	✓	✓
--------	-------	------	------	---	---

## EK7651H

MOTOTRONCATRICE 4T 75,6cm<sup>3</sup>

350 mm

Fornita senza disco



<https://youtu.be/XliFQ3ZE7Vc>

### CARATTERISTICHE

- Basse e controllate vibrazioni grazie al supporto in gomma interposto tra corpo macchina e motore
- Facile messa in moto con sistema easy start-up
- Sistema automatico di decompressione

### DATI TECNICI

Cilindrata	75,6 cm <sup>3</sup>
Max. profondità di taglio	112 mm
Velocità a vuoto	4.300
Potenza	3,0 Kw
Disco	355 mm
Capacità serbatoio carburante	1,1 lt
Pressione sonora (LPA)	92,7 dB
Potenza sonora (LWA)	104,6 dB
Livello di vibrazioni impugnatura anteriore	2,7 m/s <sup>2</sup>
Dimensioni	780 x 310 x 455 mm
Peso	12,9 Kg

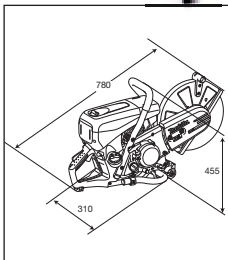

### ACCESSORI IN DOTAZIONE

Chiavi di servizio, olio, set utilizzo a umido, (la macchina è fornita senza disco).

## EK6101

MOTOTRONCATRICE 61cm<sup>3</sup>

350 mm



### CARATTERISTICHE

- Sistema Happy-Start, facilita l'avviamento del motore con il minimo sforzo
- Convogliamento dell'aria impedisce che polvere e sporcizia entrino nel motore
- Peso leggero e compatto
- Touch e interruttore di arresto

### DATI TECNICI

Capacità disco	350 mm
Cilindrata	61 cc
Max. profondità di taglio	130 mm
Velocità a vuoto	4400 g/min
Velocità periferica	80 m/s
Potenza del motore	3,2 KW (4,4 cv)
Miscela di carburante	50:1
Capacità serbatoio carburante	0,7 lt
Pressione sonora (LPA)	100 dB(A)
Potenza sonora (LWA)	109 dB(A)
Vibrazioni impugnatura anteriore	2,7 m/s <sup>2</sup>
Vibrazioni maniglia posteriore	3,5 m/s <sup>2</sup>
Peso	8,8 Kg

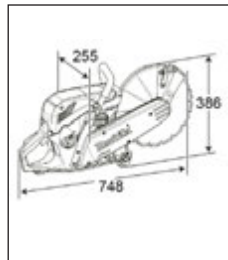

### ACCESSORI IN DOTAZIONE

Disco da taglio, chiave.

## EK7301WS

MOTOTRONCATRICE 73cm<sup>3</sup>

350 mm



### CARATTERISTICHE

- Dotati di tecnologia SLR (Scavenging Losses Rejection)
- Filtro in spugna di ampie dimensioni
- Valvola di decompressione
- Tecnologia MPI per riavvio facilitato

### DATI TECNICI

Cilindrata	73 cm <sup>3</sup>
Max. profondità di taglio	122 mm
Velocità a vuoto	2500 g/min
Potenza	4,2 KW
Regime innesto frizione	(g/min)3800
Disco	Ø 355 mm
Capacità serbatoio carburante	1,1 lt
Pressione sonora (LPA)	100 dB(A)
Potenza sonora (LWA)	109 dB(A)
Vibrazioni impugnatura anteriore	6,2 m/s <sup>2</sup>
Vibrazioni maniglia posteriore	4,4 m/s <sup>2</sup>
Peso	10 Kg

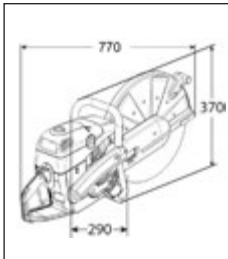

### ACCESSORI IN DOTAZIONE

Disco da taglio, chiave.

## EK8100WS

MOTOTRONCATRICE 81cm<sup>3</sup>

400 mm



### CARATTERISTICHE

- Sistema Happy-Start, facilita l'avviamento del motore con il minimo sforzo
- Nuovo sistema di filtraggio aria
- Nuovo sistema di scarico per controllo delle emissioni
- Ideale per il taglio di asfalto, calcestruzzo, pietra, acciaio, granito ed altri materiali
- Efficiente sistema filtro aria a 5 strati con filtro a bagno d'olio per assicurarne una maggiore durata della macchina anche in zone di lavoro molto polverose
- Mototroncatrice ottimamente bilanciata con eccellente sistema antivibrazioni
- Valido e migliorato sistema di raffreddamento della macchina.

### DATI TECNICI

Cilindrata	81 cm <sup>3</sup>
Profondità di taglio max	147 mm
Potenza	4,5 kw (6,2 cv)
Velocità a vuoto	2500 g/min
Accensione	elettronica
Disco	Ø 405 mm
Pressione acustica (LPA)	100 dB(A)
Potenza sonora (LWA)	109 dB(A)
Capacità serbatoio carburante	1,1 lt
Peso	10,6 Kg

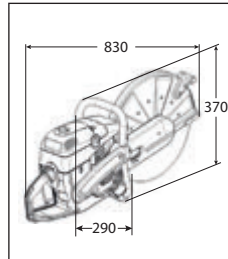

### ACCESSORI IN DOTAZIONE

Kit per l'utilizzo ad umido. Disponibile anche trolley per il trasporto (optional), disco abrasivo.

## EW2050H

MOTOPOMPA 4T 169cm<sup>3</sup>  
INDICATA PER ACQUE CHIARE

NOVITÀ



### CARATTERISTICHE

- Motore potente 4 Tempi
- Ridotto consumo di carburante e di lubrificante
- Elevata autonomia grazie ai ridotti consumi
- Ridotte emissioni di gas di scarico e ridotta rumorosità (conforme alle Normative EPA Phase 2 ed EU Stage 2)
- Ø tubo 2"
- Ideale per acque chiare

### DATI TECNICI

Motore	4 Tempi OHC
Cilindrata	169 cm <sup>3</sup>
Capacità di aspirazione max	8 mm
Portata max	520 l/min
Prevalenza max	32 m
Capacità serbatoio carburante	3,6 l
Carburante	Benzina verde (senza Pb)
Ø tubo	2"
Peso	24,9 Kg

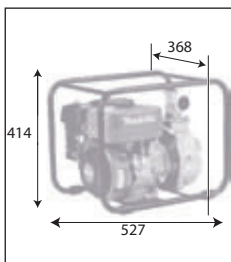

## EW2051H

MOTOPOMPA 4T 169cm<sup>3</sup>  
INDICATA PER ACQUE SCURE

NOVITÀ



### CARATTERISTICHE

- Motore potente 4 Tempi
- Ridotto consumo di carburante e di lubrificante
- Elevata autonomia grazie ai ridotti consumi
- Ridotte emissioni di gas di scarico e ridotta rumorosità (conforme alle Normative EPA Phase 2 ed EU Stage 2)
- Ø tubo 2"
- Ideale per acque torbide

### DATI TECNICI

Motore	4 Tempi OHC
Cilindrata	169 cm <sup>3</sup>
Capacità di aspirazione max	8 m
Portata max	700 l/min
Prevalenza max	32 m
Capacità serbatoio carburante	3,6 l
Carburante	Benzina verde (senza Pb)
Ø tubo	2"
Peso	24,9 Kg

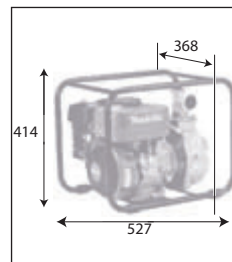

## EG6050A

GENERATORE A SCOPPIO  
6,0 KW

NOVITÀ



MM4

### CARATTERISTICHE

- Avvio a strappo
- Motore montato su supporti in gomma in grado di assorbire le vibrazioni
- Potenza 6000 Watt

### DATI TECNICI

<b>Potenza corrente alternata</b>	
Tensione nominale frequenza V-Hz	230-50
Corrente nominale A	21,7
Potenza nominale VA	5000 W
Potenza massima VA	6000 W
<b>Potenza corrente continua</b>	
Tensione nominale V	12
Corrente nominale A	8,3
Cilindrata cm <sup>3</sup>	420 OHV 4 tempi
Carburante	Benzina verde (senza Pb)
Capacità del serbatoio	25 l
Peso	100,5 Kg





## EG2250A GENERATORE A SCOPPIO 4T 2,2 KW



**MM4**



### CARATTERISTICHE

- Avvio a strappo
- Motore montato su supporti in gomma in grado di assorbire le vibrazioni
- Potenza 2000 Watt

### DATI TECNICI

#### Potenza corrente alternata

Tensione nominale frequenza V-Hz	230-50
Corrente nominale A	8,7
Potenza nominale VA	2000 W
Potenza massima VA	2200 W

#### Potenza corrente continua

Tensione nominale V	12
Corrente nominale A	8,3

Cilindrata cm <sup>3</sup>	210 OHV 4 tempi
Carburante	Benzina verde (senza Pb)
Capacità del serbatoio	15 l
Peso	49,8 Kg



## EG2850A GENERATORE A SCOPPIO 4T 2,8 KW



**MM4**



### CARATTERISTICHE

- Avvio a strappo
- Motore montato su supporti in gomma in grado di assorbire le vibrazioni
- Potenza 2600 Watt

### DATI TECNICI

#### Potenza corrente alternata

Tensione nominale frequenza V-Hz	230-50
Corrente nominale A	11,3
Potenza nominale VA	2600 W
Potenza massima VA	2800 W

#### Potenza corrente continua

Tensione nominale V	12
Corrente nominale A	8,3

Cilindrata cm <sup>3</sup>	210 OHV 4 tempi
Carburante	Benzina verde (senza Pb)
Capacità del serbatoio	15 l
Peso	52,8 Kg



## EG4550A GENERATORE A SCOPPIO 4T 4,5 KW



**MM4**



### CARATTERISTICHE

- Avvio a strappo
- Motore montato su supporti in gomma in grado di assorbire le vibrazioni
- Potenza 4000 Watt

### DATI TECNICI

#### Potenza corrente alternata

Tensione nominale frequenza V-Hz	230-50
Corrente nominale A	17,4
Potenza nominale VA	4000 W
Potenza massima VA	4500 W

#### Potenza corrente continua

Tensione nominale V	12
Corrente nominale A	8,3

Cilindrata cm <sup>3</sup>	420 OHV 4 tempi
Carburante	Benzina verde (senza Pb)
Capacità del serbatoio	25 l
Peso	95,5 Kg

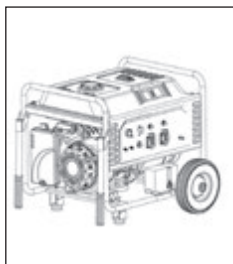

## EG5550A GENERATORE A SCOPPIO 4T 5,5 KW



**MM4**



### CARATTERISTICHE

- Avvio a strappo
- Motore montato su supporti in gomma in grado di assorbire le vibrazioni
- Potenza 5000 Watt

### DATI TECNICI

#### Potenza corrente alternata

Tensione nominale frequenza V-Hz	230-50
Corrente nominale A	21,7
Potenza nominale VA	5000 W
Potenza massima VA	5500 W

#### Potenza corrente continua

Tensione nominale V	12
Corrente nominale A	8,3

Cilindrata cm <sup>3</sup>	420 OHV 4 tempi
Carburante	Benzina verde (senza Pb)
Capacità del serbatoio	25 l
Peso	98,5 Kg

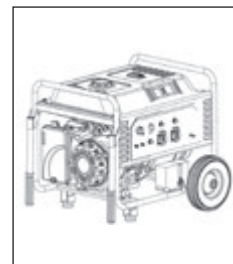

# TRAPANI E AVVITATORI ELETTRICI

TRAPANI

TRAPANI AVVITATORI

TERMOFFIATORI

TRAPANI MISCELATORI

TRAPANI ANGOLARI

TRAPANI A PERCUSSIONE

CAROTATRICI

AVVITATORI



Doppio isolamento



Interruttore elettronico



Reversibilità



2 Velocità meccaniche



Controllo elettronico velocità



Avviamento morbido



Frizione di sicurezza



Mandrino autoserrante



LED di illuminazione



Valigetta di trasporto

Potenza, maneggevolezza,  
versatilità, velocità



**DA3010FJ**

Trapano avvitatore angolare

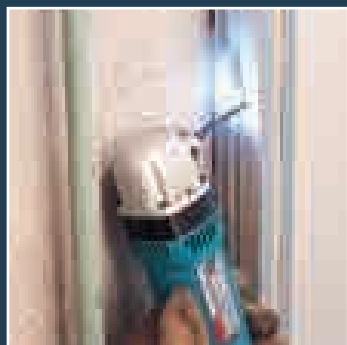

**DP2011**

Trapano avvitatore



**HB500**

Trapano a colonna base magnetica



**UT1401**

Miscelatore a due velocità



**Makita**®



**DBM131**  
Carotatrice

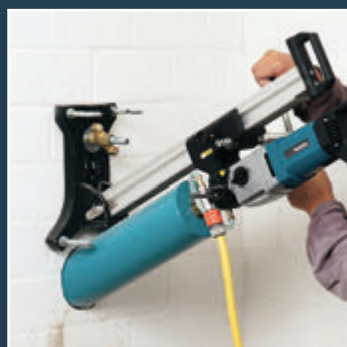

**HP2010N**  
Trapano a percussione 2 velocità



**HP2051FJ**  
Trapano a percussione 2 velocità



**FS4000K**  
Avvitatori per cartongesso



## 6413

TRAPANO  
10 mm



64

### CARATTERISTICHE

- Trapano avvitatore
- Tasto di inserimento permanente per uso continuo
- Reversibile
- Interruttore elettronico

### DATI TECNICI

Capacità foro	legno	Ø 25 mm
	acciaio	Ø 10 mm
Potenza assorbita	450 W	
Velocità a vuoto	0-3000 g/min	
Mandrino autoserrante	Ø 10 mm (3/8" x 24 F)	
Peso	1,2 Kg	

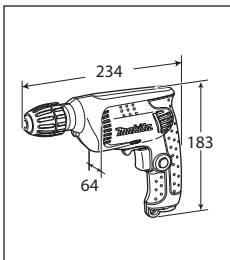

## 6408

TRAPANO  
10 mm



419

### CARATTERISTICHE

- Trapano avvitatore
- Tasto di inserimento permanente per uso continuo
- Reversibile
- Interruttore elettronico

### DATI TECNICI

Capacità foro	legno	Ø 25 mm
	acciaio	Ø 10 mm
Potenza assorbita	530 W	
Velocità a vuoto	0-2500 g/min	
Mandrino autoserrante	Ø 10 mm (3/8" x 24 F)	
Peso	1,4 Kg	

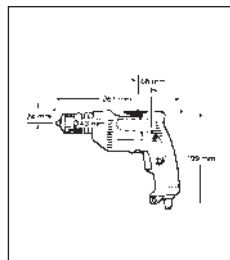

## 6300.4

TRAPANO 4 VELOCITA'  
13 mm

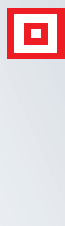

51

### CARATTERISTICHE

- Trapano con 4 velocità meccaniche
- Tasto di inserimento permanente per uso continuo
- Impugnatura laterale

### DATI TECNICI

Capacità foro	legno	Ø 30 mm
	acciaio	Ø 13 mm
Potenza assorbita	650 W	
Velocità a vuoto:	650/700/1250/1500 g/min	
Mandrino	Ø 13 mm (1/2" x 20 F)	
Peso	2,9 Kg	

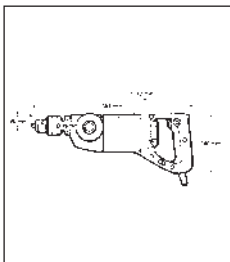

### ACCESSORI IN DOTAZIONE

Mandrino cremagliera Ø 13 mm, impugnatura laterale.

## DA3010FJ

TRAPANO ANGOLARE CON ILLUMINAZIONE  
10 mm



MAK PAC

### CARATTERISTICHE

- Mandrino a cremagliera
- Solo 66 mm di altezza della testa dell'utensile per garantire l'utilizzo in zone difficilmente raggiungibili
- Fori laterali per utilizzo impugnatura supplementare
- Preselettore della velocità applicato sull'interruttore
- Reversibile
- LED di illuminazione zona di lavoro

### DATI TECNICI

Capacità foro	legno	Ø 25 mm
	metallo	Ø 10 mm
Potenza assorbita	450 W	
Velocità a vuoto	0-2400 g/min	
Mandrino	Ø 10 mm	
Peso	1,6 Kg	

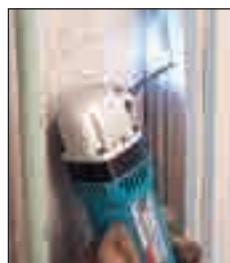
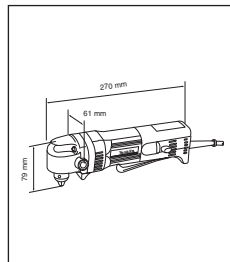

### ACCESSORI IN DOTAZIONE

Impugnatura laterale, chiave per mandrino, valigetta MAKPAC.

**DA3011FJ**

## TRAPANO ANGOLARE CON ILLUMINAZIONE

10 mm

NOVITÀ

**CARATTERISTICHE**

- Mandrino autoserrante
- Solo 66 mm di altezza della testa dell'utensile per garantire l'utilizzo in zone difficilmente raggiungibili
- Fori laterali per utilizzo impugnatura supplementare
- Preselettore della velocità applicato sull'interruttore
- Reversibile
- LED di illuminazione zona di lavoro

**DATI TECNICI**

Capacità foro	legno	Ø 25 mm
	metallo	Ø 10 mm
Potenza assorbita		450 W
Velocità a vuoto		0-2400 g/min
Mandrino		Ø 10 mm
Peso		1,6 Kg

**ACCESSORI IN DOTAZIONE**

Impugnatura laterale, valigetta MAK PAC.

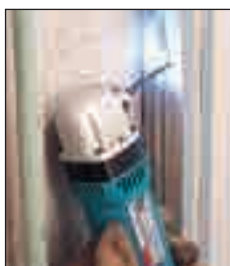
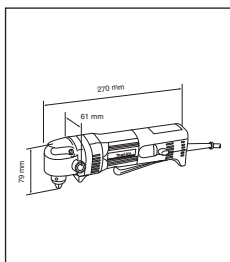
**DP4003K**

## TRAPANO AVVITATORE 73Nm

13 mm

**CARATTERISTICHE**

- Elevata coppia di serraggio 73 Nm
- Ingranaggi a presa diretta per un'elevata coppia di serraggio
- Impugnatura laterale di ampie dimensioni
- Interruttore elettronico
- Tasto di inserimento permanente per uso continuo
- Ideale per viti da legno fino a 400 mm x Ø 10

**DATI TECNICI**

Capacità foro:	legno	Ø 38 mm
	acciaio	Ø 13 mm
Potenza assorbita		750 W
Velocità a vuoto		0-600 g/min
Mandrino		Ø 13 mm (1/2" x 20 F)
Peso		2,4 Kg

**ACCESSORI IN DOTAZIONE**

Impugnatura laterale, valigetta.

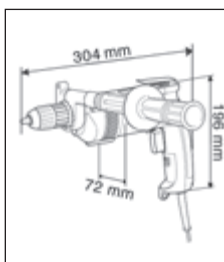
**DP4011**

## TRAPANO DUE VELOCITÀ

13 mm

**CARATTERISTICHE**

- 2 velocità meccaniche
- Frizione di sicurezza
- Tasto di inserimento permanente per uso continuo
- Reversibile
- Interruttore elettronico

**DATI TECNICI**

Capacità foro	legno	H Ø 25 mm
		L Ø 40 mm
	acciaio	H Ø 8 mm
		L Ø 13 mm
Potenza assorbita		720 W
Velocità a vuoto		H 0-2900 g/min
		L 0-1200 g/min
Mandrino autoserrante		Ø 13 mm (1/2" x 20 F)
Peso		2,3 Kg

**ACCESSORI IN DOTAZIONE**

Impugnatura laterale, asta di profondità.

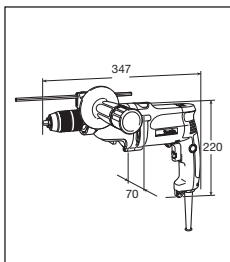
**DP2011**

## TRAPANO 4200 g/min

6,5 mm

**CARATTERISTICHE**

- Reversibile
- Interruttore elettronico
- Doppio isolamento

**DATI TECNICI**

Capacità foro	legno	Ø 15 mm
	acciaio	Ø 6,5 mm
Potenza assorbita		370 W
Velocità a vuoto		0-4200 g/min
Mandrino autoserrante		Ø 6,5 mm
Peso		1,0 Kg

**ACCESSORI IN DOTAZIONE**

asta di profondità.

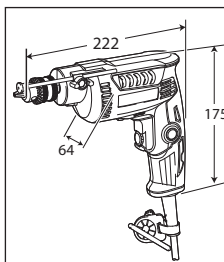

**HB500****TRAPANO A COLONNA BASE MAGNETICA****CARATTERISTICHE**

- Espressamente ideato per forature su acciaio e metalli in genere in carpenteria metallica ed edile

**DATI TECNICI**

Potenza assorbita	1150 W
Velocità a vuoto	350-650 g/min
Forza magnetica	950 Kg
Capacità foratura max	12-50 mm
Alberino	Ø 1/2" x 20 mm
Peso	18,5 Kg

**ACCESSORI IN DOTAZIONE**

Supporto per serbatoio olio, serbatoio olio, protezione trucioli, cinghia sicurezza, distanziali/viti, chiavi di servizio, tubo mandata olio.

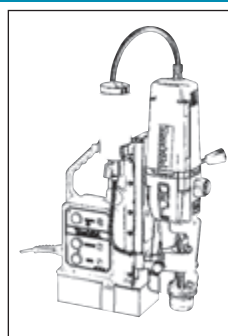
**DS4012****TRAPANO MISCELATORE**

13 mm

**CARATTERISTICHE**

- Elevata coppia, velocità di rotazione bassa
- Interruttore elettronico con reversibilità
- Impugnatura principale ergonomica con rivestimento Soft-Grip
- Impugnatura posteriore a "D" orientabile su 24 posizioni

**DATI TECNICI**

Potenza assorbita	750 W
Velocità a vuoto	0-600 g/min
Capacità mandrino	Ø 2-13 mm
Capacità di foratura	acciaio 13 mm
	legno 36 mm
Peso	2,8 Kg

**ACCESSORI IN DOTAZIONE**

Impugnatura laterale, mandrino a cremagliera.

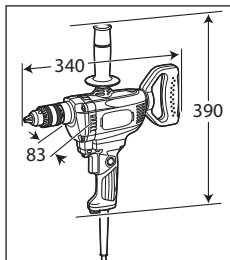
**UT1200****MISCELATORE M14**

30 kg

**CARATTERISTICHE**

- Adatto per la preparazione e la miscelazione di colori, colle, colle per piastrelle ecc. fino ad una quantità di 30 Kg circa
- Interruttore elettronico
- Avviamento morbido
- Velocità costante sotto carico
- Doppia impugnatura

**DATI TECNICI**

Potenza assorbita	960 W
Velocità a vuoto	0-590 g/min
Foro filettato	M14
Pressione sonora (LPA)	86 dB(A)
Potenza sonora (LWA)	97 dB(A)
Lunghezza cavo di alimentazione	3,15 m
Peso	3,2 Kg

**ACCESSORI IN DOTAZIONE**

Impugnatura.

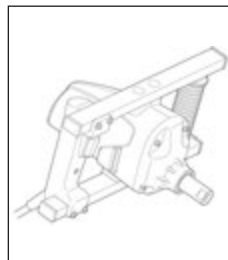

## UT1400

### MISCELATORE M14

50 kg



#### CARATTERISTICHE

- Adatto per la preparazione e la miscelazione di colori, colle, colle per piastrelle ecc. fino ad una quantità di 50 Kg circa
- Interruttore elettronico
- Avviamento morbido
- Velocità costante sotto carico
- Doppia impugnatura

#### DATI TECNICI

Potenza assorbita	1300 W
Velocità a vuoto	0-900 g/min
Foro filettato	M14
Pressione sonora (LPA)	86 dB(A)
Potenza sonora (LWA)	97 dB(A)
Lunghezza cavo di alimentazione	3,15 m
Peso	5,2 Kg

#### ACCESSORI IN DOTAZIONE

Impugnatura.

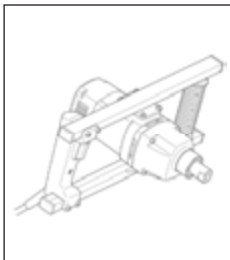

## UT1401

### MISCELATORE M14 A DUE VELOCITÀ

50 kg



#### CARATTERISTICHE

- Elevata potenza
- Due velocità
- Adatto per la preparazione e la miscelazione di intonaco, gesso, calce, cemento ed altri materiali da costruzione di media viscosità fino ad una quantità di 50 Kg circa
- Il diametro della frusta non deve essere superiore a 140 mm
- Interruttore elettronico
- Avviamento morbido
- Velocità costante sotto carico
- Doppia impugnatura

#### DATI TECNICI

Potenza assorbita	1300 W
Velocità a vuoto	0-400 - 0-730 g/min
Foro filettato	M14
Lunghezza cavo di alimentazione	3,15 m
Peso	5,5 Kg

#### ACCESSORI IN DOTAZIONE

Impugnatura.



## UT1600

### MISCELATORE M14 A 2 VELOCITÀ

80 kg



#### CARATTERISTICHE

- Elevata potenza
- Due velocità
- Adatto per la preparazione e la miscelazione di materiali ad elevata viscosità quali malta, intonaco, cemento, cemento al quarzo, calce, resine epossidiche, gesso e granulati fino ad una quantità di 80 Kg circa
- Il diametro della frusta non deve essere superiore a 180 mm
- Interruttore elettronico
- Avviamento morbido
- Velocità costante sotto carico
- Doppia impugnatura

#### DATI TECNICI

Potenza assorbita	1800 W
Velocità a vuoto	0-440 - 0-970 g/min
Foro filettato	M14
Lunghezza cavo di alimentazione	3,15 m
Peso	7,1 Kg

#### ACCESSORI IN DOTAZIONE

Impugnatura.



## 8406

### TRAPANO CAROTATRICE

13 mm



106

#### CARATTERISTICHE

- Trapano potente ideale per forare a secco con corone a settori diamantati, diametro da 32 a 152 mm
- 2 funzioni: rotazione, rotazione + percussione
- Frizione di sicurezza
- Interruttore elettronico

#### DATI TECNICI

Capacità foro:	legno	Ø 30 mm
	metallo	Ø 13 mm
	calcestruzzo	Ø 20 mm
Corona diamantata		Ø 152 mm
Potenza assorbita		850 W
Velocità a vuoto		0-1500 g/min
Colpi al minuto		0-22500
Mandrino a cremagliera		Ø 13 mm (1/2" x 20 F)
Peso		3,3 Kg

#### ACCESSORI IN DOTAZIONE

Mandrino a cremagliera Ø 13 mm, chiave per mandrino, impugnatura laterale, valigetta (cod. 153603-0).

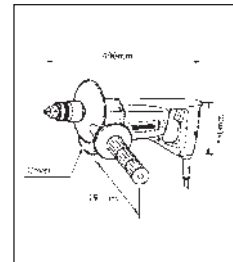

## DBM080

### CAROTATRICE M18

82 mm



EE80700013

#### CARATTERISTICHE

- Carotatrice a secco ideale per fori da Ø 20 a 82 mm
- Interruttore elettronico
- Velocità costante sotto carico
- Avviamento morbido e protezione elettronica contro i sovraccarichi
- Frizione di sicurezza

#### DATI TECNICI

Potenza assorbita	1300 W
Velocità a vuoto	0-3400 g/min
Corona diamantata	Ø 82 mm
Attacco	M18 x 2,5
Collare di serraggio	Ø 46
Peso	3,8 Kg

#### ACCESSORI IN DOTAZIONE

Impugnatura laterale, valigetta metallica.



## DBM130

### CAROTATRICE M18

132 mm



EE80700019

#### CARATTERISTICHE

- Carotatrice a secco ideale per fori da Ø 20 a 132 mm
- Interruttore elettronico
- Velocità costante sotto carico
- Avviamento morbido e protezione elettronica contro i sovraccarichi
- Frizione di sicurezza
- Mod. DBM130 2 velocità meccaniche

#### DATI TECNICI

Potenza assorbita	1700 W
Velocità a vuoto	0-1500/0-3000 g/min
Corona diamantata	Ø 132 mm
Attacco	M18 x 2,5
Collare di serraggio	Ø 53
Peso	5,6 Kg

#### ACCESSORI IN DOTAZIONE

Impugnatura laterale, valigetta metallica.

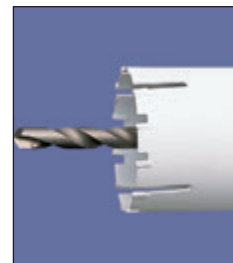

## DBM131

### CAROTATRICE M18 + KIT PER TAGLIO AD UMIDO

132 mm

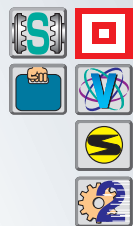

#### CARATTERISTICHE

- Carotatrice per utilizzo ad umido dotata di potente motore da 1700 W
- Ideale per foratura in calcestruzzo e pietra naturale
- Limitatore di coppia elettronico e controllo di velocità costante anche sotto carico
- Avviamento morbido per lavori più accurati
- Doppio isolamento

#### DATI TECNICI

Potenza assorbita	1700 W
Velocità a vuoto	0-1100 / 0-2300
Corona diamantata	Ø 70-132 mm
Attacco	M18
Peso	6,1 Kg

#### ACCESSORI IN DOTAZIONE

Impugnatura laterale, valigetta metallica.

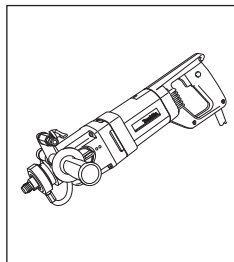

## DBM131KIT

### CAROTATRICE M18 + SUPPORTO

132 mm

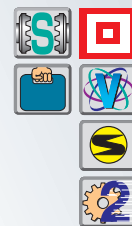

#### CARATTERISTICHE

- Carotatrice per utilizzo ad umido dotata di potente motore da 1700 W
- Ideale per foratura in calcestruzzo e pietra naturale
- Limitatore di coppia elettronico e controllo di velocità costante anche sotto carico
- Avviamento morbido per lavori più accurati
- Doppio isolamento
- Supporto per foratura a parete

#### DATI TECNICI

Potenza assorbita	1700 W
Velocità a vuoto	0-1100 / 0-2300
Corona diamantata	Ø 70-132 mm
Attacco	M18
Peso	15,1 Kg
Peso (solo macchina)	6,1 Kg

#### ACCESSORI IN DOTAZIONE

Impugnatura laterale, supporto P-40082, valigetta metallica.





## DBM230KIT

### CAROTATRICE 1 1/4"

230 mm

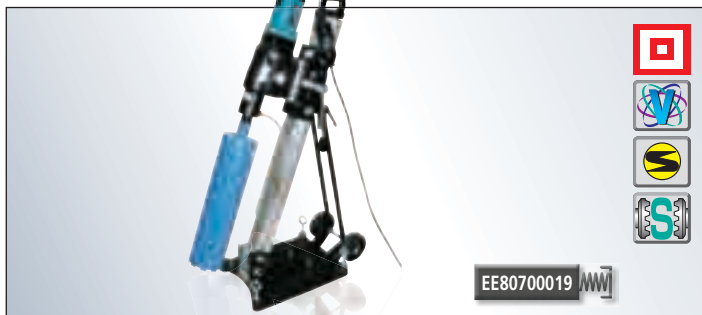

EE80700019

#### CARATTERISTICHE

- Carotatrice dotata di avviamento lento, per esecuzione di fori ad umido di elevato diametro e profondità su muratura, cemento e pietre
- Utilizzare la carotatrice esclusivamente con l'apposito supporto cod. P-54190
- Frizione meccanica
- Sensore termico

#### DATI TECNICI

Diametro max foratura	230 mm
Capacità max foratura	1 vel. 230 mm
	2 vel. 100 mm
	3 vel. 60 mm
Velocità a vuoto	1 vel. 390 g/min
	2 vel. 1040 g/min
	3 vel. 1700 g/min
Velocità sotto carico	1 vel. 270 g/min
	2 vel. 700 g/min
	3 vel. 1250 g/min
Tensione alimentazione	230/40-60 V/Hz
Potenza assorbita	2500 W
Intensità corrente	13,5 A
Attacco utensile	1 1/4" UNC filettato
Classe di protezione	I - Grado di protezione IP 20
Isolamento interferenze	EN 55014 / EN 6100
Peso (solo macchina)	11,2 Kg
Peso tot (macchina+Kit)	33,5 Kg



## HP1631

### TRAPANO CON PERCUSSIONE

13 mm



85

#### CARATTERISTICHE

- Selettore per esclusione percussione
- Interruttore elettronico
- Impugnatura rivestita in gomma

#### DATI TECNICI

Capacità foro	metallo	Ø 13 mm
	legno	Ø 30 mm
	cemento	Ø 16 mm
Potenza assorbita	710 W	
Velocità a vuoto	0-3200 g/min	
Colpi al minuto	0-48000	
Mandrino autoserrante	Ø 13 mm (1/2" x 20 F)	
Peso	2,0 Kg	

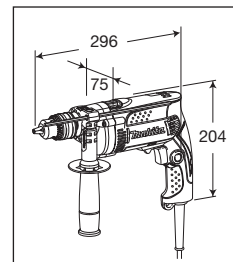

#### ACCESSORI IN DOTAZIONE

Impugnatura laterale, mandrino autoserrante.



## HP2010N

### TRAPANO A PERCUSSIONE 2 VELOCITÀ

13 mm



106

#### CARATTERISTICHE

- Trapano a percussione
- Reversibile
- Carcassa ingranaggi in alluminio
- Variatore di velocità elettronico
- Impugnatura laterale orientabile a 360°
- Tasto di inserimento permanente per uso continuo
- 2 velocità meccaniche

#### DATI TECNICI

Capacità foro:	legno	Ø 40 mm
	acciaio	Ø 13mm
	calcestruzzo	Ø 20 mm
Potenza assorbita	750 W	
Velocità a vuoto	0-900/2300 g/min	
Colpi al minuto	0-18000/46000	
Mandrino a cremagliera	Ø 13 mm (1/2" x 20 F)	
Peso	2,9 Kg	

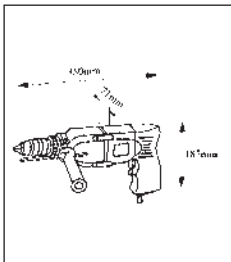

#### ACCESSORI IN DOTAZIONE

Impugnatura laterale, asta di profondità mandrino a cremagliera Ø 13 mm, chiave per mandrino, valigetta.



## HP2051FJ

### TRAPANO A PERCUSSIONE 2 VELOCITÀ CON ILLUMINAZIONE

13 mm



419

#### CARATTERISTICHE

- 2 funzioni: rotazione + percussione
- Interruttore di preselezione del numero dei giri protetto dalla polvere
- Interruttore elettronico
- 2 velocità meccaniche
- Reversibile
- Impugnatura in morbido materiale anticivolo
- Frizione di sicurezza
- Collare Ø 42 mm: permette il bloccaggio su supporti a colonna
- LED di illuminazione zona di lavoro

#### DATI TECNICI

Capacità foro:	legno	Ø 40 mm/25 mm
	metallo	Ø 13 mm/8 mm
	calcestruzzo	Ø 20 mm
Potenza assorbita	720 W	
Velocità a vuoto	0-1200/0-2900 g/min	
Colpi al minuto	0-24000/0-58000	
Mandrino autoserrante	Ø 13 mm (1/2" x 20 F)	
Peso	2,5 Kg	

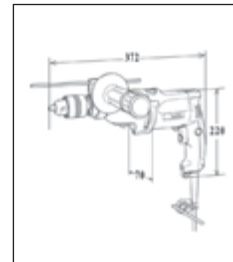

#### ACCESSORI IN DOTAZIONE

Impugnatura laterale, asta di profondità, valigetta MAK PAC.



## HP2071FJ

### TRAPANO A PERCUSSIONE 2 VELOCITÀ CON ILLUMINAZIONE

13 mm



#### CARATTERISTICHE

- 2 funzioni: rotazione, rotazione + percussione
- Regolazione velocità
- Interruttore elettronico
- 2 velocità meccaniche
- Reversibile
- Impugnatura Soft-Grip
- Frizione di sicurezza
- Collare Ø 42 mm per fissaggio su colonna
- Dotato di LED per illuminazione della zona di lavoro

#### DATI TECNICI

Capacità foro:	calcestruzzo	Ø 20 mm
	legno	Ø 25/40 mm
	metallo	Ø 8/16 mm
Potenza assorbita	1010 W	
Velocità a vuoto	0-1200/0-2900 g/min	
Colpi al minuto	0-24000/0-58000	
Mandrino autoserrante	Ø 13 mm	
Peso	2,6 Kg	

#### ACCESSORI IN DOTAZIONE

Impugnatura laterale, asta di profondità, mandrino autoserrante, valigetta MAKPAC.

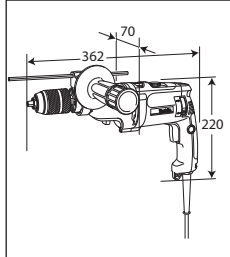

## FS2300K

### AVVITATORE PER CARTONGESSO 1/4" ESAG. 2.500 g/min



#### CARATTERISTICHE

- Ottima macchina per avvitare
- Regolazione della battuta
- Reversibile
- Attacco alla cintura
- Portapunte magnetico

#### DATI TECNICI

Capacità viti	cartongesso	Ø 5 mm
	autoforanti	Ø 6 mm
Potenza assorbita	570 W	
Attacco utensile	1/4" esagonale	
Velocità a vuoto	0-2500 g/min	
Peso	1,6 Kg	

#### ACCESSORI IN DOTAZIONE

Portapunta magnetico, impugnatura laterale, inserto PZZ, valigetta.

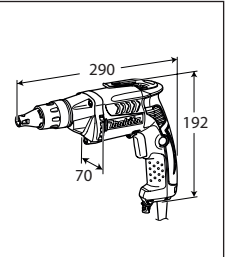

## FS2500K

### AVVITATORE PER CARTONGESSO 1/4" ESAG. 2.500 g/min



#### CARATTERISTICHE

- Avvitatore
- Porta inserti magnetico
- Regolazione della battuta
- LED illuminazione zona di lavoro
- Gancio attacco a cintura

#### DATI TECNICI

Capacità viti	cartongesso	Ø 5 mm
	autoforanti	Ø 6 mm
Potenza assorbita	570 W	
Attacco utensile	1/4" esagonale	
Velocità a vuoto	0-2500 g/min	
Lunghezza cavo	4 mt	
Peso	1,6 Kg	

#### ACCESSORI IN DOTAZIONE

Valigetta.

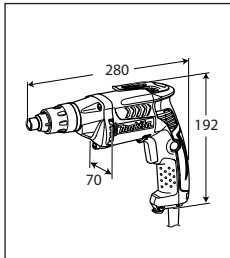

## FS2700K

### AVVITATORE PER CARTONGESSO 1/4" ESAG. CON FRIZIONE 2.500 g/min



#### CARATTERISTICHE

- Regolazione frizione su 6 posizioni
- Potente motore per un utilizzo permanente
- Interruttore elettronico
- LED illuminazione zona di lavoro
- Impugnatura ergonomica antiscivolo
- Attacco alla cintura

#### DATI TECNICI

Capacità viti	meccaniche	6 mm
	autoforanti	Ø 6 mm
Potenza assorbita	570 W	
Attacco utensile	1/4" esagonale	
Velocità a vuoto	0-2500 g/min	
Lunghezza cavo	4 mt	
Peso	1,8 Kg	

#### ACCESSORI IN DOTAZIONE

Valigetta.

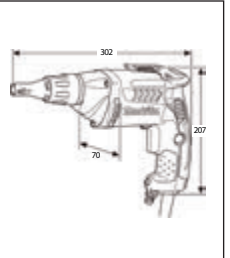

**FS400K**

AVVITATORE PER CARTONGESSO 1/4" ESAG.

**CARATTERISTICHE**

- Ottima macchina per avvitare
- Regolazione della battuta
- Reversibile
- Attacco alla cintura
- Portapunte magnetico
- Frizione silenziata

**DATI TECNICI**

Capacità viti: cartongesso	Ø 5 mm
Autoforanti	Ø 6 mm
Potenza assorbita	570 W
Attacco utensile	1/4" esagonale
Velocità a vuoto	0-4000 g/min
Lunghezza cavo	4 mt
Peso	1,3 Kg

**ACCESSORI IN DOTAZIONE**

Inserto PH2, valigetta.

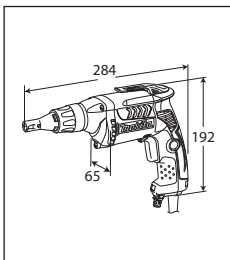
**FS4300K**

AVVITATORE PER CARTONGESSO

**CARATTERISTICHE**

- Ottima macchina per avvitare
- Regolazione della battuta
- Reversibile
- Attacco alla cintura
- Portapunte magnetico
- Frizione silenziata

**DATI TECNICI**

Capacità viti: cartongesso	Ø 5 mm
Autoforanti	Ø 6 mm
Potenza assorbita	570 W
Attacco utensile	1/4" esagonale
Velocità a vuoto	0-4000 g/min
Lunghezza cavo	4 mt
Peso	1,4 Kg

**ACCESSORI IN DOTAZIONE**

Inserto PH2, valigetta.

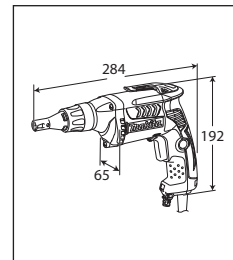
**FS6300RXJ**

AVVITATORE PER CARTONGESSO + CAVO 10M

NOVITÀ

**CARATTERISTICHE**

- Avvitatore con elevata velocità di avvitamento
- Impugnatura ergonomica antiscivolo
- Regolazione della battuta
- Reversibile
- Portainsero magnetico
- Gancio attacco a cintura

**DATI TECNICI**

Capacità viti	cartongesso	Ø 4 mm
Potenza assorbita		570 W
Attacco utensile		1/4" esagonale
Velocità a vuoto		0-6000 g/min
Lunghezza cavo		10 mt
Peso		1,4 Kg

**ACCESSORI IN DOTAZIONE**

Inserto PH2, valigetta MAK PAC.

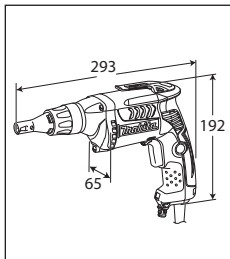
**TD0101F**

AVVITATORE AD IMPULSI

**CARATTERISTICHE**

- Freno motore e interruttore elettronico
- LED di illuminazione della zona di lavoro che rimane acceso quando l'utensile è sotto tensione
- Impugnatura morbida antiscivolo
- Utensile dalle dimensioni particolarmente compatte
- Spazzole accessibili dall'esterno
- Cavo di alimentazione 2,5 metri

**DATI TECNICI**

Bulloni standard	M14
Avvitatura tirafondi	22-90 mm
Attacco utensile	1/4" esagonale
Potenza assorbita	230 W
Coppia	100 Nm
Colpi al minuto	0-3200
Velocità a vuoto	0-3600 g/min
Peso	0,99 Kg

**ACCESSORI IN DOTAZIONE**

Inserto per avvitatura.

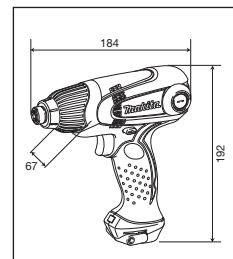

## TW0200J

AVVITATORE AD IMPULSI  
200 Nm



411

### CARATTERISTICHE

- Spazzole accessibili dall'esterno
- Reversibile
- Interruttore elettronico di velocità
- Elevata coppia di serraggio 200 Nm

### DATI TECNICI

Capacità: - bulloni	M10 - M16
Bulloni a tensione	M10 - M12
Potenza assorbita	380 W
Attacco utensile (12,7 mm)	1/2" quadro
Velocità a vuoto	0-2200 g/min
Colpi al minuto	2200
Coppia di serraggio	200 Nm
Peso	2,2 Kg

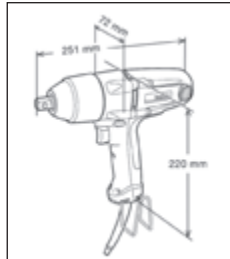

### ACCESSORI IN DOTAZIONE

Bussola mm 24, valigetta MAKPAC.

## TW0350J

AVVITATORI AD IMPULSI  
350 Nm



411

### CARATTERISTICHE

- Spazzole accessibili dall'esterno
- Reversibile
- Avvitatore ad impulsi ideale nei cantieri, catene di montaggio, fabbriche
- Elevata coppia di serraggio 350 Nm

### DATI TECNICI

Capacità: - bulloni	M12 - M22
Bulloni a tensione	M12 - M16
Potenza assorbita	400 W
Attacco utensile (12,7 mm)	quadro 1/2"
Velocità a vuoto	2000 g/min
Colpi al minuto	2000
Coppia di serraggio	350 Nm
Peso	3,0 Kg

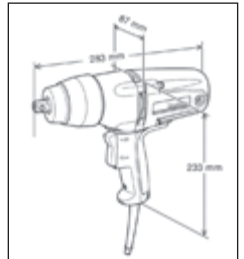

### ACCESSORI IN DOTAZIONE

Bussola mm 24, valigetta MAKPAC.

## 6906J

AVVITATORE AD IMPULSI  
588 Nm

NOVITÀ



100

### CARATTERISTICHE

- Elevata coppia di serraggio 600 Nm
- Reversibile

### DATI TECNICI

Capacità: - bulloni	M16 - M22
Bulloni a tensione	M16 - M20
Potenza assorbita	850 W
Attacco utensile	quadro 3/4" (19 mm)
Coppia	588 Nm
Colpi al minuto	1600
Velocità a vuoto	1700 g/min
Peso	5,6 Kg

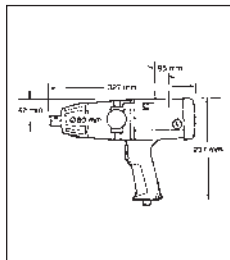

### ACCESSORI IN DOTAZIONE

Impugnatura laterale, bussola mm 32, valigetta MAKPAC.

## TW1000

AVVITATORE AD IMPULSI  
1000 Nm



Attacco quadro



CB153

### CARATTERISTICHE

- Impugnatura e corpo macchina rivestite in gomma
- Reversibile
- Motore potente per un utilizzo intenso e prolungato
- Spazzole accessibili dall'esterno
- Gancio per cintura

### DATI TECNICI

Capacità: - bulloni	M24 - M30
Bulloni a tensione	M22 - M30
Potenza assorbita	1200 W
Attacco utensile	25,4 mm quadro (1")
Coppia	1000 Nm
Colpi al minuto	1500
Velocità a vuoto	1400 g/min
Peso	8,6 Kg

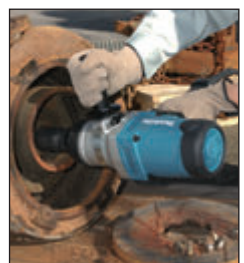
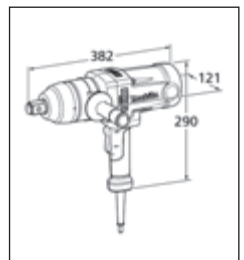

### ACCESSORI IN DOTAZIONE

Impugnatura laterale, bussola mm 41x80, valigetta (cod. 824737-3).

**HG5012K****TERMOFFIATORE**

1600 W - 500°C

**CARATTERISTICHE**

- Utensile a 2 velocità
- 1ª velocità - 350° per formatura
- 2ª velocità - 500° per termoretrazione, rimozione pitture, saldatura e per operazioni di induritura

**DATI TECNICI**

Potenza assorbita	1600 W
Temperatura	350°-500°
Controllo elettronico	NO
Peso	0,60 Kg

**ACCESSORI IN DOTAZIONE**

Valigetta.

**HG651CK****TERMOFFIATORE**

2000 W - 650°C

**CARATTERISTICHE**

- Termosoffiatore
- Display a cristalli liquidi per controllare:
  - 1) Il tipo di lavoro per il quale risulta impostato l'utensile
  - 2) La temperatura
  - 3) Velocità della ventola
- Tramite i comandi, è possibile programmare l'utensile per la lavorazione necessaria

**DATI TECNICI**

Potenza assorbita	2000 W
Temperatura	80°-650°
Controllo elettronico	SI
Peso	0,78 Kg

**ACCESSORI IN DOTAZIONE**

Valigetta.

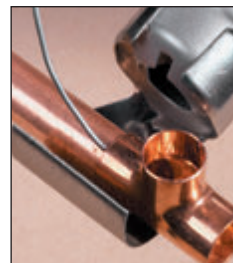
**HG551VK****TERMOFFIATORE**

1800 W - 550°C

**NOVITÀ****CARATTERISTICHE**

- Basse vibrazioni e bassa rumorosità, ideale per utilizzo in interni
- Utensile a 2 velocità
- 1ª velocità - 350° per formatura
- 2ª velocità - 500° per termoretrazione, rimozione pitture, saldatura e per operazioni di induritura

**DATI TECNICI**

Potenza assorbita	1800 W
Temperatura	100°-550°
Controllo elettronico	NO
Peso	0,7 Kg

**ACCESSORI IN DOTAZIONE**

Valigetta.



Selettore

10 differenti stadi di intensità del calore



Selettore 2 stadi flusso dell'aria



# SMERIGLIATRICI TRONCATRICI SEGHE A DISCO CESOIE, RODITRICI

SMERIGLIATRICI ANGOLARI E DIRITTE  
LEVIGATRICI, LUCIDATRICI  
SCANALATORI, PIALLE DA MURO



-  Doppio isolamento
-  Interruttore elettronico
-  Attacco velcro
-  Controllo elettronico velocità
-  Avviamento morbido
-  2 Velocità elettroniche
-  2 Velocità meccaniche
-  Freno elettrico
-  Frizione di sicurezza
-  Super Joint System
-  Antiriavvio
-  Taglio di smussi
-  Raccolta delle polveri
-  LED di illuminazione
-  Valigetta di trasporto
-  Valigetta di trasporto MAK PAC



Sistemi SJS  
di assorbimento delle vibrazioni  
e riduzione degli urti durante  
il funzionamento



-  Cuscinetto a sfera
-  Ingranaggio
-  Ammortizzatore
-  Ingranaggio pignone
-  Albero



Ammortizzatore

**GA5041C**  
Smerigliatrice angolare 125 mm



**GA6021C**  
Smerigliatrice angolare 150 mm



**GA9061R**  
Smerigliatrice angolare 230 mm



**4114S**  
Troncatrice angolare 355 mm



# Tabella delle funzioni

## SMERIGLIATRICI ANGOLARI

### 115 mm



### 125 / 115 mm



### 150 mm



DIAMETRO DISCO			Potenza	Interruttore	Anti Riavvio	SJS	SJS2	Velocità variabile	Freno	Velocità costante	Soft Start
115 mm	125 mm	150 mm									
		GA6021C	1.450W	L	✓	✓				✓	✓
GA4540C	GA5040C	GA6040C	1.400W	S	✓		✓	✓		✓	✓
GA4541C	GA5041C		1.400W	S	✓		✓	✓	✓	✓	✓
	9565CVR		1.400W	S	✓	✓		✓		✓	✓
GA4540R	GA5040R		1.100W	S	✓		✓				
GA4541R	GA5041R		1.100W	S	✓		✓		✓		
GA4540	GA5040		1.100W	S			✓				
GA4541	GA5041		1.100W	S			✓		✓		
9557NB/9557HN	9558NB/9558HN		840W	S							
9557HNR	558HNRG		840W	S	✓						
9557HPG	9558HPG		840W	P							
			720W	S							
GA4530	GA5030		720W	S							
GA4530R	GA5030R		720W	S	✓						✓
GA4534	GA5034		720W	P							
9554HN	9555HN		710W	S							

### 180 mm



### 230 mm



DIAMETRO DISCO		Potenza	Interruttore	Anti Riavvio	Velocità costante	SJS2	Torque Limiter	Soft Start
180 mm	230 mm							
GA7040R	GA9040R	2.600W	L	✓			✓	✓
GA7030R	GA9030R	2.400W	L	✓			✓	✓
GA7060	GA9060	2.200W	L	-				-
GA7020	GA9020	2.200W	L					
GA7050R	GA9050R	2.000W	L	✓				✓

## GA4530R

### SMERIGLIATRICE ANGOLARE

115 mm

NOVITÀ

Sostituisce GA4530



459

#### CARATTERISTICHE

- Carcasa motore con dimensioni ridotte, circonferenza di soli 180 mm
- Nuovo motore con resistenza al calore maggiorata e di alte prestazioni
- Coppia conica ottenuta per fresatura dal pieno, questo garantisce un'affidabilità elevata
- Sistema di protezione dalle polveri ottimizzato con cuscinetti sigillati e da parti elettriche ricoperte da vernici di protezione
- Cavo di alimentazione 2,5 metri

#### DATI TECNICI

Potenza assorbita	720 W
Velocità a vuoto	11000 g/min
Attacco albero	M14
Diametro disco	115 mm
Peso	1,8 Kg

#### ACCESSORI IN DOTAZIONE

Impugnatura laterale, chiave (cod. 782407-9), disco abrasivo.

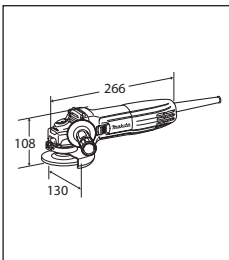

## GA4534

### SMERIGLIATRICE ANGOLARE

115 mm



459

#### CARATTERISTICHE

- Carcasa motore con dimensioni ridotte, circonferenza di soli 186 mm
- Nuovo motore con resistenza al calore maggiorata e di alte prestazioni
- Coppia conica ottenuta per fresatura dal pieno, questo garantisce un'affidabilità elevata
- Sistema di protezione dalle polveri ottimizzato con cuscinetti sigillati e da parti elettriche ricoperte da vernici di protezione
- Cavo di alimentazione 2,5 metri

#### DATI TECNICI

Potenza assorbita	720 W
Velocità a vuoto	11000 g/min
Attacco albero	M14
Diametro disco	115 mm
Peso	1,9 Kg

#### ACCESSORI IN DOTAZIONE

Impugnatura laterale, chiave (cod. 782407-9), disco abrasivo.

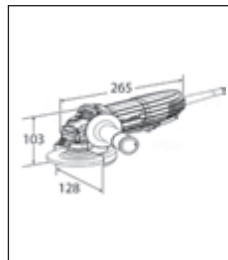

## 9557HNRG

### SMERIGLIATRICE ANGOLARE

115 mm

NOVITÀ

Sostituisce 9557HNG



325

#### CARATTERISTICHE

- Interruttore di facile azionamento
- Costruzione a labirinto per protezione rinforzata dalla polvere
- Tasto blocco disco
- Cuscinetti sigillati

#### DATI TECNICI

Potenza assorbita	840W
Velocità a vuoto	11000 g/min
Attacco albero	M14
Diametro disco	115 mm
Peso	2,0 Kg

#### ACCESSORI IN DOTAZIONE

Impugnatura laterale, chiave (cod. 782407-9), disco abrasivo.

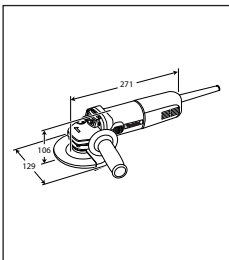

## 9557HPG

### SMERIGLIATRICE ANGOLARE

115 mm

NOVITÀ

Sostituisce 9557HP



325

#### CARATTERISTICHE

- La parte elettrica come quella meccanica, è totalmente protetta dal filtraggio della polvere
- Interruttore posizionato nella parte inferiore dell'utensile
- Coppia conica ricavata dal pieno

#### DATI TECNICI

Potenza assorbita	840W
Diametro disco	115 mm
Velocità a vuoto	11000 g/min
Peso	2,1Kg

#### ACCESSORI IN DOTAZIONE

Impugnatura laterale, chiave di servizio.

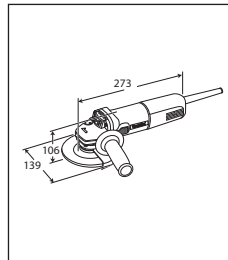



## GA4540R SMERIGLIATRICE ANGOLARE

115 mm

NOVITÀ

Sostituisce GA4540



### CARATTERISTICHE

- Nuovo sistema di trasmissione elastico Super Joint System (SJS)
- Funzioni elettroniche: avviamento lento, velocità costante sotto sforzo
- Corpo compatto ed ergonomico
- Scatola ingranaggi di nuovo disegno e resistente agli urti

### DATI TECNICI

Potenza assorbita	1100 W
Velocità a vuoto	11000 g/min
Assorbimento vibrazioni/contraccolpi	Super Joint System II
Diametro disco	115 mm
Dimensioni	300 x 130 x 116 mm
Lunghezza cavo alimentazione	4,0 m
Peso	2,4 Kg

### ACCESSORI IN DOTAZIONE

Disco centro depresso, impugnatura laterale, chiave di servizio.

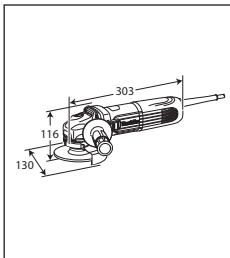

## GA4540C SMERIGLIATRICE ANGOLARE

115 mm



### CARATTERISTICHE

- Nuovo sistema di trasmissione elastico Super Joint System (SJS)
- Funzioni elettroniche: avviamento lento, velocità costante sotto sforzo, regolatore elettronico di velocità
- Corpo compatto ed ergonomico
- Scatola ingranaggi di nuovo disegno e resistente agli urti

### DATI TECNICI

Potenza assorbita	1400 W
Velocità a vuoto	2800-11000 g/min
Assorbimento vibrazioni/contraccolpi	Super Joint System II
Diametro disco	115 mm
Lunghezza cavo alimentazione	4,0 m
Peso	2,5 Kg

### ACCESSORI IN DOTAZIONE

Disco centro depresso, impugnatura laterale, chiave di servizio.

### ACCESSORI OPTIONAL

Impugnatura AVT.

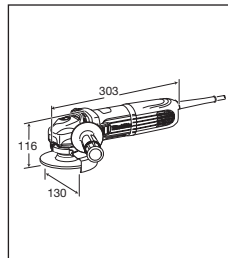

## GA4541 SMERIGLIATRICE ANGOLARE

115 mm



### CARATTERISTICHE

- Nuovo sistema di trasmissione elastico Super Joint System (SJS)
- Funzioni elettroniche: velocità costante sotto sforzo
- Corpo compatto ed ergonomico
- Scatola ingranaggi di nuovo disegno e resistente agli urti

### DATI TECNICI

Potenza assorbita	1100 W
Velocità a vuoto	11000 g/min
Assorbimento vibrazioni/contraccolpi	Super Joint System II
Diametro disco	115 mm
Lunghezza cavo alimentazione	4,0 m
Peso	2,6 Kg

### ACCESSORI IN DOTAZIONE

Disco centro depresso, impugnatura laterale, chiave di servizio.

### ACCESSORI OPTIONAL

Impugnatura AVT.

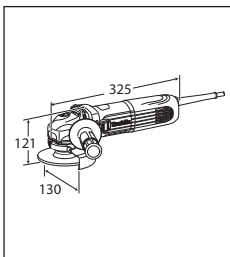

## GA4541C SMERIGLIATRICE ANGOLARE

115 mm



### CARATTERISTICHE

- Nuovo sistema di trasmissione elastico Super Joint System (SJS)
- Funzioni elettroniche: avviamento lento, velocità costante sotto sforzo, regolatore elettronico di velocità
- Corpo compatto ed ergonomico
- Scatola ingranaggi di nuovo disegno e resistente agli urti

### DATI TECNICI

Potenza assorbita	1400 W
Velocità a vuoto	2800-11000 g/min
Assorbimento vibrazioni/contraccolpi	Super Joint System II
Diametro disco	115 mm
Lunghezza cavo alimentazione	4,0 m
Peso	2,7 Kg

### ACCESSORI IN DOTAZIONE

Disco centro depresso, impugnatura laterale, chiave di servizio.

### ACCESSORI OPTIONAL

Impugnatura AVT.

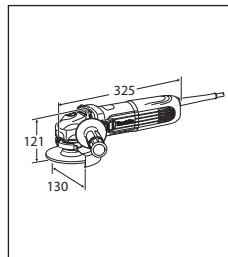

## 9565CVRX2

### SMERIGLIATRICE ANGOLARE CON ANTIRIAVVIO

125 mm / 115 mm

NOVITÀ



#### CARATTERISTICHE

- Sistema di trasmissione elastico Super Joint System (SJS)
- Funzioni elettroniche: avviamento lento, velocità costante sotto sforzo, regolatore elettronico di velocità, anti riavvio.
- Corpo compatto ed ergonomico
- Scatola ingranaggi di nuovo disegno e resistente agli urti

#### DATI TECNICI

Potenza assorbita	1400 W
Diametro disco	125 mm
Velocità a vuoto	2.800 - 11.000 g/min
Assorbimento vibrazioni/contraccolpi	Super Joint System
Lunghezza cavo alimentazione	4,0 m
Peso	2,7 Kg

#### ACCESSORI IN DOTAZIONE

Disco abrasivo, impugnatura laterale AVT antivibrazioni, griglie antipolveri, chiave di servizio.

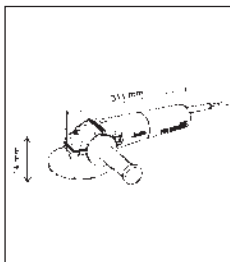

## 9558HNRG

### SMERIGLIATRICE ANGOLARE CON ANTIRIAVVIO

125 mm / 115 mm

Sostituisce 9558HNG



#### CARATTERISTICHE

- La parte elettrica e quella meccanica sono totalmente protette dal filtraggio della polvere
- Interruttore posizionato nella parte inferiore dell'utensile
- Coppia conica ricavata dal pieno

#### DATI TECNICI

Potenza assorbita	840W
Diametro disco	125 mm
Velocità a vuoto	11000 g/min
Peso	2,1Kg

#### ACCESSORI IN DOTAZIONE

Impugnatura laterale, chiave di servizio.

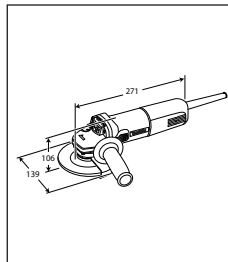

## 9558PBGY

### SMERIGLIATRICE ANGOLARE INTERRUOTTORE A LEVA

125 mm / 115 mm

NOVITÀ



#### CARATTERISTICHE

- Interruttore di facile azionamento
- Costruzione a labirinto per protezione rinforzata dalla polvere
- Spazzole autostaccanti
- Tasto blocco disco
- Cuscinetti sigillati
- Coppia conica ricavata dal pieno

#### DATI TECNICI

Potenza assorbita	840W
Diametro disco	125 mm
Velocità a vuoto	11000 g/min
Peso	2,1Kg

#### ACCESSORI IN DOTAZIONE

Impugnatura laterale, chiave di servizio.

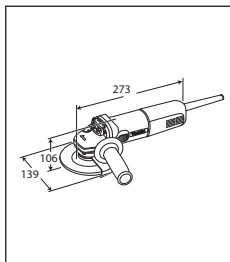

## GA5040R

### SMERIGLIATRICE ANGOLARE CON ANTIRIAVVIO

125 mm / 115 mm



#### CARATTERISTICHE

- Nuovo sistema di trasmissione elastico Super Joint System (SJS)
- Corpo compatto ed ergonomico
- Scatola ingranaggi di nuovo disegno e resistente agli urti

#### DATI TECNICI

Potenza assorbita	1100 W
Velocità a vuoto	11000 g/min
Assorbimento vibrazioni/contraccolpi	Super Joint System II
Diametro disco	125 mm
Lunghezza cavo alimentazione	4,0 m
Peso	2,5 Kg

#### ACCESSORI IN DOTAZIONE

Disco centro depresso, impugnatura laterale, chiave di servizio.

#### ACCESSORI OPTIONAL

Impugnatura AVT.

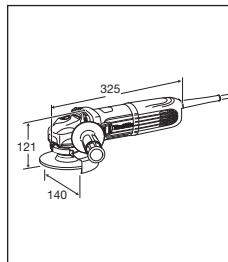

## GA5040C

### SMERIGLIATRICE ANGOLARE CON ANTIRIAVVI

125 mm / 115 mm



#### CARATTERISTICHE

- Nuovo sistema di trasmissione elastico Super Joint System (SJS)
- Funzioni elettroniche: anti riavvio accidentale, avviamento lento, velocità costante sotto sforzo, regolatore elettronico di velocità
- Corpo compatto ed ergonomico
- Scatola ingranaggi di nuovo disegno e resistente agli urti

#### DATI TECNICI

Potenza assorbita	1400 W
Velocità a vuoto	2800-11000 g/min
Assorbimento vibrazioni/contraccolpi	Super Joint System II
Diametro disco	125 mm
Lunghezza cavo alimentazione	4,0 m
Peso	2,5 Kg

#### ACCESSORI IN DOTAZIONE

Disco centro depresso, impugnatura laterale, chiave di servizio.

#### ACCESSORI OPTIONAL

Impugnatura AVT.

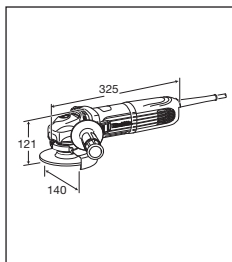

## GA5041

### SMERIGLIATRICE ANGOLARE CON FRENO ELETTRICO

125 mm / 115 mm



#### CARATTERISTICHE

- Nuovo sistema di trasmissione elastico Super Joint System (SJS)
- Corpo compatto ed ergonomico
- Scatola ingranaggi di nuovo disegno e resistente agli urti

#### DATI TECNICI

Potenza assorbita	1100 W
Velocità a vuoto	11000 g/min
Assorbimento vibrazioni/contraccolpi	Super Joint System II
Diametro disco	125 mm
Lunghezza cavo alimentazione	4,0 m
Peso	2,6 Kg

#### ACCESSORI IN DOTAZIONE

Disco centro depresso, impugnatura laterale, chiave di servizio.

#### ACCESSORI OPTIONAL

Impugnatura AVT.

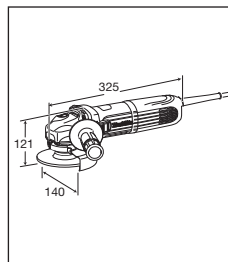

## GA5041C

### SMERIGLIATRICE ANGOLARE CON FRENO ELETTRICO E ANTIRIAVVI

125 mm / 115 mm



#### CARATTERISTICHE

- Nuovo sistema di trasmissione elastico Super Joint System (SJS)
- Funzioni elettroniche: anti riavvio accidentale, avviamento lento, velocità costante sotto sforzo, regolatore elettronico di velocità, freno motore
- Corpo compatto ed ergonomico
- Scatola ingranaggi di nuovo disegno e resistente agli urti

#### DATI TECNICI

Potenza assorbita	1400 W
Velocità a vuoto	2800 - 11000 g/min
Assorbimento vibrazioni/contraccolpi	Super Joint System II
Diametro disco	125 mm
Lunghezza cavo alimentazione	4,0 m
Peso	2,7 Kg

#### ACCESSORI IN DOTAZIONE

Disco centro depresso, impugnatura laterale, chiave di servizio.

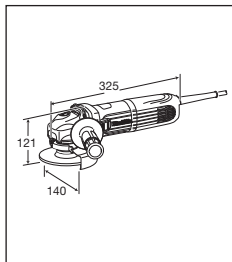

## GA6040CF

### SMERIGLIATRICE ANGOLARE CON ANTIRIAVVI

150 mm



#### CARATTERISTICHE

- Nuovo sistema di trasmissione elastico Super Joint System (SJS)
- Funzioni elettroniche: anti riavvio accidentale, avviamento lento, velocità costante sotto sforzo, regolatore elettronico di velocità
- Corpo compatto ed ergonomico
- Scatola ingranaggi di nuovo disegno e resistente agli urti

#### DATI TECNICI

Potenza assorbita	1400 W
Velocità a vuoto	4000-9000 g/min
Assorbimento vibrazioni/contraccolpi	Super Joint System II
Diametro disco	150 mm
Lunghezza cavo alimentazione	4,0 m
Peso	2,6 Kg

#### ACCESSORI IN DOTAZIONE

Impugnatura laterale, chiave (cod. 782407-9).

#### ACCESSORI OPTIONAL

Impugnatura AVT

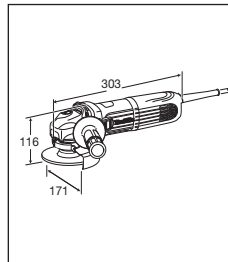

## GA6021C

SMERIGLIATRICE ANGOLARE CON ANTIRIAVVIO

150 mm

Sostituisce GA6020



### CARATTERISTICHE

- Possibilità di montaggio griglie supplementari
- Impugnatura anteriore orientabile su 2 posizioni
- Motore ad alte prestazioni
- Manopola AVT optional
- Impugnatura posteriore rivestita in Soft-Grip antiscivolo
- Cavo di alimentazione 2,5 m
- Sistema SJS
- Rivestimento protettivo per indotto e statore

### DATI TECNICI

Potenza assorbita	1450 W
Velocità a vuoto	9000 g/min
Diametro disco	150 mm
Dimensioni	390 x 169 x 120 mm
Lunghezza cavo alimentazione	2,5 m
Peso	3,0 Kg

### ACCESSORI IN DOTAZIONE

Impugnatura laterale, chiave.

### ACCESSORI OPTIONAL

Impugnatura AVT

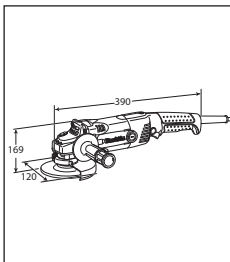

## GA7050R

SMERIGLIATRICE ANGOLARE CON ANTIRIAVVIO

180 mm



### CARATTERISTICHE

- Sistema antirivvio
- Possibilità di montaggio griglie antipolvere
- Impugnatura anteriore orientabile su 3 posizioni
- Motore ad alte prestazioni
- Impugnatura anteriore AVT optional
- Impugnatura posteriore rivestita in softgrip antiscivolo
- Avviamento lento

### DATI TECNICI

Potenza assorbita	2000W
Velocità a vuoto	8500 g/min
Attacco albero	M14
Diametro disco	180 mm
Peso	4,6 Kg

### ACCESSORI IN DOTAZIONE

Impugnatura laterale, chiave (cod. 782407-9).

### ACCESSORI OPTIONAL

Impugnatura AVT.

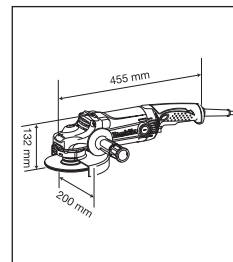

## GA7020

SMERIGLIATRICE ANGOLARE

180 mm



### CARATTERISTICHE

- Possibilità di montaggio griglie antipolvere
- Motore ad alte prestazioni
- Impugnatura posteriore rivestita in softgrip antiscivolo
- Protezione in gomma sulla testata
- Rivestimento protettivo per indotto e statore

### DATI TECNICI

Potenza assorbita	2200W
Velocità a vuoto	8500 g/min
Attacco albero	M14
Diametro disco	180 mm
Lunghezza cavo alimentazione	2,5 m
Peso	5,5 Kg

### ACCESSORI IN DOTAZIONE

Impugnatura laterale, chiave (cod. 782407-9).

### ACCESSORI OPTIONAL

Impugnatura AVT.

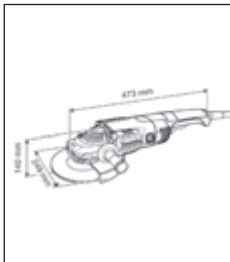

## GA7060

SMERIGLIATRICE ANGOLARE FOR HEAVY DUTY APPLICATION

180 mm

NOVITÀ



### CARATTERISTICHE

- Per applicazioni pesanti come ad esempio la rettifica meccanica in fonderia
- Maggior resistenza al calore
- Utilizzo di carboncini maggiorati
- Resine protettive direttamente applicate sull'avvolgimento
- Aumento dello spessore del collettore per implementare la vita lavorativa del motore
- Impugnatura rivestita per maggior comfort e controllo

### DATI TECNICI

Potenza assorbita	2200W
Velocità a vuoto	8500 g/min
Dimensioni	450 x 200 x 145 mm
Diametro disco	180 mm
Lunghezza cavo alimentazione	2,5 m
Peso	5,4 Kg

### ACCESSORI IN DOTAZIONE

Impugnatura laterale, chiave (cod. 782407-9).

### ACCESSORI OPTIONAL

Impugnatura AVT.

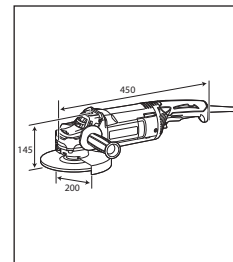

## GA9050R

SMERIGLIATRICE ANGOLARE CON ANTIRIAVVIO  
230 mm



204

### CARATTERISTICHE

- Sistema antirivavvio
- Possibilità di montaggio griglie antipolvere
- Possibilità di utilizzo impugnatura laterale su 3 posizioni
- Struttura antipolvere
- Cuscinetti protetti
- Rivestimento protettivo per indotto e statore
- Elevata resistenza al calore
- Avviamento lento
- Frizione di sicurezza

### DATI TECNICI

Potenza assorbita	2000W
Velocità a vuoto	6600 g/min
Attacco albero	M14
Diametro disco	230 mm
Peso	4,8 Kg

### ACCESSORI IN DOTAZIONE

Impugnatura laterale, chiave (cod. 782407-9), disco abrasivo.

### ACCESSORI OPTIONAL

Impugnatura AVT.

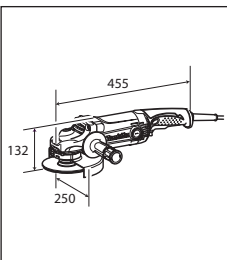

## GA9030R

SMERIGLIATRICE ANGOLARE  
CON ANTIRIAVVIO  
230 mm - IMPUGNATURA ORIENTABILE



204

### CARATTERISTICHE

- Sistema antirivavvio
- Impugnatura laterale
- Rondelle antipolvere
- Velocità costante
- Avviamento morbido
- Interruttore con leva di blocco
- Spazzole autostaccanti accessibili dall'esterno
- Protezione totale dalle polveri
- Limitatore di coppia
- Frizione di sicurezza

### DATI TECNICI

Potenza assorbita	2400W
Velocità a vuoto	6600 g/min
Attacco albero	M14
Diametro disco	230 mm
Peso	6,5 Kg

### ACCESSORI IN DOTAZIONE

Impugnatura laterale, chiave (cod. 782407-9), disco abrasivo.

### ACCESSORI OPTIONAL

Impugnatura AVT.

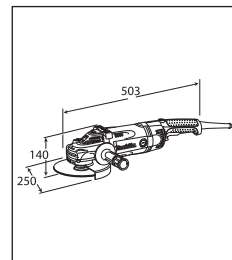

## GA9040R

SMERIGLIATRICE ANGOLARE  
CON ANTIRIAVVIO  
230 mm - IMPUGNATURA ORIENTABILE



204

### CARATTERISTICHE

- Sistema antirivavvio
- Possibilità di montaggio griglie antipolvere
- Possibilità di utilizzo impugnatura laterale su 3 posizioni
- Impugnatura posteriore antiscivolo orientabile e con inserto antivibrante
- Frizione di sicurezza
- Struttura antipolvere
- Cuscinetti protetti
- Rivestimento protettivo per indotto e statore
- Elevata resistenza al calore
- Avviamento lento

### DATI TECNICI

Potenza assorbita	2600W
Velocità a vuoto	6600 g/min
Attacco albero	M14
Diametro disco	230 mm
Peso	6,9 Kg

### ACCESSORI IN DOTAZIONE

Impugnatura laterale, chiave (cod. 782407-9), disco abrasivo.

### ACCESSORI OPTIONAL

Impugnatura AVT.

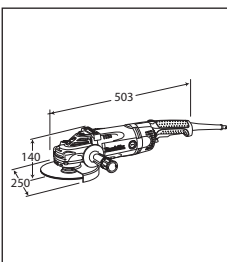

## GA9020

SMERIGLIATRICE ANGOLARE  
230 mm



204

### CARATTERISTICHE

- Possibilità di montaggio griglie antipolvere
- Motore ad alte prestazioni
- Impugnatura posteriore antiscivolo
- Protezione in gomma sulla testata
- Soft-Grip
- Rivestimento protettivo per indotto e statore

### DATI TECNICI

Potenza assorbita	2200W
Velocità a vuoto	6600 g/min
Attacco albero	M14
Diametro disco	230 mm
Peso	5,8 Kg

### ACCESSORI IN DOTAZIONE

Impugnatura laterale, chiave (cod. 782407-9), disco abrasivo.

### ACCESSORI OPTIONAL

Impugnatura AVT.

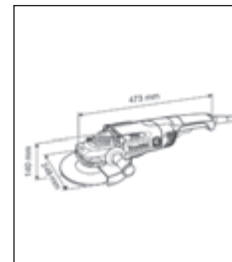

## GA9060

NOVITÀ

SMERIGLIATRICE ANGOLARE  
230 mm FOR HEAVY DUTY APPLICATION



218 mm



### CARATTERISTICHE

- Per applicazioni pesanti come ad esempio la rettifica meccanica in fonderia
- Maggior resistenza al calore
- Utilizzo di carboncini maggiorati
- Resine protettive direttamente applicate sull'avvolgimento
- Aumento dello spessore del collettore per implementare la vita lavorativa del motore
- Impugnatura rivestita per maggior comfort e controllo

### DATI TECNICI

Potenza assorbita	2200W
Velocità a vuoto	6600 g/min
Dimensioni	450 x 250 x 144 mm
Diametro disco	230 mm
Lunghezza cavo alimentazione	2,5 m
Peso	5,5 Kg

### ACCESSORI IN DOTAZIONE

Impugnatura laterale, chiave (cod. 782407-9), disco abrasivo.

### ACCESSORI OPTIONAL

Impugnatura AVT.

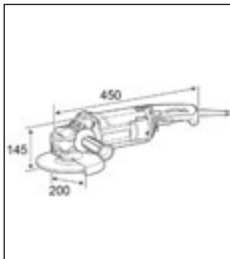

## GA9061R

NOVITÀ

SMERIGLIATRICE ANGOLARE CON ANTIRIUVIO  
230 mm FOR HEAVY DUTY APPLICATION



218 mm



SJST  
SUPER JOINT SYSTEM

### CARATTERISTICHE

- Per applicazioni pesanti come ad esempio la rettifica meccanica in fonderia
- Maggior resistenza al calore
- Utilizzo di carboncini maggiorati
- Resine protettive direttamente applicate sull'avvolgimento
- Aumento dello spessore del collettore per implementare la vita lavorativa del motore
- Impugnatura rivestita per maggior comfort e controllo

### DATI TECNICI

Potenza assorbita	2200W
Velocità a vuoto	6600 g/min
Dimensioni	450 x 250 x 145 mm
Diametro disco	230 mm
Lunghezza cavo alimentazione	2,5 m
Peso	5,7 Kg

### ACCESSORI IN DOTAZIONE

Impugnatura laterale, chiave (cod. 782407-9), disco abrasivo.

### ACCESSORI OPTIONAL

Impugnatura AVT.

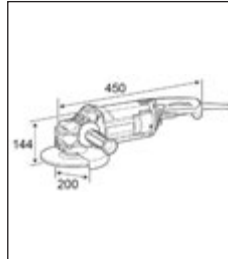

# FOR HEAVY DUTY APPLICATION

## GA7060 - GA9060 - GA9061R

### VANTAGGI:

Smerigliatrici potenti ed affidabili; grazie agli aggiornamenti tecnici sono particolarmente idonee per lavorazioni continuative come spianatura di saldature e altri impieghi simili. Indicate anche per il settore edilizia con uso di disco diamantato per taglio di laterizi. Il modello GA9061R è dotato di sistema di controllo delle vibrazioni SJSII e funzione di anti-riavvio accidentale del motore.



Resine protettive applicate direttamente sull'avvolgimento per preservarne l'integrità e maggiore durata nel tempo



Utilizzo di carboncini maggiorati grazie all'impiego di un innovativo sistema molla

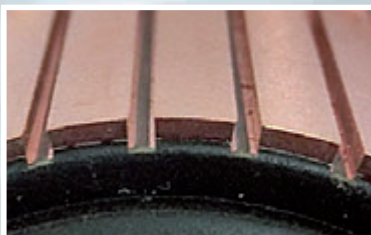

Importante aumento dello spessore del collettore da 1,2mm a 1,9mm per implementare la vita lavorativa del motore



Statore rivestito da resine speciali che ne preservano l'efficacia proteggendolo da polveri e residui metallici



## 4114S

### TRONCATRICE ANGOLARE

Ø 355 mm

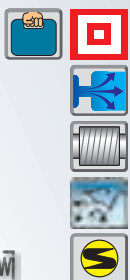

204

#### CARATTERISTICHE

- Sistema di protezione SJS
- Velocità costante sotto sforzo
- Profondità di taglio di 125 mm
- Deflettore polveri per protezione motore

#### DATI TECNICI

Potenza assorbita	2400 W
Velocità a vuoto	3500 g/min
Lama	355 mm
Profondità di taglio	125 mm
Peso	10,8 Kg

#### ACCESSORI IN DOTAZIONE

Chiave, occhiali di protezione, valigetta.

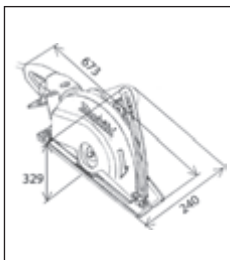

## PC5000C

### PIALLA DA MURO CON ANTIRIAVIO

125 mm



253

#### CARATTERISTICHE

- Piaffa da muro per levigare pareti e angoli
- Motore 1.400W che garantisce un ottimo lavoro
- Sistema antirivavio
- Sistema di controllo sovraccarichi

#### DATI TECNICI

Disco diamantato	Ø 125 mm
Foro disco	Ø 22 mm
Potenza assorbita	1400 W
Velocità a vuoto	10000 g/min
Ø Aspirazione	Est. 37,4 mm / Int. 29,7 mm
Peso	4,0 Kg

#### ACCESSORI IN DOTAZIONE

Disco diamantato, chiave, chiave esagonale, sacchetto raccogli polvere, valigetta.

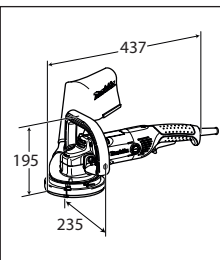

## PC5001C

### PIALLA DA MURO CON ANTIRIAVIO

125 mm



253

#### CARATTERISTICHE

- Rullo anteriore di regolare la profondità di piallatura. Base ausiliaria per piallatura più liscia
- Piaffa da muro per levigare pareti e angoli
- Motore 1.400W che garantisce un ottimo lavoro
- Sistema antirivavio
- Sistema di controllo sovraccarichi

#### DATI TECNICI

Disco diamantato	Ø 125 mm
Foro disco	Ø 22 mm
Potenza assorbita	1400 W
Velocità a vuoto	10000 g/min
Peso	5,1 Kg

#### ACCESSORI IN DOTAZIONE

Disco diamantato, chiave, chiave esagonale, sacchetto raccogli polvere, valigetta.

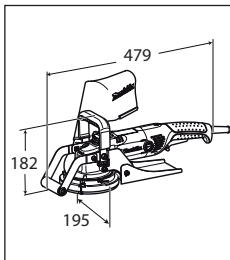

## 4101RH

### SEGA A DISCO DIAMANTATO AD UMIDO

125 mm



303

#### CARATTERISTICHE

- Sega a disco diamantato per taglio ad umido di marmo, pietra, granito e piastrelle
- Dotata di salvavita per un utilizzo in sicurezza (interruttore di protezione (PRCD))
- Spazzole autostaccanti

#### DATI TECNICI

Disco diamantato	Ø 125 mm
Profondità taglio:	90° 34 mm
	45° 21 mm
Potenza assorbita	860 W
Velocità a vuoto	13800 g/min
Tensione	220V
Peso	2,9 Kg

#### ACCESSORI IN DOTAZIONE

Disco diamantato montato, 2 chiavi, kit per taglio ad umido.

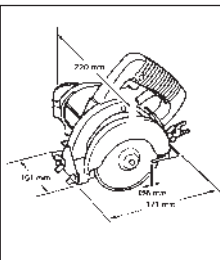

## 4157KB

### SEGA A DISCO DIAMANTATO A SECCO

180 mm



153

#### CARATTERISTICHE

- Sega a disco diamantato per il taglio a secco di marmo, pietra, granito e piastrelle
- Leva di regolazione della profondità di taglio
- Piastra orientabile a 45°
- Pratico e trasparente contenitore delle polveri
- Collegato ad un aspiratore consente di eliminare fino al 90% delle polveri

#### DATI TECNICI

Disco diamantato	Ø 180 mm
Profondità taglio:	90° - 57 mm
	45° - 28 mm
Potenza assorbita	1400 W
Velocità a vuoto	5800 g/min
Ø Aspirazione	Est. 37,2 mm / Int. 31 mm
Peso	5,6 Kg

#### ACCESSORI IN DOTAZIONE

Disco diamantato montato, 2 chiavi.

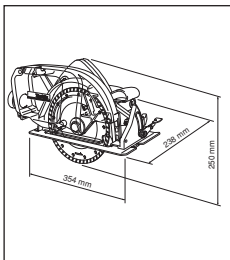

## SG1251J

### SCANALATORE

125 mm



318

#### CARATTERISTICHE

- Avviamento morbido
- Sistema SJS per contrastare i blocchi dei dischi
- Spazzole autostaccanti
- Variatore elettronico

#### DATI TECNICI

Profondità taglio	0-30 mm
Larghezza taglio	6-30 mm
Disco	Ø 125 mm
Potenza assorbita	1400 W
Velocità a vuoto	10000 g/min
Ø Aspirazione	Est. 37 mm / Int. 32 mm
Peso	4,5 Kg

#### ACCESSORI IN DOTAZIONE

2 dischi, chiavi di servizio, valigetta MAKPAC.

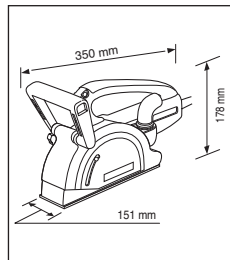

## SG150

### SCANALATORE

150 mm



B45872

#### CARATTERISTICHE

- Scanalatore per effettuare a secco scanalature nel cemento, mattoni e pietra
- Profondità di scanalatura da 7 a 45 mm con scala graduata
- Avviamento progressivo per partenze senza contraccolpi
- Spazzole sostituibili dall'esterno
- Protezione contro sovraccarichi (LED Rosso)

#### DATI TECNICI

Profondità taglio	7-45 mm
Larghezza taglio	7-35 mm
Disco	Ø 150 mm
Potenza assorbita	1800W
Velocità a vuoto	7800 g/min
Velocità sotto sforzo	5100 g/min
Ø Aspirazione	Est. 38,4 mm / Int. 33,4 mm
Peso	5,7 Kg

#### ACCESSORI IN DOTAZIONE

2 dischi, chiavi di servizio, valigetta.

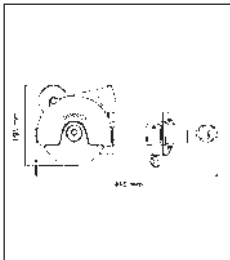

## SG180

### SCANALATORE

180 mm



B45872

#### CARATTERISTICHE

- Scanalatore per effettuare tracce a secco in muratura piena e forata
- Avvio lento
- Protezione termica in caso di surriscaldamento del motore
- Spazzole sostituibili dall'esterno

#### DATI TECNICI

Profondità taglio	15 - 57,5 mm
Larghezza taglio	9 - 43 mm
Disco	Ø 180 mm
Potenza assorbita	1800W
Velocità a vuoto	4100 g/min
Ø Aspirazione	Est. 39,5 mm / Int. 34,5 mm
Peso	6,0 Kg

#### ACCESSORI IN DOTAZIONE

2 Dischi diamantati a settori, chiavi di servizio, valigetta.

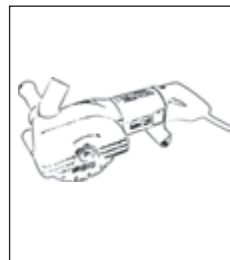



## 9207SPB

### LUCIDATRICE 2 VELOCITA'

180 mm



100

#### CARATTERISTICHE

- Levigatrice lucidatrice a 2 velocità
- Impugnatura laterale
- Tasto di blocco per inserimento permanente
- È possibile montare dischi di carta fibrata abrasiva, tampone in resina e cuffia di agnello
- Spazzole autostaccanti

#### DATI TECNICI

Potenza assorbita	700W
Velocità a vuoto	2000 e 3800 g/min
Attacco albero	M14
Diametro disco	180 mm
Peso	3,4 Kg

#### ACCESSORI IN DOTAZIONE

Impugnatura laterale, chiave 17 (cod. 781008-0), chiave 28 (cod. 782412-6), platello attacco velcro, flangia platello (cod. 224515-5).

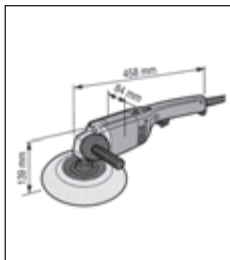

## SA5040C

### LEVIGATRICE ANGOLARE

125 mm



**SJST**  
SUPER JOINT SYSTEM

318

#### CARATTERISTICHE

- Nuovo sistema di trasmissione elastico Super Joint System (SJS)
- Funzioni elettroniche: anti riavvio accidentale, avviamento lento, velocità costante sotto sforzo, regolatore elettronico di velocità.
- Corpo compatto ed ergonomico
- Scatola ingranaggi di nuovo disegno e resistente agli urti

#### DATI TECNICI

Disco	ø 125 mm
Potenza assorbita	1400 W
Velocità a vuoto	2000 - 7800 g/min
Assorbimento vibrazioni/contraccolpi	Super Joint System II
Lunghezza cavo alimentazione	4,0 m
Peso	2,2 Kg

#### ACCESSORI IN DOTAZIONE

Platello, Impugnatura laterale, chiave di servizio.

#### ACCESSORI OPZIONALI

Impugnatura AVT.

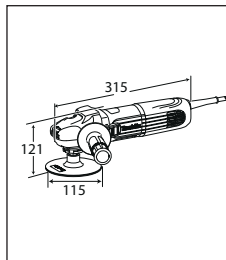

## 9218SB

### LEVIGATRICE VERTICALE

180 mm



100

#### CARATTERISTICHE

- Platello di gomma flessibile che aderisce alle superfici irregolari
- Tasto di blocco per inserimento permanente
- È possibile montare dischi di carta fibrata abrasiva, tampone in resina e cuffia di agnello
- Spazzole autostaccanti

#### DATI TECNICI

Potenza assorbita	570W
Velocità a vuoto	4000 g/min
Attacco albero	M14
Diametro disco	180 mm
Diametro platello	170 mm
Diametro spazzola metallica	110 mm
Peso	2,9 Kg

#### ACCESSORI IN DOTAZIONE

Impugnatura laterale, chiave 17 (cod. 781008-0), chiave 28 (cod. 782412-6), platello attacco velcro, flangia platello (cod. 224515-5).

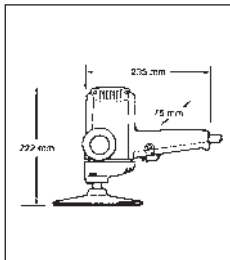

## GV6010

### LEVIGATRICE VERTICALE

150 mm



64

#### CARATTERISTICHE

- Copertura paracolpi in materiale morbido
- Corpo macchina compatto ed ergonomico
- Blocco interruttore per un utilizzo continuo
- Impugnatura laterale per un migliore controllo delle lavorazioni
- Platello in gomma di 120 mm sul quale possono essere applicati dischi fino a 150 mm

#### DATI TECNICI

Potenza assorbita	440W
Velocità a vuoto	4500 g/min
Attacco albero	M8
Diametro disco	150 mm
Diametro platello	120 mm
Peso	1,2 Kg

#### ACCESSORI IN DOTAZIONE

Impugnatura laterale, platello in gomma (cod. 743025-8)

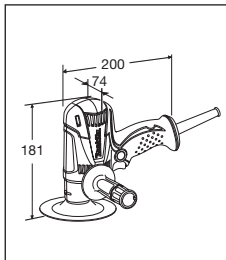

## 9237CB

### LUCIDATRICE ANGOLARE

180 mm



303

#### CARATTERISTICHE

- Impugnatura a staffa Soft-grip per un maggior comfort di controllo
- Tasto blocca platorello
- Selettore velocità variabile
- Protezione scatola ingranaggi
- Spazzole accessibili dall'esterno

#### DATI TECNICI

Potenza	1200W
Velocità a vuoto	0-3200 g/min
Diametro disco	180 mm
Diametro platorello	170 mm
Peso	3,4 Kg

#### ACCESSORI IN DOTAZIONE

Impugnatura ad arco, platorello attacco velcro (cod. 743053), cuffia d'agnello att. velcro (cod. 192629-7).

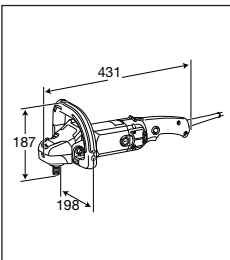

## SA7000

### LEVIGATRICE ANGOLARE

180 mm



204

#### CARATTERISTICHE

- Platorello di gomma flessibile che aderisce alle superfici irregolari
- Tasto di blocco per inserimento permanente
- È possibile montare dischi di carta fibrata abrasiva
- Spazzole autostaccanti
- Protezione in gomma alla testata
- Ridotta temperatura in esercizio

#### DATI TECNICI

Potenza assorbita	1400W
Velocità a vuoto	5500 g/min
Attacco albero	M14
Diametro disco	180 mm
Peso	3,4 Kg

#### ACCESSORI IN DOTAZIONE

Impugnatura laterale, chiave (cod. 782407-9), copertura testa (cod. 418529), platorello in gomma (cod. 743012-7), flangia attacco platorello (cod. 224515-5).

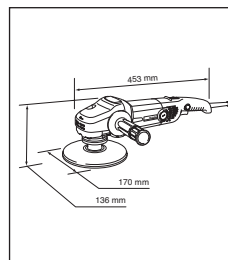

## SA7000C

### LEVIGATRICE

180 mm



204

#### CARATTERISTICHE

- Interruttore elettronico
- Ridotta temperatura in esercizio
- Selettore di velocità in 6 posizioni
- Avviamento morbido
- Velocità costante anche sotto carico

#### DATI TECNICI

Potenza assorbita	1600W
Velocità a vuoto	0-1500/4000 g/min
Attacco albero	M14
Diametro disco	180 mm
Peso	3,4 Kg

#### ACCESSORI IN DOTAZIONE

Impugnatura laterale, chiave (cod. 782407-9), copertura testa (cod. 418529), platorello in gomma (cod. 743012-7), flangia attacco platorello (cod. 224515-5).

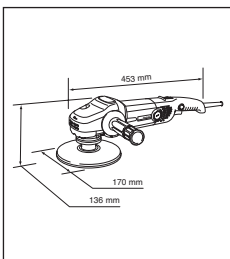

## GV7000C

### LEVIGATRICE VERTICALE

180 mm



303

#### CARATTERISTICHE

- Possibilità di montare dischi in carta abrasiva, tampone in resina e cuffia di agnello
- Tenuta costante del numero di giri
- Protezione contro sovraccarichi
- Attacco velcro

#### DATI TECNICI

Potenza assorbita	900W
Velocità a vuoto	2500-4700 g/min
Attacco albero	M14
Diametro disco	180 mm
Diametro platorello	170 mm
Peso	2,1 Kg

#### ACCESSORI IN DOTAZIONE

Impugnatura laterale, platorello in gomma (cod. 743012-7), flangia per platorello (cod. 224515-5).

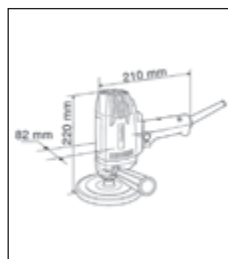

## PW5000CH

### LEVIGATRICE - LUCIDATRICE AD ACQUA

125 mm

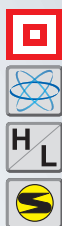

318

#### CARATTERISTICHE

- Ideale per pietra e marmo
- 3 ugelli per acqua all'estremità dell'alberino
- Controllo elettronico della velocità con preselettore
- Avviamento morbido
- Protezione dai sovraccarichi
- **Da utilizzare con trasformatore/separatore (non in dotazione)**

#### DATI TECNICI

Potenza assorbita	900 W
Velocità a vuoto	2000-4400 g/min
Diametro disco abr.	100 mm (Max 125 mm)
Numero ugelli acqua	3
Tensione	220V
Peso	2,3 Kg

#### ACCESSORI IN DOTAZIONE

Platorello Ø 100, impugnatura laterale, chiave, copertura testa.

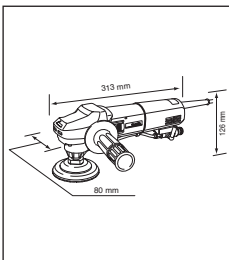

## 2107FK

### SEGA A NASTRO PORTATILE

1140 mm



303

#### CARATTERISTICHE

- Struttura in alluminio
- Illuminazione zona di lavoro
- Velocità regolabile
- Guida lama retrattile
- Base di supporto disponibile come accessorio

#### DATI TECNICI

Velocità periferica	1,0-1,8 (m/s)
Capacità di taglio:	Tubo tondo 120 mm
	Tubo quadro 120 mm
	Tondino 30 mm
Potenza assorbita	710 W
Dimensione lama:	Lunghezza 1140 mm
	Altezza 13 mm
	Spessore 0,5 mm
Peso	6,0 Kg

#### ACCESSORI IN DOTAZIONE

Lama, valigetta (cod. 824728-4).

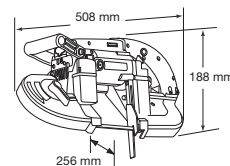

## 4131

### SEGA CIRCOLARE PER METALLO

185 mm



#### CARATTERISTICHE

- Taglio del ferro fino a 6 mm di spessore
- Taglio grigliato con lama specifica
- Altezza massima di taglio 63 mm
- Raccogliitore per limatura con sgancio rapido
- Base in acciaio
- Profondità di taglio regolabile
- Spazzole accessibili dall'esterno
- Peso ridotto
- Il taglio risulta perfettamente pulito

#### DATI TECNICI

Potenza assorbita	1100 W
Disco	Ø 185 mm
Velocità a vuoto	3500 g/min
Altezza di taglio max	63 mm
Dimensioni	280 x 273 x 358 mm
Peso	4,8 Kg

#### ACCESSORI IN DOTAZIONE

B-03931 lama in metaloceramica, chiave, occhiali di protezione.

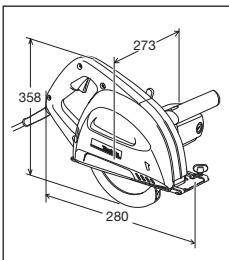

## LC1230

### TRONCATRICE A DISCO AL WIDIA

305 mm



203

#### CARATTERISTICHE

- Regolazione degli angoli di taglio fino a 45°
- Doppio carter in alluminio
- Disco al Widia
- Pulsante blocca disco

#### DATI TECNICI

Disco	Ø 305 mm
Taglio	a 45° tubo Ø 90 mm
	profilo rettangolare 85x85 mm
Potenza assorbita	1750 W
Velocità a vuoto	1300 g/min
Peso	19,0 Kg

#### ACCESSORI IN DOTAZIONE

Disco al Widia.

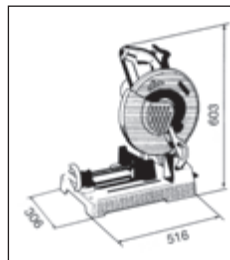

## LW1400

### TRONCATRICE

355 mm

NOVITÀ

Sostituisce 2414EN



203

#### CARATTERISTICHE

- Regolazione degli angoli di taglio fino a 45°
- Visibilità del taglio ottimale
- Parascintille che impedisce la dispersione all'indietro delle scintille
- Pulsante blocca disco

#### DATI TECNICI

Disco	Ø 355 mm
Diametro foro	25,4 mm
Potenza assorbita	2200 W
Velocità a vuoto	3800 g/min
Dimensioni	530 x 295 x 640 mm
Lungh. cavo di alimentazione	2,5 m
Peso	17,0 Kg

#### ACCESSORI IN DOTAZIONE

Disco.

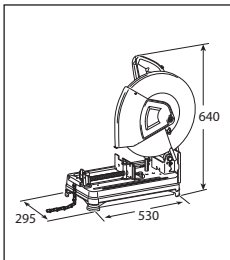

## GD0603

### SMERIGLIATRICE DIRITTA

6 mm

Sostituisce 906



64

#### CARATTERISTICHE

- Smerigliatrice diritta per ritocchi di precisione

#### DATI TECNICI

Potenza assorbita	240W
Velocità a vuoto	2800 g/min
Dimensioni	289 x 64 x 67 mm
Lunghezza cavo alimentazione	2,5 m
Peso	0,97 Kg

#### ACCESSORI IN DOTAZIONE

Chiave di servizio.

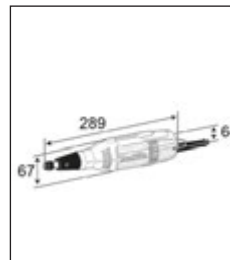

## GD0600

### SMERIGLIATRICE DIRITTA

6 mm



325

#### CARATTERISTICHE

- Carcasa motore circonferenza ridotta
- Indotto e statore protetti dalla polvere

#### DATI TECNICI

Pinza max	Ø 6 mm
Potenza assorbita	400W
Velocità a vuoto	25000 g/min
Peso	1,7 Kg

#### ACCESSORI IN DOTAZIONE

Pinza 6 mm, chiave esagonale 13 mm.

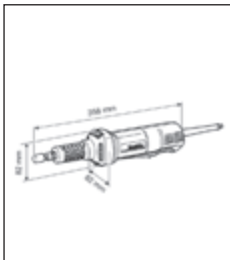

## GD0800C

### SMERIGLIATRICE DIRITTA

6 mm



318

#### CARATTERISTICHE

- Capacità Max pinza Ø 8 mm
- Collare lungo in alluminio per lavorazione negli stampi
- Controllo elettronico della velocità
- Velocità costante anche sotto sforzo
- Sistema SJS che assorbe gli shock accidentali e salvaguarda il motore
- Regolatore di velocità in 5 posizioni
- Bassa rumorosità (77 dB)
- Fornita con pinza da 6 mm

#### DATI TECNICI

Pinza	Ø 6 mm
Potenza assorbita	750W
Velocità a vuoto	7000-28000 g/min
Peso	1,7 Kg

#### ACCESSORI IN DOTAZIONE

Pinza Ø 6 mm, 2 chiavi.

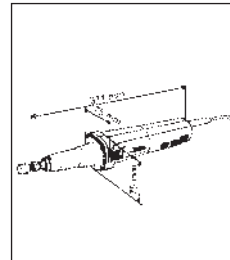

## GD0801C

### SMERIGLIATRICE DIRITTA

6 mm



#### CARATTERISTICHE

- Capacità Max pinza Ø 8 mm
- Collare lungo in alluminio per lavorazione negli stampi
- Controllo elettronico della velocità
- Velocità costante anche sotto sforzo
- Sistema SJS che assorbe gli shock accidentali e salvaguarda il motore
- Regolatore di velocità in 5 posizioni
- Bassa rumorosità (77 dB)
- **Fornita con pinza da 6 mm**

#### DATI TECNICI

Pinza	Ø 6 mm
Potenza assorbita	750W
Velocità a vuoto	7000-29000 g/min
Peso	2,0 Kg

#### ACCESSORI IN DOTAZIONE

Pinza Ø 6 mm, 2 chiavi.

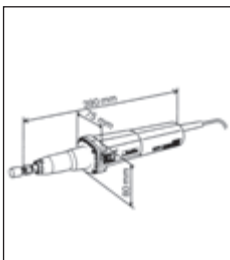

## GD0810C

### SMERIGLIATRICE DIRITTA INTERRUPTORE A SLITTA

6 mm



#### CARATTERISTICHE

- Interruttore a slitta
- Capacità Max pinza Ø 8 mm
- Collare lungo in alluminio per lavorazione negli stampi
- Controllo elettronico della velocità
- Velocità costante anche sotto sforzo
- Sistema SJS che assorbe gli shock accidentali e salvaguarda il motore
- Regolatore di velocità in 5 posizioni
- Bassa rumorosità (77 dB)
- **Fornita con pinza da 6 mm**

#### DATI TECNICI

Pinza	Ø 6 mm
Potenza assorbita	750W
Velocità a vuoto	1800-7000 g/min
Peso	1,7 Kg

#### ACCESSORI IN DOTAZIONE

Pinza Ø 6 mm, 2 chiavi.

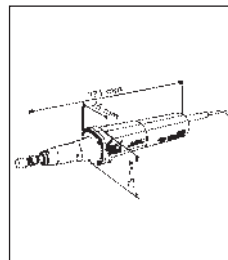

## GD0811C

### SMERIGLIATRICE DIRITTA INTERRUPTORE A LEVA

6 mm



#### CARATTERISTICHE

- Interruttore a leva
- Capacità Max pinza Ø 8 mm
- Collare lungo in alluminio per lavorazione negli stampi
- Controllo elettronico della velocità
- Velocità costante anche sotto sforzo
- Sistema SJS che assorbe gli shock accidentali e salvaguarda il motore
- Regolatore di velocità in 5 posizioni
- Bassa rumorosità (77 dB)
- **Fornita con pinza da 6 mm**

#### DATI TECNICI

Pinza	Ø 6 mm
Potenza assorbita	750W
Velocità a vuoto	1800-7000 g/min
Peso	2,0 Kg

#### ACCESSORI IN DOTAZIONE

Pinza Ø 6 mm, 2 chiavi.

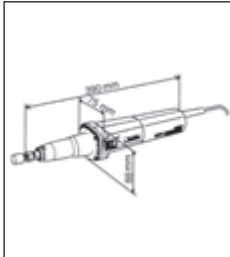

## GS6000

### SMERIGLIATRICE DIRITTA

150 mm



#### CARATTERISTICHE

- Carcasa motore circonferenza ridotta
- Indotto e statore protetti dalla polvere

#### DATI TECNICI

Disco	Ø 150 mm
Potenza assorbita	750W
Velocità a vuoto	5600 g/min
Peso	5,2 Kg

#### ACCESSORI IN DOTAZIONE

Chiave di servizio, disco Ø 150 mm.

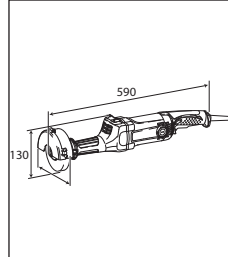

## GB602

### MOLA DA BANCO

150 mm



#### CARATTERISTICHE

- Mola da banco con dischi Ø 150 mm
- Doppio paraschegge di cui uno con lente di ingrandimento
- Doppia luce di illuminazione della zona di lavoro
- Disco GR60 per sgrassatura e disco GR120 per lavori di finitura

#### DATI TECNICI

Disco	Ø 150 mm
Spessore disco	16 mm
Potenza assorbita	250 W
Velocità a vuoto	2850/3450 g/min
Dimensioni	375 x 205 x 286 mm
Peso	9,2 Kg



#### ACCESSORI IN DOTAZIONE

Mole GR 60, GR 120, alberino 1/2".

## GB801

### MOLA DA BANCO

205 mm



#### CARATTERISTICHE

- Mola da banco con dischi Ø 205 mm
- Doppio paraschegge di cui uno con lente di ingrandimento
- Doppia luce di illuminazione della zona di lavoro
- Disco GR60 per sgrassatura e disco GR120 per lavori di finitura

#### DATI TECNICI

Disco	Ø 205 mm
Spessore disco	19 mm
Potenza assorbita	550 W
Velocità a vuoto	2850/3450 g/min
Dimensioni	395 x 265 x 333 mm
Peso	19,8 Kg



#### ACCESSORI IN DOTAZIONE

Mole GR 60, GR 120, alberino 5/8".

## JN1601J

### RODITRICE

1,6 mm



411

#### CARATTERISTICHE

- Taglio di lamiera ondulata, lamiera doppia, profilati, etc.
- Matrice orientabile in 4 posizioni su 360°
- Interruttore a slitta
- Spazzole accessibili dall'esterno
- Limitato diametro del corpo macchina per un utilizzo sicuro con una sola mano

#### DATI TECNICI

Capacità taglio	lamiera	1,6 mm
	acciaio inox	1,2 mm
	alluminio	2,5 mm
Raggio min. taglio	est.	50 mm
	int.	45 mm
Potenza assorbita	550 W	
Velocità a vuoto	2200 c/min	
Peso	1,6 Kg	

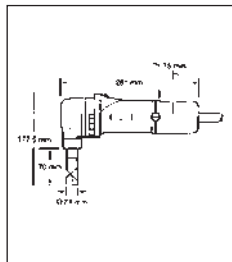

#### ACCESSORI IN DOTAZIONE

Punzone e matrice montati, chiave a brugola, chiave di servizio, valigetta MAKPAC.

## JN3201J

### RODITRICE

3,2 mm



100

#### CARATTERISTICHE

- Capacità di tagli senza deformazioni
- Tagli circolari
- Tagli sagomati su lamiere piane
- Spazzole accessibili dall'esterno

#### DATI TECNICI

Capacità taglio	acciaio	2,5 mm
	inox	1,0 mm
	alluminio	3,5 mm
Raggio taglio	128 mm	
Potenza assorbita	710 W	
Velocità a vuoto	1300 c/min	
Peso	3,4 Kg	

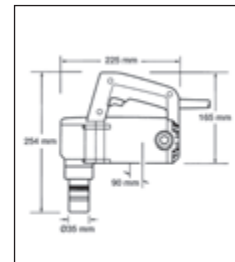

#### ACCESSORI IN DOTAZIONE

Chiave di servizio, valigetta MAKPAC.

## JS1000J

CESOIA

1,0 mm



65

### CARATTERISTICHE

- Sistema a coltelli con 4 taglienti
- Protezione della mano per la sicurezza dell'utilizzatore durante il taglio

### DATI TECNICI

Capacità taglio	acciaio	1,0 mm
	inox	0,7 mm
	alluminio	2,5 mm
Raggio taglio		30 mm
Potenza assorbita		380 W
Velocità a vuoto		4500 c/min
Peso		1,4 Kg

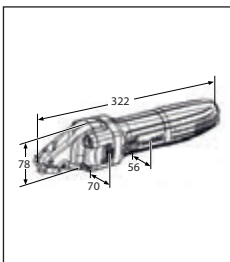

### ACCESSORI IN DOTAZIONE

Chiave di servizio, spessimetro, valigetta MAKPAC.



## JS1602J

CESOIA

1,6 mm



459

### CARATTERISTICHE

- Corpo ergonomico
- Compatta e leggera
- Motore potente
- Interruttore a slitta

### DATI TECNICI

Capacità taglio	acciaio	1,6 mm
	alluminio	2,5 mm
Potenza assorbita		380 W
Velocità a vuoto		4000 c/min
Raggio minimo curvatura		30 mm
Peso		1,6 Kg

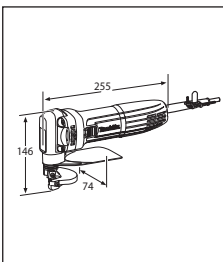

### ACCESSORI IN DOTAZIONE

Lame, chiave di servizio, valigetta MAKPAC.



## JS1601

CESOIA

1,6 mm



65

### CARATTERISTICHE

- Sistema a coltelli con 4 taglienti
- Protezione della mano per la sicurezza dell'utilizzatore durante il taglio.

### DATI TECNICI

Capacità taglio	acciaio	1,6 mm
	inox	1,2 mm
	alluminio	2,5 mm
Raggio taglio		250 mm
Potenza assorbita		380 W
Velocità a vuoto		4500 c/min
Peso		1,4 Kg

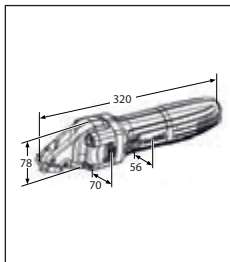

### ACCESSORI IN DOTAZIONE

Chiave di servizio, spessimetro.



## JS3201J

CESOIA

3,2 mm



100

### CARATTERISTICHE

- Sistema a coltelli con 4 taglienti
- Protezione della mano per la sicurezza dell'utilizzatore durante il taglio.

### DATI TECNICI

Capacità taglio	acciaio	2,5 mm
	inox	1,5 mm
	alluminio	4,0 mm
Raggio taglio		50 mm
Potenza assorbita		710 W
Velocità a vuoto		1600 c/min
Peso		3,4 Kg

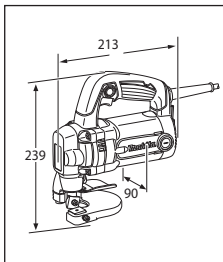

### ACCESSORI IN DOTAZIONE

Chiave di servizio, spessimetro, valigetta MAKPAC.



# PIALLE RIFILATORI FRESATRICI LAMELLARI FRESATRICI VERTICALI

-  Doppio isolamento
-  Interruttore elettronico
-  Cassetta in legno
-  Controllo elettronico velocità
-  Avviamento morbido
-  Freno elettrico
-  Frizione di sicurezza
-  Raccolta delle polveri
-  LED di illuminazione
-  Valigetta di trasporto
-  Valigetta di trasporto MAK PAC



3707FC Rifilatore

2012NB Pialla 110 mm



RP2300FCXJ Fresatrice verticale



KP0810CJ Pialla 82 mm





# RT0700CX3J

## RIFILATORE CON GUIDE ED ACCESSORI

710 W



### CARATTERISTICHE

Rifilatore di elevata potenza, affidabile e robusto, è dotato di corpo macchina e base in alluminio, è venduto completo di quattro differenti basi: per rifilare - per tagli inclinati - offset - ad affondamento

### DATI TECNICI

Velocità a vuoto	g/min	10000 - 30000
Potenza assorbita		710 W
Profondità affondamento	con base rifilatore	0-40 mm
	con base affondamento	0-35 mm
Lunghezza cavo di alimentazione		4,0 m
Peso		1,8 Kg

- A. Guida diritta
- B. Guida rifilatore
- C. Sistema aspirazione polveri
- D. Sistema aspirazione polveri
- E. Manopola aggiuntiva
- F. Chiavi fisse 22 e 13 mm
- G. Canotti guida
- H. Adattatore per impugnatura laterale
- I. Ingranaggio cinghia per Base off-set
- L. Riduzione gambo 8 mm/6 mm



## N1923BK

PIALLA 82 mm  
1,5 mm



51

### CARATTERISTICHE

- Capacità di asportazione da 1 a 1,5 mm
- Sostituzione rapida dei coltelli

### DATI TECNICI

Capacità di asportazione	1-1,5 mm
Capacità di battuta	23 mm
Lunghezza piastra	293 mm
Potenza assorbita	600 W
Velocità a vuoto	16000 g/min
Peso	3,1 Kg

### ACCESSORI IN DOTAZIONE

2 mini coltelli in HM montati, chiave, viti di fissaggio, guida laterale, cacciavite, valigetta (cod. 824670-9).

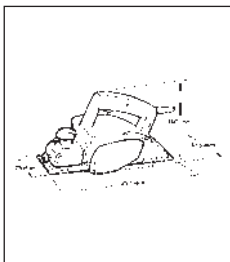

## 1100

PIALLA 82 mm  
3,0 mm



100

### CARATTERISTICHE

- Piaffa di elevata potenza
- Capacità di asportazione: fino a 3,0 mm
- Sostituzione rapida dei coltelli

### DATI TECNICI

Capacità di asportazione	0-3,0 mm
Capacità di battuta	20 mm
Lunghezza piastra	415 mm
Potenza assorbita	950 W
Velocità a vuoto	16000 g/min
Peso	5,1 Kg

### ACCESSORI IN DOTAZIONE

2 mini coltelli in HM montati, viti di fissaggio, chiave, cacciavite, guida laterale, valigetta.

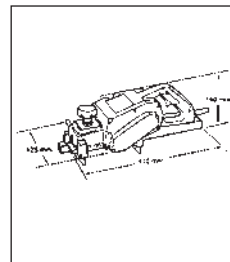

## KP0800J

PIALLA 82 mm  
2,5 mm



CB411

### CARATTERISTICHE

- Capacità di asportazione da 0 a 2,5 mm
- Sostituzione rapida dei coltelli

### DATI TECNICI

Capacità di asportazione	2,5 mm
Capacità di battuta	9 mm
Lunghezza piastra	285 mm
Potenza assorbita	620 W
Velocità a vuoto	17000 g/min
Ø Aspirazione	Est. 50,7 mm / Int. 44,5 mm
Peso	2,6 Kg

### ACCESSORI IN DOTAZIONE

2 mini coltelli 82 mm, dima per allineamento, chiave, valigetta MAKPAC.

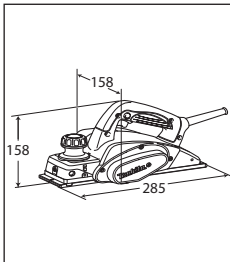

## KP0810J

PIALLA 82 mm  
4,0 mm



115

### CARATTERISTICHE

- Capacità di asportazione da 0 a 4 mm
- Sostituzione rapida dei coltelli
- Scarico trucioli su entrambi i lati

### DATI TECNICI

Capacità di battuta	23 mm
Lunghezza piastra	296 mm
Asportazione max	0-4,0 mm
Potenza assorbita	850 W
Velocità a vuoto	16000 g/min
Ø Aspirazione	Est. 50,6 mm / Int. 44,8 mm
Peso	3,3 Kg

### ACCESSORI IN DOTAZIONE

2 mini coltelli in HM montati, viti di fissaggio, chiave, cacciavite, guida laterale, valigetta MAKPAC.

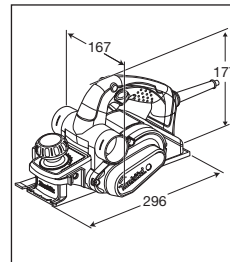

## KP0810CJ

PIALLA 82 mm  
4,0 mm

NOVITÀ



132



### CARATTERISTICHE

- Azionamento silenzioso
- Leggera ma potente
- Impugnatura ergonomica con Soft-grip per maggior comfort e controllo
- Regolazione della profondità
- Piede sulla bae per proteggere il pezzo in lavorazione
- Controllo della velocità costante anche sotto carico

### DATI TECNICI

Lunghezza piastra	296 mm
Asportazione max	0-4,0 mm
Potenza assorbita	1050 W
Velocità a vuoto	12000 g/min
Dimensioni	290 x 168 x 176 mm
Lunghezza cavo	2,5 m
Peso	3,4 Kg

### ACCESSORI IN DOTAZIONE

valigetta MAK PAC

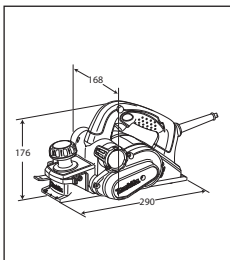

## 1911B

PIALLA 110 mm  
2,0 mm



106



### CARATTERISTICHE

- Piastra regolabile fino a 2 mm
- Sostituzione rapida dei coltelli

### DATI TECNICI

Capacità di asportazione	0-2,0 mm
Lunghezza piastra	355 mm
Potenza assorbita	840 W
Velocità a vuoto	16000 g/min
Peso	4,3 Kg

### ACCESSORI IN DOTAZIONE

2 coltelli in HM montati, viti di fissaggio, convogliatore trucioli, chiave, cacciavite, guida laterale, dima affilacoltelli.

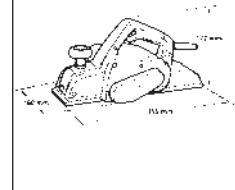

## 1806B

PIALLA 170 mm  
2,0 mm



153



### CARATTERISTICHE

- Piastra per travi
- Sostituzione rapida dei coltelli
- Spazzole accessibili dall'esterno

### DATI TECNICI

Capacità di asportazione	0-2,0 mm
Lunghezza piastra	529 mm
Potenza assorbita	1200 W
Velocità a vuoto	15000 g/min
Ø Aspirazione	Est. 70,5 mm / Int. 61,1 mm
Peso	9,0 Kg

### ACCESSORI IN DOTAZIONE

2 coltelli montati, cassetta legno.

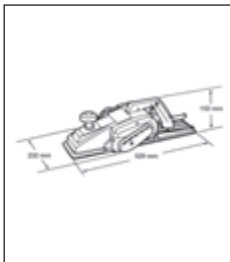

## KP312S

PIALLA 312 mm  
3,5 mm



203



### CARATTERISTICHE

- Nuova piastra per travi con potente motore da 2200 W
- Ideale per lavori di ristrutturazione, rifinitura dei passafuori smussati precedentemente con la sega circolare
- Sostituzione rapida dei coltelli
- Spazzole accessibili dall'esterno

### DATI TECNICI

Lughezza piastra	551 mm
Potenza assorbita	2200 W
Velocità a vuoto	12000 g/min
Asportazione max	0-3,5 mm
Peso	18,4 Kg

### ACCESSORI IN DOTAZIONE

Raccordo per collegamento ad aspiratore, coltelli 312 mm.

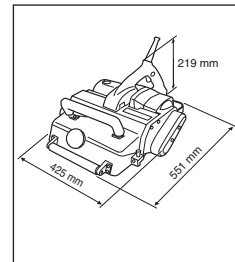

## 2012NB

### PIALLA A SPESSORE

304 mm

NOVITÀ



#### CARATTERISTICHE

- Compatta, peso ridotto per miglior trasporto in cantiere
- Rumorosità contenuta (83dB)
- Stabile con 4 supporti montanti a croce diagonale
- Tavolo ampio per miglior sostegno del pezzo in lavorazione
- Blocco della profondità di taglio preciso per tagli ripetitivi
- Interruttore a leva di grandi dimensioni
- Cassetta attrezzi staccabile per lo stoccaggio degli attrezzi

#### DATI TECNICI

Potenza assorbita	1650 W
Taglio	304 mm
	0-150 mm
	150-240 mm
	8,5 m
	304 x 771 mm
Velocità a vuoto	8500 g/min
Dimensioni	483 x 771 x 401
Peso	28,1 Kg
Cavo	2,5 m

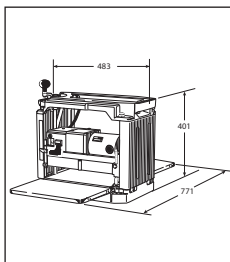

#### ACCESSORI IN DOTAZIONE

Supporto magnetico per la sostituzione della lama, chiave a bussola 9, chiave esagonale, calibro lama, cassetta degli attrezzi staccabile.

## 3707FC

### RIFILATORE CON ILLUMINAZIONE

6 mm



411

#### CARATTERISTICHE

- Ideali per finiture, rifilatura di bordi e per pareggiare le superfici
- LED di illuminazione zona lavoro
- Base trasparente regolabile in altezza

#### DATI TECNICI

Gambo cilindrico	Ø 6 mm
Potenza assorbita	500 W
Velocità a vuoto	26000 g/min
Peso	1,3 Kg

#### ACCESSORI IN DOTAZIONE

Fresa, canotto guida, canotto regolabile, chiavi.

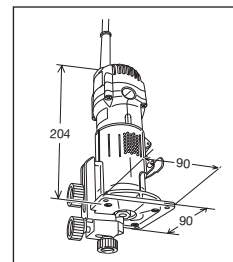

## 3708FC

### RIFILATORE CON ILLUMINAZIONE

6 mm



411

#### CARATTERISTICHE

- Ideali per finiture, rifilatura di bordi e per pareggiare le superfici
- Base trasparente regolabile in altezza a 45°
- Spazzole accessibili dall'esterno
- Limitato diametro del corpo macchina per un facile utilizzo con un controllo costante
- LED di illuminazione zona lavoro
- Elettronica costante

#### DATI TECNICI

Gambo cilindrico	Ø 6 mm
Potenza assorbita	500 W
Velocità a vuoto	26000 g/min
Peso	1,3 Kg

#### ACCESSORI IN DOTAZIONE

Fresa, canotto guida, canotto regolabile, chiavi.

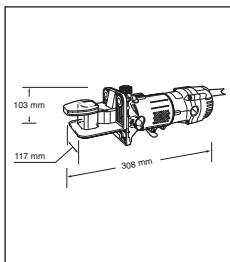

## PJ7000J

### FRESATRICE LAMELLARE - INTESTATRICE



459

#### CARATTERISTICHE

- Blocco lama
- Regolazione profondità su 6 posizioni
- Maggiore comfort, carcassa motore compatta
- Interruttore a slitta
- Leva regolazione inclinazione 0°, 45°, 90°

#### DATI TECNICI

Dimensioni lama:	Ø esterno	100 mm
	spessore	4 mm
	Ø foro	22 mm
	numero denti	6
Potenza assorbita		700 W
Velocità a vuoto		11000 g/min
Lunghezza cavo alimentazione		4,0 m
Peso		2,5 Kg

#### ACCESSORI IN DOTAZIONE

Lama Ø 100 mm, guida angolare, sacchetto raccogli-polvere, dima, valigetta MAK PAC.

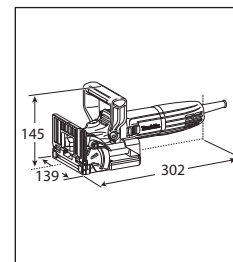

## RP0900J

### FRESATRICE VERTICALE

8 mm

Sostituisce RP0900



106

#### CARATTERISTICHE

- Regolazione profondità in 3 posizioni
- Pinza Ø 8 mm
- Profondità di passata 0-35 mm

#### DATI TECNICI

Gambo cilindrico	Ø 8 mm
Corsa	35 mm
Potenza assorbita	900 W
Velocità a vuoto	27000 g/min
Dimensioni	256 x 110 x 217 mm
Peso	2,7 Kg

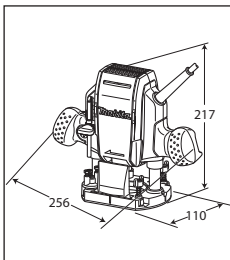

#### ACCESSORI IN DOTAZIONE

Guida laterale, chiavi di servizio, valigetta MAKPAC.



## RP110CJ

### FRESATRICE VERTICALE ELETTRONICA

8 mm

Sostituisce RP110C



303

#### CARATTERISTICHE

- Fresatrice con controllo elettronico della velocità
- Regolatore della velocità in 5 posizioni
- Avviamento morbido
- Regolazione fine della profondità
- Bocchetta per l'aspirazione che non intralcia l'utilizzatore
- Pulsante blocca-alberino

#### DATI TECNICI

Gambo cilindrico	Ø 8 mm
Corsa	57 mm
Potenza assorbita	1100 W
Velocità a vuoto	8000-24000 g/min
Ø Aspirazione	Est. 30,5 mm / Int. 25,5 mm
Peso	3,4 Kg

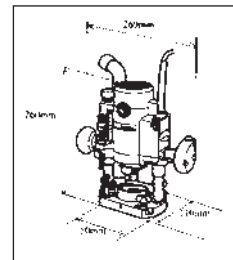

#### ACCESSORI IN DOTAZIONE

Canotto guida 12, guida parallela, raccordo aspirazione, chiave 8, chiave 17, valigetta MAKPAC.



## RP1800FXJ

### FRESATRICE VERTICALE

12 mm



203

#### CARATTERISTICHE

- Regolazione precisa della profondità
- LED illuminazione zona di lavoro
- Nuove impugnature ergonomiche
- Impugnatura ergonomica

#### DATI TECNICI

Gambo cilindrico	Ø 12 mm
Corsa	70 mm
Potenza assorbita	1850 W
Velocità a vuoto	22000 g/min
Ø Aspirazione	Est. 37 mm / Int. 32,2 mm
Peso	6,0 Kg

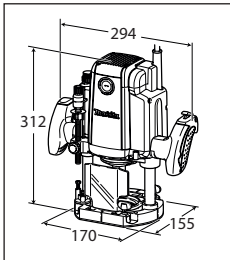

#### ACCESSORI IN DOTAZIONE

Guida laterale, chiave di servizio, valigetta MAKPAC.



## RP2300FCXJ

### FRESATRICE VERTICALE

12 mm



203

#### CARATTERISTICHE

- Regolazione precisa della profondità
- Velocità variabile
- Profondità di passata 0-70 mm
- Impugnatura ergonomica
- Doppio LED di illuminazione zona lavoro
- Doppie cuscini per un'azione leggera

#### DATI TECNICI

Gambo cilindrico	Ø 12 mm
Corsa	70 mm
Potenza assorbita	2300 W
Velocità a vuoto	9000 - 22000 g/min
Ø Aspirazione	Est. 37 mm / Int. 32,2 mm
Peso	6,1 Kg

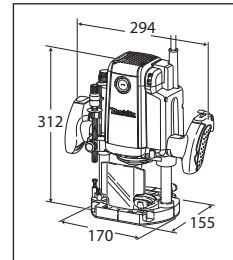

#### ACCESSORI IN DOTAZIONE

Guida laterale, chiavi di servizio, valigetta MAKPAC.



# SEGHE, SEGHETTI LEVIGATRICI ASPIRATORI PROFESSIONALI

SEGHETTI ALTERNATIVI

SEGHETTI DIRITTI

UTENSILE MULTIFUNZIONE

SEGHE CIRCOLARI

SEGHE DA BANCO

LEVIGATRICI ORBITALI

LEVIGATRICI A NASTRO

LEVIGATRICE A RULLO

ASPIRATORI PROFESSIONALI

- |                                                                                                                    |                                                                                                                   |
|--------------------------------------------------------------------------------------------------------------------|-------------------------------------------------------------------------------------------------------------------|
|  Doppio isolamento               |  Taglio di smussi 45° sx e dx  |
|  Interruttore elettronico        |  Taglio di smussi              |
|  Controllo elettronico velocità  |  Traccia laser                 |
|  Avviamento morbido              |  Super Joint System            |
|  Freno elettrico                 |  Lame attacco universale       |
|  Raccolta delle polveri          |  LED di illuminazione          |
|  Taglio orbitale                 |  Valigetta di trasporto        |
|  Taglio di smussi 45° sx e 5° dx |  Valigetta di trasporto MAKPAK |



**Makita**®

## DXT

Deep and Exact Cutting Technology

**ELEVATA CAPACITA' DI TAGLIO**  
L'APPLICAZIONE DELLE SQUADRETTE  
(OPTIONAL) CONSENTE L'ESECUZIONE DI  
TAGLI OBLIQUI CON UN AUMENTO SENSIBILE  
DELLA CAPACITÀ (PERLINA FINO A 165mm)



**CA5000XJ** Fresatrice circolare



**VC3210L** Aspiratore Classe L



**B06050J** Levigatrice H/L



# MEU029J

## SEGA CIRCOLARE AD AFFONDAMENTO + SEGhetto ALTERNATIVO + BINARIO GUIDA

165 mm



### CARATTERISTICHE SP6000J

- Avviamento morbido
- Freno motore
- Regolatore di velocità
- Limitatore di corrente contro i carichi
- Blocco a leva per binario guida
- Taglio a filo parete (18 mm)
- Fermo corsa per taglio a 22,5°
- Regolazione da -1° a 48°
- Limitatore di profondità per tagli senza scheggiature
- Posizione di blocco per una semplice sostituzione della lama

### DATI TECNICI

Potenza assorbita	1300 W
Velocità a vuoto	2000-5800 g/min
Lama	165 mm
Foro lama	20 mm
Capacità di taglio	90° 55 mm
	45° 39 mm
	48° 37 mm
Peso	4,4 Kg

### ACCESSORI IN DOTAZIONE

Lama TCT 165 m, chiave di servizio, giunto aspirazione, binario guida 1400 mm (194368-5), valigetta MAKPAC.

### ACCESSORI OPTIONAL

Binario guida 3000 mm (194367-7), connettore binario guida (P-45777), morsetti ferma binario (194385-5).

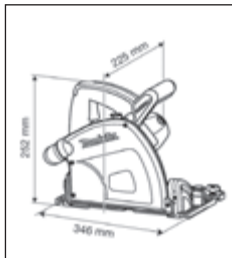

### CARATTERISTICHE 4351FCTJ

- Elevata velocità di taglio
- Variatore di velocità elettronico
- Velocità costante sotto carico
- Attacco lama rapido
- Orbite regolabili in 4 diverse posizioni
- Base inclinabile da 0° a 45° su entrambi i lati
- LED di illuminazione
- Possibilità di collegamento aspiratore

### DATI TECNICI

Potenza assorbita	720 W
Velocità a vuoto	800-2800 c/min
Capacità taglio	legno 135 mm
	metallo 10 mm
Corsa lama	26 mm
Ø Aspirazione	Est. 22 mm / Int. 18,5 mm
Peso	2,5 Kg

### ACCESSORI IN DOTAZIONE

Confezione lame, chiave esagonale, giunto aspirazione, valigetta MAKPAC.

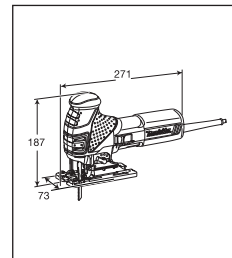

# SP6000J1

## SEGA CIRCOLARE AD AFFONDAMENTO + BINARIO GUIDA 165 mm



### CARATTERISTICHE

- Avviamento morbido
- Freno motore
- Regolatore di velocità
- Limitatore di corrente contro i carichi
- Blocco a leva per binario guida
- Taglio a filo parete (18 mm)
- Fermo corsa per taglio a 22,5°
- Regolazione da -1° a 48°
- Limitatore di profondità per tagli senza scheggiature
- Posizione di blocco per una semplice sostituzione della lama

### DATI TECNICI

Potenza assorbita	1300 W
Velocità a vuoto	2000-5800 g/min
Lama	165 mm
Foro lama	20 mm
Capacità di taglio	90° 55 mm
	45° 39 mm
	48° 37 mm
Peso	4,4 Kg

### ACCESSORI IN DOTAZIONE

Lama TCT 165 m, chiave di servizio, giunto aspirazione, binario guida 1400 mm (194368-5), valigetta MAKPAC.

### ACCESSORI OPTIONAL

Binario guida 3000 mm (194367-7), connettore binario guida (P-45777), morsetti ferma binario (194385-5).

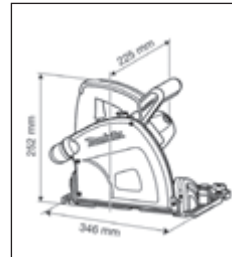

303



## 4327 SEGHETTO ALTERNATIVO 18 mm



### CARATTERISTICHE

- Seghetto alternativo con aria di raffreddamento indirizzata sulla zona di taglio per efficace pulizia
- Attacco lame universali
- Piastra regolabile da 0 a 45° su 2 lati
- Variatore elettronico di velocità
- Possibilità di applicare l'aspiratore con apposito adattatore

### DATI TECNICI

Potenza assorbita	450 W
Velocità a vuoto	500-3100 c/min
Capacità taglio	legno 65 mm metallo 6 mm
Corsa lama	18 mm
Peso	1,9 Kg

### ACCESSORI IN DOTAZIONE

Confezione lame, chiave esagonale.

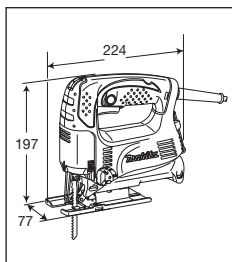

## 4329KX1 SEGHETTO ALTERNATIVO IN VALIGETTA 18 mm + SET LAME

NOVITÀ

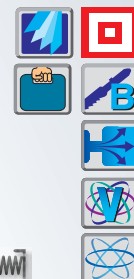

### CARATTERISTICHE

- Seghetto alternativo con aria di raffreddamento indirizzata sulla zona di taglio per efficace pulizia
- Attacco lame universali
- Orbite regolabili in 3 posizioni
- Piastra regolabile da 0 a 45° su 2 lati
- Variatore elettronico di velocità
- Possibilità di applicare l'aspiratore con apposito adattatore

### DATI TECNICI

Potenza assorbita	450 W
Velocità a vuoto	500-3100 c/min
Capacità taglio	legno 65 mm metallo 6 mm
Corsa lama	18 mm
Peso	1,9 Kg

### ACCESSORI IN DOTAZIONE

Confezione lame (A-86898), chiave esagonale, valigetta.

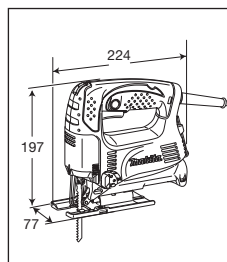

## JV0600J SEGHETTO ALTERNATIVO 23 mm

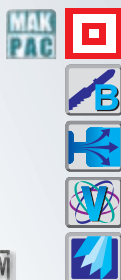

### CARATTERISTICHE

- Seghetto alternativo compatto e leggero
- Attacco lama tipo B
- Taglio orbitale
- Leva regolazione orbite in 3 posizioni + taglio diritto
- Sistema innovativo di blocco lama
- Supporto in alluminio
- Impugnatura ergonomica
- Possibilità di applicare l'aspiratore con apposito adattatore

### DATI TECNICI

Potenza assorbita	650W
Velocità a vuoto	500-3100 c/min
Capacità taglio	legno 90 mm metallo 10 mm alluminio 20 mm
Corsa lama	23 mm
Peso	2,4 Kg

### ACCESSORI IN DOTAZIONE

Lama B-10, chiave di servizio, valigetta MAKPAC.

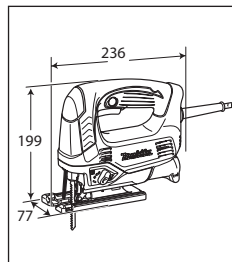

## CA5000XJ FRESATRICE CIRCOLARE 118 mm

NOVITÀ



### CARATTERISTICHE

- Taglio di incavo a 90° "V"
- Velocità variabile
- Impugnatura ergonomica
- Aspirazione delle polveri

### DATI TECNICI

Potenza assorbita	1.300W
Velocità a vuoto	2.600 - 6.400 g/min
Tipo lama	lama da taglio 6 denti
Lama	118 mm
Foro lama	20 mm
Capacità di taglio	con binario guida: 11 mm
Lunghezza cavo alimentazione	2,5 m
Peso	5,1 Kg

### ACCESSORI IN DOTAZIONE

Lama da taglio, base, chiave esagonale 5, valigetta MAKPAC.

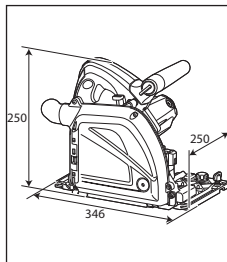

<https://youtu.be/3TSE87v-NuU>

YouTube MAKITA UK CA5000



## 4350TJ

### SEGHETTO ALTERNATIVO

26 mm

Sostituisce 4350T



419

#### CARATTERISTICHE

- Attacco rapido della lama
- Orbite regolabili in 4 diverse posizioni
- Piastra regolabile da 0° a 45° su entrambi i lati
- Possibilità di collegamento aspiratore

#### DATI TECNICI

Potenza assorbita	580W
Velocità a vuoto	2800 c/min
Capacità taglio	legno 135 mm
	metallo 10 mm
Corsa lama	26 mm
Ø Aspirazione	Est. 22 mm / Int. 18,5 mm
Peso	2,6 Kg

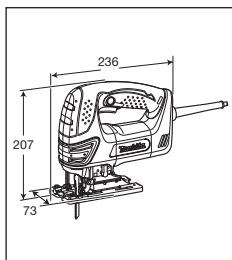

#### ACCESSORI IN DOTAZIONE

Confezione lame, chiave esagonale, giunto aspiratore, valigetta MAKPAC.

## 4350FCTJ

### SEGHETTO ALTERNATIVO CON VARIATORE DI VELOCITA'

26 mm

Sostituisce 4350FCT



419

#### CARATTERISTICHE

- Attacco rapido della lama
- Orbite regolabili in 4 diverse posizioni
- Piastra regolabile da 0° a 45° su entrambi i lati
- Variatore di velocità elettronico
- Velocità costante sotto carico
- LED di illuminazione
- Possibilità di collegamento aspiratore

#### DATI TECNICI

Potenza assorbita	720 W
Velocità a vuoto	800-2800 c/min
Capacità taglio	legno 135 mm
	metallo 10 mm
Corsa lama	26 mm
Ø Aspirazione	Est. 22 mm / Int. 18,5 mm
Peso	2,6 Kg

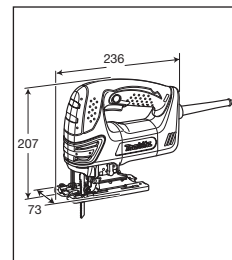

#### ACCESSORI IN DOTAZIONE

Confezione lame, chiave esagonale, giunto aspirazione, valigetta MAKPAC.

## 4351TJ

### SEGHETTO ALTERNATIVO

26 mm



419

#### CARATTERISTICHE

- Attacco lama rapido
- Orbite regolabili in 4 diverse posizioni
- Piastra regolabile da 0° a 45° su entrambi i lati
- Elevata velocità di taglio
- Possibilità di collegamento aspiratore

#### DATI TECNICI

Potenza assorbita	580 W
Velocità a vuoto	2800 c/min
Capacità taglio	legno 135 mm
	metallo 10 mm
Corsa lama	26 mm
Ø Aspirazione	Est. 22 mm / Int. 18,5 mm
Peso	2,5 Kg

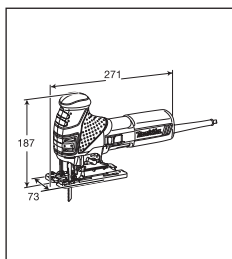

#### ACCESSORI IN DOTAZIONE

Confezione lame, chiave esagonale, giunto aspirazione, valigetta MAKPAC.

## 4351FCTJ

### SEGHETTO ALTERNATIVO CON VARIATORE DI VELOCITA'

26 mm

Sostituisce 4351FCT



419

#### CARATTERISTICHE

- Attacco lama rapido
- Orbite regolabili in 4 diverse posizioni
- Piastra regolabile da 0° a 45° su entrambi i lati
- Elevata velocità di taglio
- Variatore di velocità elettronico
- Velocità costante sotto carico
- LED di illuminazione
- Possibilità di collegamento aspiratore

#### DATI TECNICI

Potenza assorbita	720 W
Velocità a vuoto	800-2800 c/min
Capacità taglio	legno 135 mm
	metallo 10 mm
Corsa lama	26 mm
Ø Aspirazione	Est. 22 mm / Int. 18,5 mm
Peso	2,5 Kg

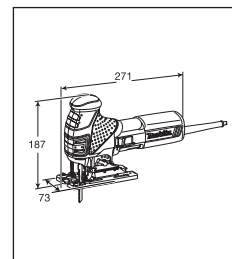

#### ACCESSORI IN DOTAZIONE

Confezione lame, chiave esagonale, giunto aspirazione, valigetta MAKPAC.

# TM3010CJ

## UTENSILE MULTIFUNZIONE ATTACCO RAPIDO

Sostituisce TM3010C



### CARATTERISTICHE

- Avviamento lento
- 3,2° di oscillazione
- Innesto accessorio su 12 posizioni differenti
- Regolatore di velocità
- Velocità costante sotto carico
- Impugnatura ergonomica

### DATI TECNICI

Potenza assorbita	320 W
Velocità a vuoto	6000-20000 g/min
Dimensioni	283 x 68 x 87 mm
Lunghezza cavo alimentazione	2,5 m
Peso	1,5 Kg

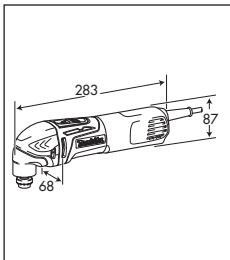

### ACCESSORI IN DOTAZIONE

Chiave esagonale, valigetta MAKPAC.



<https://youtu.be/LDbY18X5mg0>



# TM3010CX3J

## UTENSILE MULTIFUNZIONE ATTACCO RAPIDO + ACCESSORI



### CARATTERISTICHE

- Avviamento lento
- 3,2° di oscillazione
- Innesto accessorio su 12 posizioni differenti
- Regolatore di velocità
- Velocità costante sotto carico
- Impugnatura ergonomica

### DATI TECNICI

Potenza assorbita	320 W
Velocità a vuoto	6000-20000 g/min
Dimensioni	283 x 68 x 87 mm
Lunghezza cavo alimentazione	2,5 m
Peso	1,5 Kg

### ACCESSORI IN DOTAZIONE

Chiave esagonale, accessori, valigetta MAKPAC.

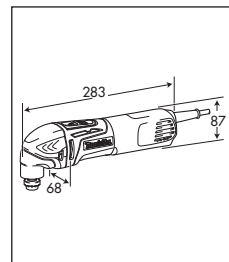

<https://youtu.be/LDbY18X5mg0>

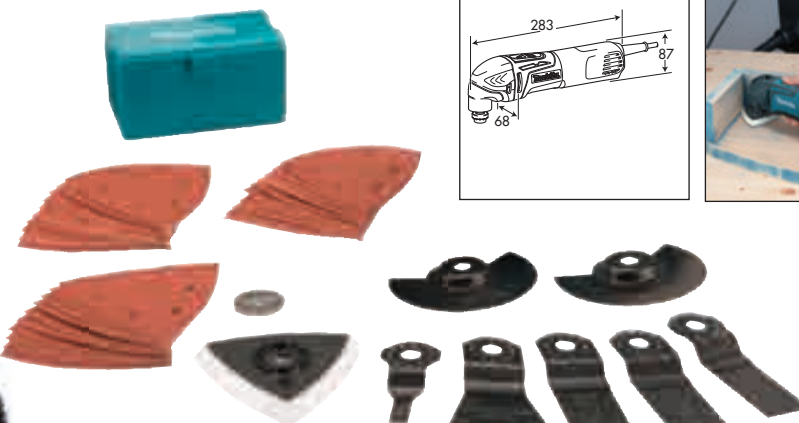

## JR1000FTK SEGHETTO DIRITTO ATTACCO RAPIDO

14 mm



419



### CARATTERISTICHE

- Attacco lama rapido
- Regolatore di velocità
- LED di illuminazione zona lavoro
- Utilizzo di lame per seghetto alternativo

### DATI TECNICI

Potenza assorbita	340 W
Velocità a vuoto	0-4800 c/min
Capacità taglio	legno 55 mm
	tubo acciaio Ø 25 mm
Corsa lama	14 mm
Peso	1,6 Kg

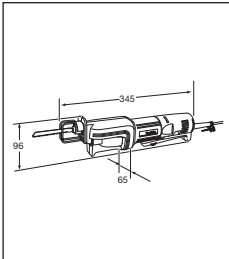

### ACCESSORI IN DOTAZIONE

Kit accessori vari, valigetta (cod.824722-6).



## JR3050T SEGHETTO DIRITTO ATTACCO RAPIDO

28 mm



303



### CARATTERISTICHE

- Attacco lama rapido a baionetta
- Interruttore elettronico
- Impugnatura ergonomica
- Cuscinetti e feltri con trattamento antipolvere
- Spazzole autostaccanti

### DATI TECNICI

Potenza assorbita	1010W
Velocità a vuoto	0-2800 c/min
Capacità taglio	legno 255 mm
	tubo acciaio Ø 130 mm
Corsa lama	28 mm
Peso	3,3 Kg

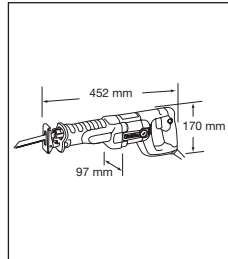

### ACCESSORI IN DOTAZIONE

Kit 3 lame, valigetta.



## JR3060T SEGHETTO DIRITTO ATTACCO RAPIDO

32 mm



303



### CARATTERISTICHE

- Attacco lama rapido a baionetta
- Orbitale a 3 regolazioni per velocizzare il taglio nel legno
- Interruttore elettronico
- Impugnatura ergonomica
- Cuscinetti e feltri con trattamento antipolvere
- Spazzole autostaccanti

### DATI TECNICI

Potenza assorbita	1250 W
Velocità a vuoto	0-2800 c/min
Capacità taglio	legno 255 mm
	tubo acciaio Ø 130 mm
Corsa lama	32 mm
Peso	4,4 Kg

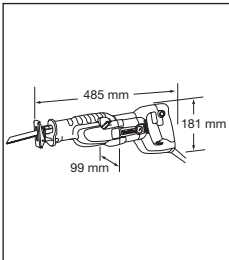

### ACCESSORI IN DOTAZIONE

Kit 3 lame, valigetta.



## JR3070CT SEGHETTO DIRITTO ATTACCO RAPIDO AVT

32 mm



303



### CARATTERISTICHE

- Attacco lama rapido a baionetta
- Orbitale a 3 regolazioni per velocizzare il taglio nel legno
- Selettore di velocità, sistema antivibrazione AVT
- Interruttore elettronico
- Impugnatura ergonomica
- Cuscinetti e feltri con trattamento antipolvere
- Spazzole autostaccanti

### DATI TECNICI

Potenza assorbita	1510W
Velocità a vuoto	0-2800 c/min
Capacità taglio	legno 255 mm
	tubo acciaio Ø 130 mm
Corsa lama	32 mm
Peso	4,6 Kg

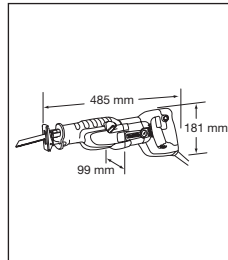

### ACCESSORI IN DOTAZIONE

Kit 3 lame, valigetta.



## HS6601J

### SEGA CIRCOLARE

165 mm

Sostituisce 5604R

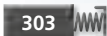

#### CARATTERISTICHE

- Carter della lama con ampia bocchetta di aspirazione
- Riferimenti di guida regolabili per un migliore controllo dei tagli perpendicolari o inclinati
- Blocco dell'albero per facile sostituzione lama
- Scale graduate ben leggibili per facilitare i tagli inclinati

#### DATI TECNICI

Potenza assorbita	1010W
Velocità a vuoto	5200 g/min
Lama	165 mm
Foro lama	20 mm
Profondità taglio:	
90°	54,5 mm
45°	37,5 mm
Lunghezza cavo alimentazione	2,5 m
Peso	3,7 Kg

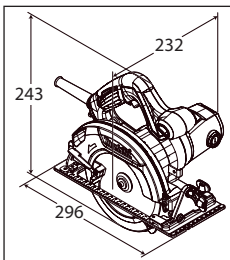

#### ACCESSORI IN DOTAZIONE

Lama 10 denti in HM, guida laterale graduata, chiave, valigetta MAKPAC.

## HS6101J

### SEGA CIRCOLARE CON FRENO ELETTRICO E DOPPIO LED

165 mm

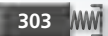

#### CARATTERISTICHE

- Carter della lama con ampia bocchetta di aspirazione
- Riferimenti di guida regolabili per un migliore controllo dei tagli perpendicolari o inclinati
- Blocco dell'albero per facile sostituzione lama
- Scale graduate ben leggibili per facilitare i tagli inclinati

#### DATI TECNICI

Potenza assorbita	1100W
Velocità a vuoto	5500 g/min
Lama	165 mm
Foro lama	20 mm
Profondità taglio:	
90°	54,5 mm
45°	39,5 mm
Peso	3,7 Kg

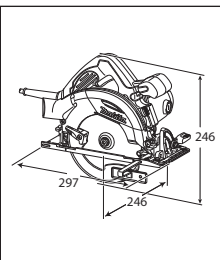

#### ACCESSORI IN DOTAZIONE

Lama in HM, guida laterale graduata, chiave, valigetta MAKPAC.

## HS7601J

### SEGA CIRCOLARE

190 mm

NOVITÀ

Sostituisce 5704R

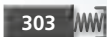

#### CARATTERISTICHE

- Carter della lama con ampia bocchetta di aspirazione
- Riferimenti di guida regolabili per un migliore controllo dei tagli perpendicolari o inclinati
- Blocco dell'albero per facile sostituzione lama
- Scale graduate ben leggibili per facilitare i tagli inclinati

#### DATI TECNICI

Potenza assorbita	1200W
Velocità a vuoto	5200 g/min
Lama	190 mm
Foro lama	30 mm
Profondità taglio:	
90°	66 mm
45°	46 mm
Peso	4,0 Kg

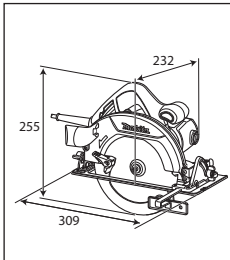

#### ACCESSORI IN DOTAZIONE

Lama in HM, guida laterale graduata, chiave, valigetta MAKPAC.

## HS7101J

### SEGA CIRCOLARE CON FRENO ELETTRICO E DOPPIO LED

190 mm

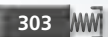

#### CARATTERISTICHE

- Carter della lama con ampia bocchetta di aspirazione
- Riferimenti di guida regolabili per un migliore controllo dei tagli perpendicolari o inclinati
- Blocco dell'albero per facile sostituzione lama
- Scale graduate ben leggibili per facilitare i tagli inclinati
- Doppio LED di illuminazione zona lavoro

#### DATI TECNICI

Potenza assorbita	1400W
Velocità a vuoto	5500 g/min
Lama	190 mm
Foro lama	30 mm
Profondità taglio:	
90°	67 mm
45°	48,5 mm
Peso	4,0 Kg

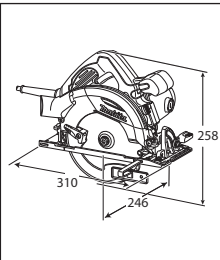

#### ACCESSORI IN DOTAZIONE

Lama in HM, guida laterale graduata, chiave, valigetta MAKPAC.

## 5008MGJX

### SEGA CIRCOLARE + 2 LAME

210 mm

NOVITÀ



#### CARATTERISTICHE

- LED di illuminazione zona lavoro
- Carter della lama con ampia bocchetta di aspirazione
- Riferimenti di guida regolabili per un migliore controllo dei tagli perpendicolari o inclinati
- Blocco dell'albero per facile sostituzione lama
- Scale graduate molto ben leggibili per facilitare i tagli inclinati

#### DATI TECNICI

Potenza assorbita	1800 W
Velocità a vuoto	5200 g/min
Lama	210 mm
Foro lama	30 mm
Profondità taglio:	90° 75,5 mm
	45° 57 mm
Peso	5,1 Kg

#### ACCESSORI IN DOTAZIONE

Lama TCT, guida laterale graduata, chiave, raccordo di aspirazione, valigetta MAKPAC.



## 5903RKX1

### SEGA CIRCOLARE + 2 LAME (20T)

235 mm

NOVITÀ



#### CARATTERISTICHE

- Freno motore
- Funzione anti kick back
- Carter della lama con ampia bocchetta di aspirazione
- Riferimenti di guida regolabili per un migliore controllo dei tagli perpendicolari o inclinati
- Scale graduate molto ben leggibili per facilitare i tagli inclinati
- Blocco dell'albero per facile sostituzione lama

#### DATI TECNICI

Potenza assorbita	2000 W
Velocità a vuoto	4500 g/min
Lama	235 mm
Foro lama	30 mm
Profondità taglio:	90° 85 mm
	45° 64 mm
Ø Aspirazione	Est. 38 mm / Int. 30,6 mm
Peso	7,2 Kg

#### ACCESSORI IN DOTAZIONE

Due lame in HM 20 denti, guida laterale graduata, raccordo di aspirazione, chiave, valigetta (cod.193196-5).

#### ACCESSORI OPTIONAL

Binario guida 1400 mm (194368-5), binario guida 3000 mm (194367-7), adattatore binario guida (192506-3).

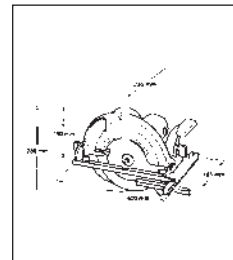

## 5103R

### SEGA CIRCOLARE CON SOFT START

270 mm



#### CARATTERISTICHE

- Potente sega circolare con avviamento morbido
- Freno motore
- Funzione anti kick back
- Sistema di protezione SJS
- Rotella sulla protezione lama per diminuire l'attrito in fase di taglio
- Riferimenti di guida regolabili per un migliore controllo dei tagli perpendicolari o inclinati
- Scale graduate con indice regolabile per precisione della profondità e dell'angolo di taglio
- Blocco dell'albero per facile sostituzione lama

#### DATI TECNICI

Potenza assorbita	2100W
Velocità a vuoto	3800 g/min
Lama	270 mm
Foro lama	30 mm
Profondità taglio:	90° 100 mm
	45° 73 mm
Peso	9,4 Kg

#### ACCESSORI IN DOTAZIONE

Lama in HM 20 denti, guida laterale graduata di grande dimensione, chiave, raccordo di aspirazione.

#### ACCESSORI OPTIONAL

Binario guida 1400 mm (194368-5), binario guida 3000 mm (194367-7), adattatore binario guida (192507-1).

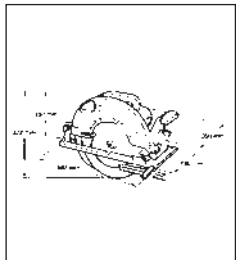

## 5104S

### SEGA CIRCOLARE

270 mm

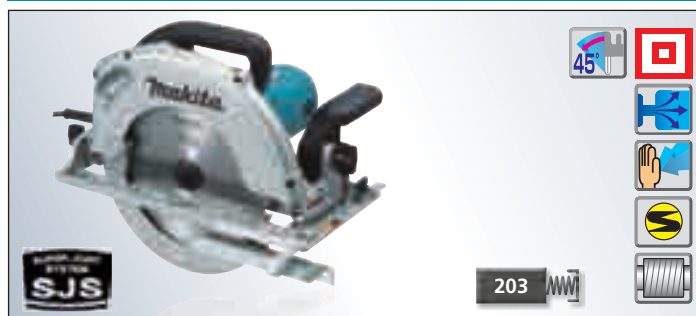

#### CARATTERISTICHE

- Avviamento lento
- Freno motore
- Sistema di protezione SJS
- Riferimenti di guida regolabili per un migliore controllo dei tagli perpendicolari o inclinati
- Blocco dell'albero per facile sostituzione lama
- Scale graduate ben leggibili per facilitare i tagli inclinati

#### DATI TECNICI

Potenza assorbita	2100 W
Velocità a vuoto	3800 g/min
Lama	270 mm
Foro lama	30 mm
Profondità taglio:	90° 100 mm
	45° 73 mm
Lunghezza cavo alimentazione	2,5 m
Peso	9,2 Kg

#### ACCESSORI IN DOTAZIONE

Lama TCT 270 mm, guida laterale, giunto di aspirazione, chiave di servizio.

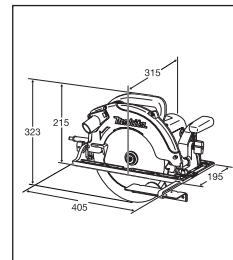

## 5143R

### SEGA CIRCOLARE 130 MM

355 mm



#### CARATTERISTICHE

- Potente sega circolare con avviamento morbido
- Freno motore
- Funzione anti kick back
- Sistema di protezione SJS
- Rotella sulla protezione lama per diminuire l'attrito in fase di taglio
- Riferimenti di guida regolabili per un migliore controllo dei tagli perpendicolari o inclinati
- Scale graduate con indice regolabile per precisione della profondità e dell'angolo di taglio
- Coprilama con cuscinetti per movimento facilitato
- Blocco dell'albero per facile sostituzione lama

#### DATI TECNICI

Potenza assorbita	2200 W
Velocità a vuoto	2700 g/min
Lama	355 mm
Foro lama	30 mm
Profondità taglio:	90° 50-130 mm
	45° 30-90 mm
Ø Aspirazione	Est. 38,2 mm / Int. 30,7 mm
Peso	14 Kg

#### ACCESSORI IN DOTAZIONE

Lama in HM 20 denti, guida laterale graduata di grande dimensione, raccordo di aspirazione, chiave.

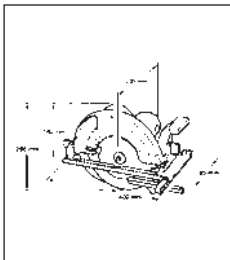

## 2704

### SEGADA BANCO CON PIANO TELESCOPICO

260 mm



#### CARATTERISTICHE

- Sega da banco con piano telescopico
- Motore di elevata potenza
- Avviamento lento
- Freno motore
- Dima laterale per tagli di precisione

#### DATI TECNICI

Potenza assorbita	1650W
Velocità a vuoto	4800 g/min
Lama	260 mm
Foro lama	30 mm
Max inclinazione taglio a smusso	45° sx
Capacità di taglio	90° 93 mm
	45° 64 mm
Ø Aspirazione	Est. 63 mm / Int. 57,7 mm
Peso	34,9 Kg

#### ACCESSORI IN DOTAZIONE

Lama TCT 260 mm, piano posteriore, piano secondario, giunto di aspirazione, dima.

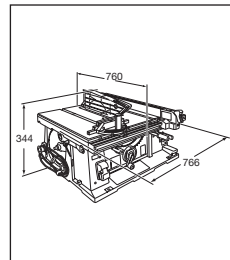

## MLT100

### SEGA DA BANCO

260 mm



#### CARATTERISTICHE

- Sega da banco con piano telescopico
- Dima laterale per tagli di precisione
- Motore di elevata potenza
- Avviamento lento
- Freno motore

#### DATI TECNICI

Potenza assorbita	1500W
Velocità a vuoto	4300 g/min
Lama	260 mm
Foro lama	30 mm
Max inclinazione taglio a smusso	45° sx
Capacità di taglio	90° 93 mm
	45° 64 mm
Ø Aspirazione	Est. 352 mm / Int. 44,8 mm
Peso	34,1 Kg

#### ACCESSORI IN DOTAZIONE

Lama TCT 260 mm, piano posteriore, piano secondario, giunto di aspirazione, dima.

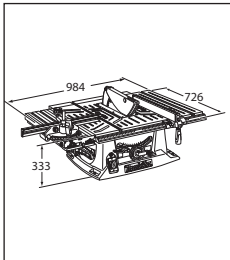

## 2712

### SEGA DA BANCO

315 mm



#### CARATTERISTICHE

- Ampio piano di lavoro estensibile
- Possibilità collegamento ad aspiratore
- Ruote per facilitare il posizionamento della macchina in cantiere

#### DATI TECNICI

Potenza assorbita	2000W
Velocità a vuoto	3400 g/min
Lama	315 mm
Capacità di taglio	0° 85 mm
	45° 58mm
Inclinazione di taglio	0° - 45°
Dimensioni	700x1670x810 mm
Lunghezza cavo alimentazione	3,0 m
Peso	52,9 Kg

#### ACCESSORI IN DOTAZIONE

Lama taglio legno, guida laterale, spingi pezzo.

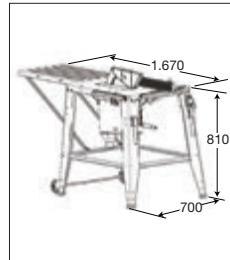

## LF1000 SEGA COMBINATA 260 mm



### CARATTERISTICHE

- Avviamento morbido
- Controllo elettronico della velocità
- Veloce conversione da troncatrice a sega da banco
- Robusto tavolo in alluminio pressofuso
- Peso ridotto e gambe pieghevoli per un facile e comodo trasporto

### DATI TECNICI

Potenza assorbita	1650 W
Velocità a vuoto	2700 g/min
Lama	260 mm
Foro lama	30 mm
Max inclinazione taglio a smusso	45° sx
Max rotazione taglio a squadra 90°	sx 45°- dx 52°
Max taglio a sfilare	45° sx
Troncare	90°x90° 68x155 mm
	45°x90° 50x150 mm
	45°x45° 20x210 mm
Sfilare	90° 70 mm
	45° 48 mm
Ø Aspirazione	Est. 37,3 mm / Int. 31,4 mm
Peso	32 Kg

### ACCESSORI IN DOTAZIONE

Lama TCT 260 mm, squadra per taratura, riga dritta, riga angolare, riga graduata, sacchetto raccogli polvere, morsetto blocca pezzo, spingi pezzo, chiavi di servizio 13-3.

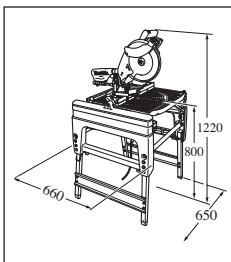

## LB1200F SEGA A NASTRO 2240 mm



### CARATTERISTICHE

- Avviamento lento
- Motore potente
- 2 velocità meccaniche
- Freno elettrico
- Tagli a 45°
- Leva di sgancio rapido della lama (permette anche di regolare il tensionamento della lama stessa)
- Struttura con ruote
- 6 LED di illuminazione

### DATI TECNICI

Potenza	900 W
Velocità a vuoto	Alta 840 / 1040 g/min
	Bassa 420 / 520 g/min
Sviluppo lama	2240 mm
Capacità di taglio	165 mm
Larghezza lama	6-13-16 mm
Dimensione tavola	560 x 400 mm
Ø Aspirazione	Est. 62,5 mm / Int. 59 mm
Peso	81,2 Kg

### ACCESSORI IN DOTAZIONE

Lame legno da 6-13-16 mm, lama materiali non ferrosi da 16 mm, guida laterale, guida taglio angolato, morsetto fissaggio guida, bacchetta di spinta, contenitore raccogli trucioli, raccordo aspirazione 57 mm.

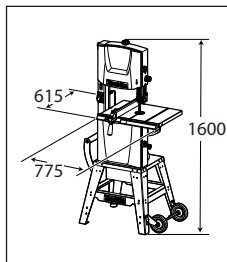

## LH1040F TRONCATRICE CON PIANETTO E ILLUMINAZIONE 260 mm



### CARATTERISTICHE

- Avviamento lento
- Velocità costante
- Robusta struttura in alluminio - Leggera e compatta
- Pianetto superiore regolabile in altezza (fino a 40 mm)
- Illuminazione area di lavoro

### DATI TECNICI

Potenza assorbita	1650 W
Velocità a vuoto	4800 g/min
Lama	260 mm
Foro lama	30 mm
Max inclinazione taglio a smusso	45° sx
Max rotazione taglio a squadra 90°	sx 45°- dx 52°
Max rotazione taglio a smusso 45°	sx 45°- dx 45°
Max taglio a sfilare	90°
Capacità di taglio	90°x90° 69x130 mm 93x95 mm
	45°x90° 35x130 mm 53x95 mm
	90°x45° 69x85 mm 93x67 mm
	45°x45° 35x91 mm 49x67 mm
	90° 40 mm
Ø Aspirazione	Est. 37,3 mm / Int. 31,4 mm
Peso	14,3 Kg

### ACCESSORI IN DOTAZIONE

### ACCESSORI OPTIONAL

Morsetto orizzontale (cod. 122563-7), guida per tagli in serie (cod. 122472-0).



## LH1201FL TRONCATRICE CON PIANETTO E ILLUMINAZIONE 305 mm

Sostituisce LH1200FL



### CARATTERISTICHE

- Nuovo sistema aspirazione integrato nella base della macchina - bocchettone di aspirazione Ø int. 31 mm Ø est. 37 mm
- Tracciatore laser
- Pianetto regolabile in altezza
- Piedino posteriore antiribaltamento
- 4 LED illuminazione

### DATI TECNICI

Potenza	1650 W
Velocità a vuoto	3800 g/min
Lama	305 mm
Capacità di taglio	0° 95x155 mm
	45° 64x155 mm
Dimensioni	610 x 535 x 692 mm
Lunghezza cavo alimentazione	2,5 m
Peso	20,7 Kg

### ACCESSORI IN DOTAZIONE

Lama 305 mm 40 denti, sacchetto raccogli polvere, morsetto blocca pezzo.

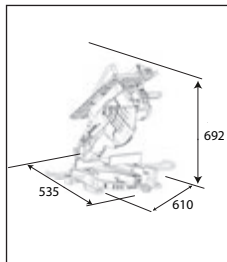

## LS1040F

### TRONCATRICE CON ILLUMINAZIONE

260 mm



153

#### CARATTERISTICHE

- Freno motore
- Pulsante blocca disco
- Lampada al neon orientabile
- Possibilità di collegamento all'aspiratore
- Facilità di trasporto

#### DATI TECNICI

Potenza assorbita	1650 W
Velocità a vuoto	4600 g/min
Lama	260 mm
Foro lama	30 mm
Max inclinazione taglio a smusso	45° sx
Max rotazione taglio a squadra 90°	sx 45°- dx 45°
Capacità di taglio	90°x90° 93x95 mm 69x135 mm
	45°x90° 53x95 mm 35x135 mm
	90°x45° 93x67 mm 69x95 mm
	45°x45° 49x67 mm 34x94 mm
Ø Aspirazione	Est. 37,3 mm / Int. 31,8 mm
Peso	12,6 Kg

#### ACCESSORI IN DOTAZIONE

Lama 260 mm 32 denti, sacchetto raccogli trucioli, morsetto bloccapezzo, chiave di servizio.

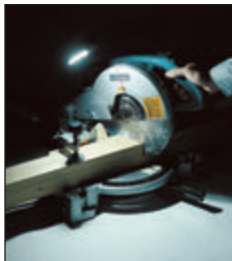
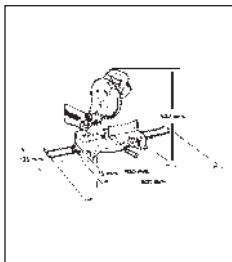

## MLS100

### TRONCATRICE

255 mm



JM23000123

#### CARATTERISTICHE

- Leggera e compatta
- Possibilità di collegamento all'aspiratore
- Facilità di trasporto

#### DATI TECNICI

Potenza assorbita	1500 W	
Velocità a vuoto	4200 g/min	
Lama	Ø 255 mm	
Foro lama	Ø 30 mm	
Max inclinazione taglio a smusso	45° sx	
Max rotazione taglio a squadra 90°	sx 45°- dx 45°	
Troncare	90°x90°	75x130 mm
	45°x90°	48x120 mm
	90°x45°	75x90 mm
	45°x45°	48x90 mm
Ø Aspirazione	Est. 37,3 mm / Int. 32,3 mm	
Peso	14,7 Kg	

#### ACCESSORI IN DOTAZIONE

Lama 255 mm 40 denti, sacchetto raccogli polvere, chiave di servizio.

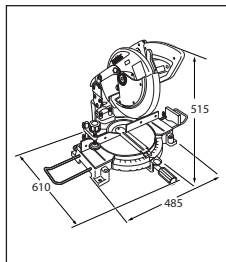

## LS0815FL

### TRONCATRICE RADIALE

216 mm

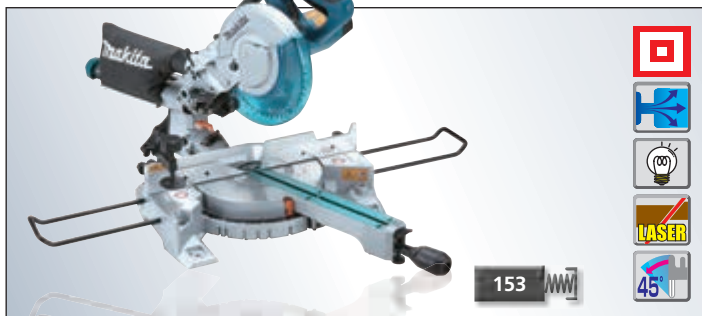

153

#### CARATTERISTICHE

- Troncatrice radiale ad avviamento morbido
- Scala graduata con 9 arresti, per regolare l'angolo di taglio da 50° a destra a 47° a sinistra
- Maniglia di blocco per trasporto
- Pulsante blocca disco
- Lampada fluorescente orientabile

#### DATI TECNICI

Potenza	1400 W
Velocità a vuoto	5000 g/min
Lama	216 mm
Foro lama	30 mm
Capacità di taglio	0° 65x305 mm
	45° 50x305 mm
Dimensioni	750x450x483 mm
Lunghezza cavo alimentazione	2,5 m
Peso	14,1 Kg

#### ACCESSORI IN DOTAZIONE

Lama TCT 216 mm, sacchetto raccogli polvere, morsetto blocca pezzo, chiavi di servizio.



## LS1018L

### TRONCATRICE RADIALE

260 mm

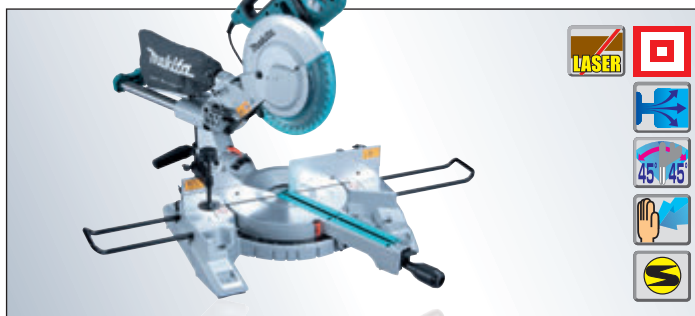

#### CARATTERISTICHE

- Troncatrice radiale ad avviamento morbido
- Scala graduata con 9 arresti, per regolare l'angolo di taglio da 50° a destra a 47° a sinistra
- Scala per inclinazione di taglio: taglio ad angolo fino a 45° dx-sx
- Maniglia di blocco per trasporto
- Pulsante blocca disco
- Tracciatore laser

#### DATI TECNICI

Potenza	1430 W		
Velocità a vuoto	4300 g/min		
Lama	260 mm		
Foro lama	30 mm		
Ø Aspirazione	Est. 37,2 mm / Int. 31,4 mm		
Peso	20,7 Kg		
Base	Braccio		
	45° sx	90°	45° dx
90°	50x310	91x310	31x310
45°	50x220	91x220	31x220
60°	-	91x153	-

#### ACCESSORI IN DOTAZIONE

Lama TCT 260 mm, sacchetto raccogli polvere, morsetto blocca pezzo, chiavi di servizio.

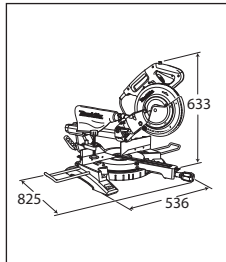



# LS1016FLB

## TRONCATRICE RADIALE CON TRACCIATORE LASER

260 mm

Sostituisce LS1016F



### CARATTERISTICHE

- Troncatrice radiale ad avviamento morbido
- Scala graduata con 9 arresti, per regolare l'angolo di taglio da 50° a destra a 47° a sinistra
- Maniglia di blocco per trasporto
- Pulsante blocca disco
- Lampada fluorescente orientabile

### DATI TECNICI

Potenza	1510 W
Velocità a vuoto	3200 g/min
Lama	260 mm
Foro lama	30 mm
Ø Aspirazione	Est. 37,2 mm / Int. 31,4 mm
Peso	24,2 Kg

Base	Braccio		
	45° sx	90°	45° dx
90°	42x310	68x310	29x310
	58x279	91x279	43x279
45° (dx-sx)	42x218	68x218	29x218
	58x197	91x197	43x197
52° (dx-sx)	-	68x190	-
	-	91x171	-
60° (dx)	-	68x155	-
	-	91x139	-

### ACCESSORI IN DOTAZIONE

Lama TCT 260 mm, sacchetto raccogli polvere, morsetto blocca pezzo, chiavi di servizio.

### ACCESSORI OPTIONAL

Morsetto orizzontale (cod. 122563-7), guida per tagli in serie (cod. 122472-0).

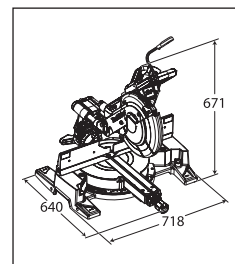

# LS1216FLB

## TRONCATRICE RADIALE CON TRACCIATORE LASER

305 mm

NOVITÀ

Sostituisce LS1216F



### CARATTERISTICHE

- Troncatrice radiale con avvio lento
- Scala graduata per regolare l'angolo di taglio
- Nuova struttura realizzata con materiali leggeri
- Nuovi cuscinetti a rullo
- Pulsante blocca disco
- Lampada al neon orientabile
- Nuove battute estensibili

### DATI TECNICI

Potenza	1650 W
Velocità a vuoto	3200 g/min
Lama	305 mm
Foro lama	30 mm
Ø Aspirazione	Est. 37,2 mm / Int. 31,4 mm
Peso	26,6 Kg

Base	Braccio		
	45° sx	90°	45° sx
90°	59x382	87x382	44x382
	69x363	102x363	54x363
45° (dx-sx)	59x268	87x268	44x268
	69x255	102x255	54x255
52° (dx-sx)	59x268	87x233	44x268
	69x255	102x220	54x255
60° (dx)	59x268	87x185	44x268
	69x255	102x178	54x255

### ACCESSORI IN DOTAZIONE

Lama TCT 305 mm, sacchetto raccogli trucioli, morsetto ferma pezzo, dima triangolare, supporti pezzo destro-sinistro, chiavi di servizio.

### ACCESSORI OPTIONAL

Morsetto per tagli angolari (cod. 195253-5), morsetto orizzontale (cod. 122563-7).

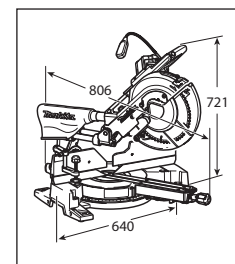

## B04555

### LEVIGATRICE ORBITALE ATTACCO VELCRO 112X102 mm



419

#### CARATTERISTICHE

- Fissaggio della carta sia con velcro che con ganci

#### DATI TECNICI

Potenza assorbita	200 W
Velocità	14000 orb/min
Dimensioni base	112x102 mm
Dimensioni carta velcro	114x102 mm
Dimensioni carta	114x140 mm
Orbita	Ø 1,5 mm
Peso	1,1 Kg

#### ACCESSORI IN DOTAZIONE

Sacchetto raccogli-polvere.

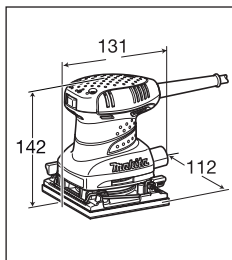

## B04556

### LEVIGATRICE ORBITALE 112X102 mm



419

#### CARATTERISTICHE

- Fissaggio della carta con ganci

#### DATI TECNICI

Potenza assorbita	200 W
Velocità	14000 orb/min
Dimensioni base	112x102 mm
Dimensioni carta	114x140 mm
Orbita	Ø 1,5 mm
Peso	1,1 Kg

#### ACCESSORI IN DOTAZIONE

Sacchetto raccogli-polvere.

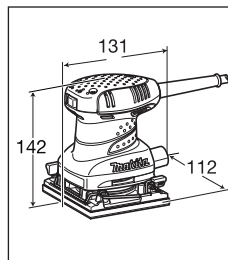

## B04565

### LEVIGATRICE ORBITALE ATTACCO VELCRO 112X190 mm



419

#### CARATTERISTICHE

- Levigatrice orbitale per superfici inaccessibili: angoli, cavità, persiane, etc.
- Utilizzabile con velcro rettangolare e triangolare
- Punta triangolare che permette di montare l'abrasivo sui due lati

#### DATI TECNICI

Potenza assorbita	200 W
Velocità	14000 orb/min
Dimensioni base	112x190 mm
Dimensioni carta	114x102 mm
Dimensioni carta	96 mm
Orbita	Ø 1,5 mm
Peso	1,1 Kg

#### ACCESSORI IN DOTAZIONE

Sacchetto raccogli-polvere.

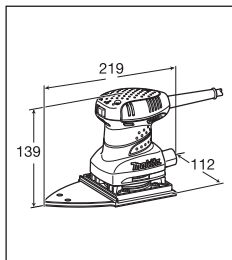

## B04566

### LEVIGATRICE ORBITALE ATTACCO VELCRO 110X164 mm



419

#### CARATTERISTICHE

- Levigatrice orbitale con pattino rettangolare in alluminio
- Velocità di oscillazione molto elevata
- Piastra molto sottile ideale per persiane

#### DATI TECNICI

Potenza assorbita	200 W
Velocità	14000 orb/min
Dimensioni base	100x164 mm
Dimensioni carta	102x166 / 102x240 mm
Orbita	Ø 1,5 mm
Peso	1,1 Kg

#### ACCESSORI IN DOTAZIONE

Sacchetto raccogli-polvere.

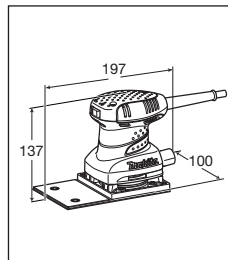

## B03711

### LEVIGATRICE ORBITALE 92X185 mm



64

#### CARATTERISTICHE

- Corpo macchina ergonomico, con impugnatura Soft-Grip comoda per utilizzo a una o due mani
- Velocità variabile
- Motore migliorato con sistema di raffreddamento
- Facile cambio del sacchetto raccogli polvere
- Efficace aspirazione delle polveri attraverso la piastra di appoggio

#### DATI TECNICI

Potenza assorbita	190 W
Velocità	4000-11000 orb/min
Dimensioni carta	93x228 mm
Dimensioni base	92x185 mm
Orbita	Ø 2,0 mm
Peso	1,6 Kg

#### ACCESSORI IN DOTAZIONE

Piastra per forare, raccogli-polvere.

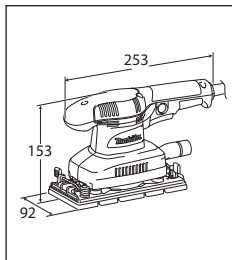

## 9046J

### LEVIGATRICE ORBITALE ATTACCO VELCRO 115X229 mm



419

#### CARATTERISTICHE

- Movimento orbitale di grande ampiezza per un'abrasione elevata
- Fissaggio della carta sia con velcro che con ganci
- Possibilità di aspirazione polveri mediante sacchetto o aspiratore

#### DATI TECNICI

Potenza assorbita	600 W
Velocità	6000 orb/min
Dimensioni base	115x229 mm
Dimensioni carta velcro	115x229 mm
Dimensioni carta	115x280 mm
Orbita	Ø 5,0 mm
Peso	3,1 Kg

#### ACCESSORI IN DOTAZIONE

Sacchetto raccogli-polvere, valigetta MAKPAC.

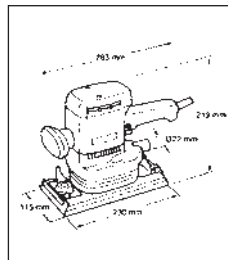

## B04900VJ

### LEVIGATRICE ORBITALE CON VARIATORE DI VELOCITA' 115X229 mm



419

#### CARATTERISTICHE

- Levigatrici orbitali per levigare legno e metallo
- Variatore di velocità elettronico, base velcro e sacchetto aspirazione
- Innovativo sistema antivibrazioni per un lavoro senza fatica
- Fissaggio della carta sia con velcro che con ganci
- Impugnatura ergonomica con morbida gomma antiscivolo
- Aspirazione integrata: efficace aspirazione delle polveri attraverso la piastra di appoggio
- Possibilità di collegamento ad aspiratore

#### DATI TECNICI

Potenza assorbita	330 W
Velocità	4000-10000 orb/min
Dimensioni base	115x229 mm
Dimensioni carta velcro	115x229 mm
Dimensioni carta	115x280 mm
Orbita	Ø 2,6 mm
Peso	2,7 Kg

#### ACCESSORI IN DOTAZIONE

Sacchetto raccogli-polvere, valigetta MAKPAC.

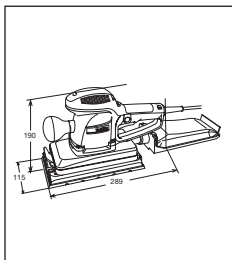

## B04901J

### LEVIGATRICE ORBITALE 115X229 mm



419

#### CARATTERISTICHE

- Levigatrici orbitali per levigare legno e metallo
- Velocità fissa 10000 g/min
- Innovativo sistema antivibrazioni per un lavoro senza fatica
- Fissaggio della carta sia con velcro che con ganci
- Impugnatura ergonomica con morbida gomma antiscivolo
- Possibilità di collegamento ad aspiratore

#### DATI TECNICI

Potenza assorbita	330 W
Velocità	10000 orb/min
Dimensioni base	115x229 mm
Dimensioni carta velcro	115x229 mm
Dimensioni carta	115x280 mm
Orbita	Ø 2,6 mm
Peso	2,7 Kg

#### ACCESSORI IN DOTAZIONE

Carta abrasiva, valigetta MAKPAC.



## B05030

LEVIGATRICE ORBITALE ATTACCO VELCRO  
123 mm



419

### CARATTERISTICHE

- Fissaggio abrasivo con velcro
- Possibilità di aspirazione polveri tramite sacchetto o collegamento all'aspiratore

### DATI TECNICI

Potenza assorbita	300 W
Velocità a vuoto	12000 orb/min
Oscillazioni platorello	24000 c/min
Dimensioni platorello	Ø 123 mm
Dimensioni carta	Ø 125 mm
Ø Aspirazione	Est. 22 mm / Int. 16,8 mm
Peso	1,3 Kg

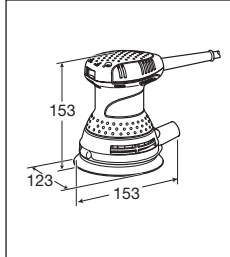

### ACCESSORI IN DOTAZIONE

Disco abrasivo a velcro, sacchetto raccogli-polvere.



## B05031K

LEVIGATRICE ORBITALE ATTACCO VELCRO  
123 mm

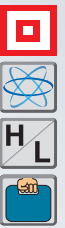

419

### CARATTERISTICHE

- Velocità variabile
- Fissaggio della carta con velcro
- Possibilità di aspirazione polveri mediante sacchetto o aspiratore

### DATI TECNICI

Potenza assorbita	300 W
Velocità a vuoto	4000-12000 orb/min
Oscillazioni platorello	8000-24000 c/min
Dimensioni platorello	Ø 123 mm
Dimensioni carta	Ø 125 mm
Ø Aspirazione	Est. 22 mm / Int. 16,8 mm
Peso	1,3 Kg

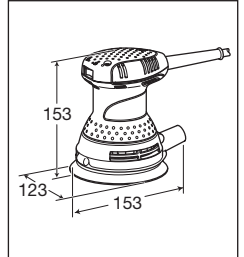

### ACCESSORI IN DOTAZIONE

Disco abrasivo a velcro, sacchetto raccogli-polvere, valigetta.



## B05041K

LEVIGATRICE ORBITALE ATTACCO VELCRO  
125 mm

Sostituisce B05041



64

### CARATTERISTICHE

- Velocità variabile
- Fissaggio della carta con velcro
- Possibilità di aspirazione polveri mediante sacchetto o aspiratore

### DATI TECNICI

Potenza assorbita	300 W
Velocità	4000-12000 orb/min
Dimensioni platorello	Ø 123 mm
Dimensioni disco abrasivo	Ø 125 mm
Orbita	Ø 2,8 mm
Ø Aspirazione	Est. 22 mm / Int. 16,8 mm
Peso	1,6 Kg

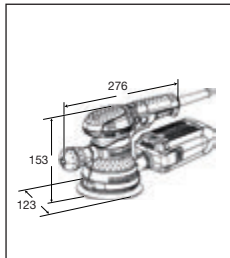

### ACCESSORI IN DOTAZIONE

Carta abrasiva, sacchetto raccogli-polvere, valigetta.



## B06030JX

LEVIGATRICE ORBITALE  
CON DISCHI ABRASIVI

150 mm

Sostituisce B06030J



419

### CARATTERISTICHE

- Velocità variabile
- Controllo costante della velocità: potenza costante anche sotto sforzo
- Fissaggio della carta con velcro
- Manopola removibile per levigare negli angoli
- Possibilità di aspirazione polveri mediante sacchetto o aspiratore

### DATI TECNICI

Potenza assorbita	310 W
Velocità	4000-10000 orb/min
Dimensioni platorello	Ø 150 mm
Dimensioni disco abrasivo	Ø 150 mm
Orbita	Ø 3 mm
Ø Aspirazione	Est. 31,5 mm / Int. 22 mm
Peso	2,4 Kg

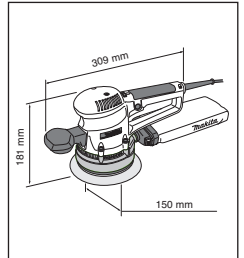

### ACCESSORI IN DOTAZIONE

30 dischi abrasivi, chiave esagonale 5, chiave esagonale 6, sacchetto raccogli-polvere, valigetta MAK PAC.



# B06050J

## LEVIGATRICE ROTORBITALE CON SGANCIO RAPIDO DEL PLATORELLO

150 mm

Sostituisce B06040J













<https://youtu.be/n8CitiYKCJg>





325 

### CARATTERISTICHE

- Ottima per sgrossare e finire
- 2 differenti funzioni: 1 modalità orbitale, 2 modalità rotorbitale
- Controllo costante della velocità: potenza costante anche sotto sforzo
- Sgancio rapido del platorello
- Profilo e corpo macchina sottile
- Impugnatura soft-grip
- Nuovo giunto di aspirazione

### DATI TECNICI

Potenza assorbita	750W
Velocità	1.600 - 6.800 orb/min
Dimensioni platorello	Ø 150 mm
Dimensioni disco abrasivo	Ø 150 mm
Diametro orbita	Ø 5,5 mm
Peso	2,6 kg

### ACCESSORI IN DOTAZIONE

Disco abrasivo, giunto aspirazione, impugnatura laterale, protezione platorello, valigetta MAKPAC.

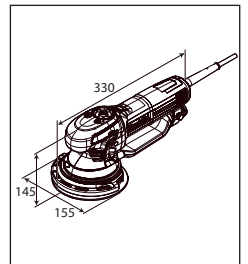

# 9911J

## LEVIGATRICI A NASTRO

76 mm







411 

# 9902

## LEVIGATRICE A NASTRO VELOCITA' FISSA

76 mm





303 

### CARATTERISTICHE

- Leva di blocco del nastro
- Possibilità utilizzo con telaio di appoggio (optional)
- Possibilità di aspirazione polveri mediante sacchetto o aspiratore

### DATI TECNICI

Potenza assorbita	1010 W
Velocità a vuoto	440 m/min
Dimensioni nastro	76x533 mm
Ø Aspirazione	Est. 33,2 mm / Int. 25,5 mm
Peso	4,3 Kg

### ACCESSORI IN DOTAZIONE

Carta, sacchetto raccogli-polvere.

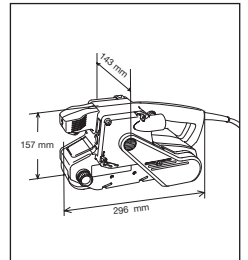

### CARATTERISTICHE

- Maneggevoli levigatrici a nastro ideali per le lavorazioni sulle superfici verticali o inclinate
- Regolazione elettronica della velocità
- Leva di blocco al nastro
- Possibilità di utilizzo rovesciato con ancoraggio a mezzo morsetti a banchi di lavoro
- Possibilità di aspirazione polveri

### DATI TECNICI

Potenza assorbita	650 W
Velocità a vuoto	75-270 m/min
Dimensioni nastro	76x457 mm
Ø Aspirazione	Est. 22 mm / Int. 19,5 mm
Peso	2,7 Kg

### ACCESSORI IN DOTAZIONE

Carta, sacchetto raccogli-polvere, valigetta MAKPAC.

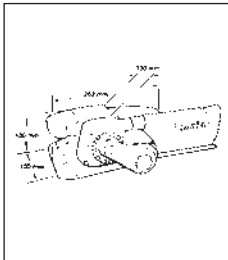

## 9403J

LEVIGATRICE A NASTRO  
100 mm



303

### CARATTERISTICHE

- Leva di blocco nastro
- Costruzione a labirinto: protezione estrema contro la polvere
- Possibilità di aspirazione polveri mediante sacchetto

### DATI TECNICI

Potenza assorbita	1200 W
Velocità a vuoto	500 m/min
Dimensioni nastro	100x610 mm
Peso	5,7 Kg

### ACCESSORI IN DOTAZIONE

Sacchetto raccogli-polvere, valigetta MAK-PAC.

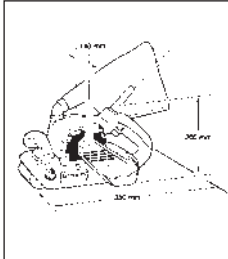

## 9920X

LEVIGATRICE A NASTRO  
76 mm



303

### CARATTERISTICHE

- Velocità variabile
- Centraggio automatico del nastro
- Possibilità di utilizzo rovesciato grazie a un supporto (optional)
- Fornite con ampia base d'appoggio
- Possibilità di aspirazione polveri mediante sacchetto o aspiratore

### DATI TECNICI

Potenza assorbita	1010 W
Velocità a vuoto	210-440 m/min
Dimensioni nastro	76x610 mm
Ø Aspirazione	Est. 33,2 mm / Int. 25,5 mm
Peso	4,5 Kg

### ACCESSORI IN DOTAZIONE

Sacchetto raccogli-polvere, base d'appoggio.

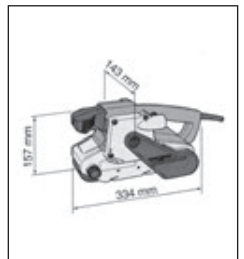

## 9924DB

LEVIGATRICE A NASTRO  
76 mm



100

### CARATTERISTICHE

- Per la sgrossatura e finitura delle travi
- Velocità del nastro 400 mt/min: rapidità e rendimento elevati
- Leva di blocco del nastro
- Carter in alluminio
- Possibilità di aspirazione polveri mediante sacchetto o aspiratore

### DATI TECNICI

Potenza assorbita	850 W
Velocità a vuoto	400 m/min
Dimensioni nastro	76x610 mm
Ø Aspirazione	Est. 22 mm / Int. 19,5 mm
Peso	4,8 Kg

### ACCESSORI IN DOTAZIONE

Sacchetto raccogli-polvere.

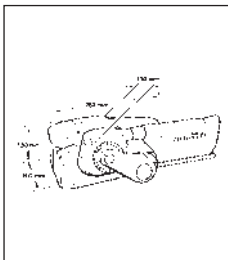

## 9903J

LEVIGATRICE A NASTRO  
VELOCITA' VARIABILE  
76 mm



303

### CARATTERISTICHE

- Velocità variabile
- Leva di blocco del nastro
- Possibilità utilizzo con telaio di appoggio (optional)
- Possibilità di aspirazione polveri mediante sacchetto o aspiratore

### DATI TECNICI

Potenza assorbita	1010 W
Velocità a vuoto	210-440 m/min
Dimensioni nastro	76x533 mm
Ø Aspirazione	Est. 22 mm / Int. 18,5 mm
Peso	4,3 Kg

### ACCESSORI IN DOTAZIONE

Carta, sacchetto raccogli-polvere, valigetta MAK-PAC.

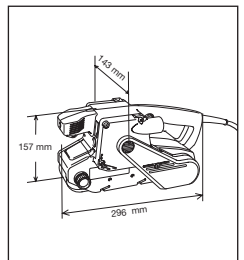

## 9404X

### LEVIGATRICE A NASTRO 100 mm

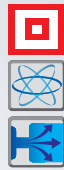

303

#### CARATTERISTICHE

- Velocità variabile
- Centraggio automatico del nastro
- Possibilità di utilizzo rovesciato grazie a un supporto (optional)
- Fornite con ampia base d'appoggio
- Possibilità di aspirazione polveri mediante sacchetto o aspiratore

#### DATI TECNICI

Potenza assorbita	1010 W
Velocità a vuoto	210-440 m/min
Dimensioni nastro	100x610 mm
Ø Aspirazione	Est. 33,2 mm / Int. 25,5 mm
Peso	4,8 Kg

#### ACCESSORI IN DOTAZIONE

Sacchetto raccogli-polvere, base d'appoggio.

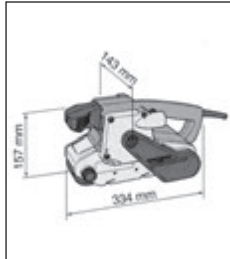

## 9741J

### LEVIGATRICE A RULLO 100 mm



100

#### CARATTERISTICHE

- Levigatrice a rullo utilizzabile in diversi settori: in falegnameria (per levigare, far risaltare la venatura del legno)
- In edilizia (per il rifacimento di pareti verniciate e per la lucidatura marmi e graniti)
- In carpenteria leggera (per togliere la ruggine da materiali ferrosi)
- Freno motore

#### DATI TECNICI

Potenza assorbita	860 W
Velocità a vuoto	3500 g/min
Dimensioni rullo	100x120 mm
Ø Aspirazione	Est. 34 mm / Int. 28,5 mm
Peso	4,2 Kg

#### ACCESSORI IN DOTAZIONE

Rullo in nylon grana 80, adattatore per aspiratore, 2 chiavi a brugola, valigetta MAK PAC.

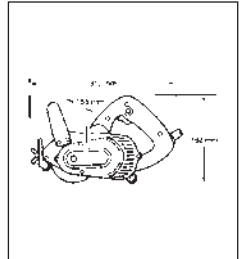

## 9032

### LEVIGATRICE A NASTRO 9 mm



411

#### CARATTERISTICHE

- Levigatrice a nastro che permette di limare e rifinire con versatilità e maneggevolezza inimitabili legno, ferro, acciaio, plastica, ceramica
- Velocità variabile
- Barra porta-nastro regolabile
- Precisa regolazione e centratura del nastro
- Il rullo tendinastro di Ø 14 mm permette di levigare zone di spazio limitato
- Barre porta-nastro opzionali di 6 e 13 mm
- Possibilità di collegamento ad un aspiratore

#### DATI TECNICI

Potenza assorbita	500 W
Velocità a vuoto	300-1700 m/min
Dimensioni nastro	9x533 mm
Max profondità di levigatura	110 mm
Peso	1,6 Kg

#### ACCESSORI IN DOTAZIONE

Nastro abrasivo, ugello adattatore per aspirazione.

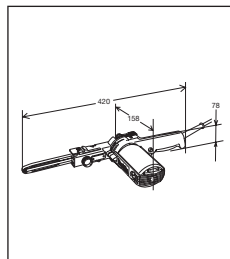

## 9031

### LEVIGATRICE A NASTRO 30 mm



411

#### CARATTERISTICHE

- Levigatrice a nastro ideale per la levigatura di legno, ferro, acciaio, plastica, ceramica, etc.
- Velocità variabile
- Sgancio rapido del nastro abrasivo
- Larghezza nastro 30 mm per levigare anche gli angoli e cavità
- Possibilità di collegamento ad un aspiratore

#### DATI TECNICI

Potenza assorbita	550 W
Velocità a vuoto	200-1000 m/min
Dimensioni nastro	30x533 mm
Ø Aspirazione mm	Est. 23 / Int. 16,7
Peso	2,1 Kg

#### ACCESSORI IN DOTAZIONE

Confezione nastri assortiti.

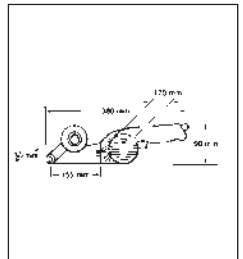

## VC2012L

ASPIRATORE CLASSE L  
19 lt

NOVITÀ



### CARATTERISTICHE

- Wet & Dry
- Motore 1100 Watt
- Filtro classe "L" (Low Risk): gli aspiratori professionali con questa classificazione del filtro possono essere utilizzati per l'aspirazione di polveri con limite di esposizione consentito sul luogo di lavoro >1mg/m<sup>3</sup>. Questi aspiratori rilasciano l'1% max di passaggio delle polveri attraverso il filtro.
- Possibilità di collegamento a tutti gli utensili a filo Makita e a batteria, ove l'aspirazione delle polveri è necessaria.
- Pulizia del filtro manuale

### DATI TECNICI

Potenza assorbita	1100 W
Capacità aspirazione	19 lt
Portata aria	3,6 m <sup>3</sup> /min
Pressione	180 mbar
Classe filtro	L
Peso	7,3 Kg

### ACCESSORI IN DOTAZIONE

Tubo aspirazione, filtro, raccordi, bocchetta, spazzole, sacchetti raccogli-polvere, clip sostegno cavo.

Filtro  
supplementare in  
dotazione



## VC2512L

ASPIRATORE CLASSE L  
23 lt

NOVITÀ



### CARATTERISTICHE

- Wet & Dry
- Motore 1100 Watt
- Filtro classe "L" (Low Risk): gli aspiratori professionali con questa classificazione del filtro possono essere utilizzati per l'aspirazione di polveri con limite di esposizione consentito sul luogo di lavoro >1mg/m<sup>3</sup>. Questi aspiratori rilasciano l'1% max di passaggio delle polveri attraverso il filtro.
- Possibilità di collegamento a tutti gli utensili a filo Makita e a batteria, ove l'aspirazione delle polveri è necessaria.
- Pulizia del filtro manuale

### DATI TECNICI

Potenza assorbita	1100 W
Capacità aspirazione	23 lt
Portata aria	3,6 m <sup>3</sup> /min
Pressione	180 mbar
Classe filtro	L
Peso	6,3 Kg

### ACCESSORI IN DOTAZIONE

Tubo aspirazione, filtro, raccordi, bocchetta, spazzola, sacchetti raccogli-polvere, clip sostegno cavo.



## 446LX

ASPIRATORE CLASSE L  
27 lt

**Push&Clean**  
Sistema di pulizia  
manuale del filtro  
che usa veloci  
impulsi d'aria che  
puliscono il filtro a  
cartuccia.



W26774

### CARATTERISTICHE

- Wet & Dry • Motore 1200 Watt
- Filtro classe "L" (Low Risk): gli aspiratori professionali con questa classificazione del filtro possono essere utilizzati per l'aspirazione di polveri con limite di esposizione consentito sul luogo di lavoro >1mg/m<sup>3</sup>. Questi aspiratori rilasciano l'1% max di passaggio delle polveri attraverso il filtro.
- Possibilità di collegamento a tutti gli utensili a filo Makita e a batteria, ove l'aspirazione delle polveri è necessaria.
- Pulizia del filtro manuale

### DATI TECNICI

Potenza assorbita	1200 W
Capacità contenitore	27 lt
Capacità aspirazione polveri	18 lt
Capacità aspirazione liquidi	9 lt
Potenza aspirazione	55 lt/sec
Depressione max aspirazione	23 kpa
Tubo	Ø 27 mm x 3,5 m
Classe filtro	L
Lunghezza cavo alimentazione	7,5 m
Dimensioni	390 x 380 x 570 mm
Peso	9,9 Kg

### ACCESSORI IN DOTAZIONE

Tubo flessibile Ø 27 mm, supporto per cavo, sacchetto in carta, più accessori pulizia.



## VC3011L

ASPIRATORE CLASSE L  
30 lt



### CARATTERISTICHE

- Wet & Dry • Motore 1200 Watt
- Filtro classe "L" (Low Risk): gli aspiratori professionali con questa classificazione del filtro possono essere utilizzati per l'aspirazione di polveri con limite di esposizione consentito sul luogo di lavoro >1mg/m<sup>3</sup>. Questi aspiratori rilasciano l'1% max di passaggio delle polveri attraverso il filtro.
- Start automatico
- Contenitore in acciaio
- Filtro "Pet" impedisce a polveri e detriti di raggiungere la turbina di aspirazione

### DATI TECNICI

Potenza assorbita	1200 W
Capacità contenitore	30 lt
Portata aspirazione	216 m <sup>3</sup> /h
Depressione max aspirazione	210 mbar
Pressione sonora	72 db
Potenza sonora	64 db
Tubo	Ø 32 mm x 3,5 m
Classe protezione	IP24
Classe filtro	L
Lunghezza cavo alimentazione	7,5 m
Dimensioni	397 x 391 x 634 mm
Peso	7,5 Kg





## VC3210L

ASPIRATORE CLASSE L  
40 lt



### CARATTERISTICHE

- Wet & Dry • Motore 1050 Watt
- Filtro classe "L" (Low Risk): gli aspiratori professionali con questa classificazione del filtro possono essere utilizzati per l'aspirazione di polveri con limite di esposizione consentito sul luogo di lavoro >1mg/m<sup>3</sup>. Questi aspiratori rilasciano l'1% max di passaggio delle polveri attraverso il filtro.
- Sistema di pulizia del filtro automatico
- Presa di corrente integrata max 2000 W
- Vano porta raccordi integrato nel coperchio superiore
- Freno ruota • Protezione antiurto
- Selettore manuale/automatico per collegamento diretto ad utensili

### DATI TECNICI

Potenza nominale	1050 W
Capacità contenitore	32 lt
Capacità aspirazione polveri	32 lt
Capacità aspirazione liquidi	27 lt
Potenza aspirazione	34 lt/s
Depressione max aspirazione	22 kPa
Tubo	Ø 28 mm x 3,5 m
Classe filtro	L
Lunghezza cavo alimentazione	5,0 m
Dimensioni	552 x 398 x 685 mm
Peso	14,5 Kg

### ACCESSORI IN DOTAZIONE

Tubo aspirazione, 2 raccordi di aspirazione Ø 22 e Ø 24 mm, sacchetto raccogliitore, clip sostegno cavo elettrico.

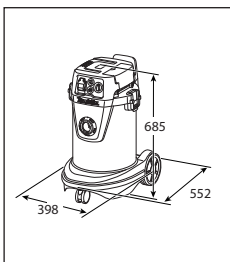

## 447LX

ASPIRATORE CLASSE L  
45 lt



**XtremeClean**  
Pulizia automatica  
del filtro senza  
interruzione durante  
l'aspirazione.

### CARATTERISTICHE

- Wet & Dry • Motore 1050 Watt
- Filtro classe "L" (Low Risk): gli aspiratori professionali con questa classificazione del filtro possono essere utilizzati per l'aspirazione di polveri con limite di esposizione consentito sul luogo di lavoro >1mg/m<sup>3</sup>. Questi aspiratori rilasciano l'1% max di passaggio delle polveri attraverso il filtro.
- Sistema di pulizia del filtro automatico ogni 30 secondi
- Presa di corrente integrata max 2400 W
- Antistatico • Regolazione del flusso aspirazione
- Selettore manuale/automatico per collegamento diretto ad utensili

### DATI TECNICI

Potenza nominale	1200 W
Capacità contenitore	40 lt
Capacità aspirazione polveri	24 lt
Capacità aspirazione liquidi	20 lt
Potenza aspirazione	55 lt/sec
Depressione max aspirazione	23 kPa
Tubo	Ø 27 mm x 3,5 m
Classe filtro	L
Lunghezza cavo alimentazione	7,5 m
Dimensioni	490 x 476 x 655 mm
Peso	15,8 Kg

### ACCESSORI IN DOTAZIONE

Tubo flessibile Ø 27 mm, supporto per cavo, sacchetto in carta, più accessori pulizia.



## VC2211MX1

ASPIRATORE CLASSE M  
22 lt

NOVITÀ



### CARATTERISTICHE

- Wet & Dry • Motore 1050 Watt
- Filtro classe "M" (Medium Risk): gli aspiratori professionali con questa classificazione del filtro possono essere utilizzati per l'aspirazione di polveri con limite di esposizione consentito sul luogo di lavoro >0,1mg/m<sup>3</sup>. Questi aspiratori rilasciano l'0,1% max di passaggio delle polveri attraverso il filtro, inoltre, rispondono a una serie di requisiti aggiuntivi, come il controllo permanente del flusso dell'aria in entrata.
- Fusto acciaio inox
- Presa per collegamento utensili
- Regolatore potenza aspirazione

### DATI TECNICI

Potenza assorbita	1050 W
Capacità aspirazione polveri	22 lt
Capacità aspirazione liquidi	17 lt
Portata aria	2,0 m <sup>3</sup> / min
Depressione max aspirazione	22 kPa
Classe filtro	M
Lunghezza cavo alimentazione	5,0 m
Dimensioni	552 x 398 x 569 mm
Peso	16,3 Kg

### ACCESSORI IN DOTAZIONE

Tubo aspirazione, 2 raccordi, spazzola, bocchetta, sacchetti.

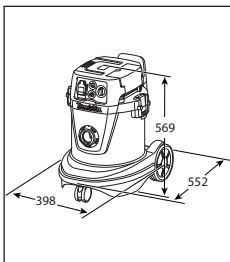

## VC3211MX1

ASPIRATORE CLASSE M  
40 lt



### CARATTERISTICHE

- Filtro classe "M" (Medium Risk): gli aspiratori professionali con questa classificazione del filtro possono essere utilizzati per l'aspirazione di polveri con limite di esposizione consentito sul luogo di lavoro >0,1mg/m<sup>3</sup>. Questi aspiratori rilasciano l'0,1% max di passaggio delle polveri attraverso il filtro, inoltre, rispondono a una serie di requisiti aggiuntivi, come il controllo permanente del flusso dell'aria in entrata.
- Funzione di pulizia automatica del pre filtro, adatto ad essere utilizzato con tutti gli utensili Makita
- Presa per collegamento utensili • Regolatore potenza aspirazione • Fusto acciaio inox • Sensore flusso aria

### DATI TECNICI

Potenza assorbita	1050 W
Potenza aspirazione polveri	32 lt
Capacità aspirazione liquidi	27 lt
Portata aria	2,0 m <sup>3</sup> / min
Depressione max aspirazione	22 kPa
Rumorosità	73 dB(A)
Classe filtro	M
Lunghezza cavo alimentazione	5,0 m
Dimensioni	552 x 398 x 685 mm
Peso	16,9 Kg

### ACCESSORI IN DOTAZIONE

Tubo aspirazione, 2 raccordi, spazzola, bocchetta, sacchetti.

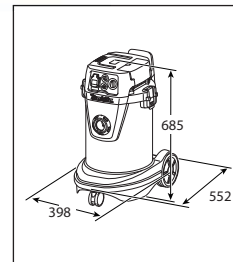

## 447MX

ASPIRATORE CLASSE M  
45 lt

NOVITÀ



### CARATTERISTICHE

- Filtro classe "M" (Medium Risk): gli aspiratori professionali con questa classificazione del filtro possono essere utilizzati per l'aspirazione di polveri con limite di esposizione consentito sul luogo di lavoro  $>0,1\text{mg}/\text{m}^3$ . Questi aspiratori rilasciano l'0,1% max di passaggio delle polveri attraverso il filtro, inoltre, rispondono a una serie di requisiti aggiuntivi, come il controllo permanente del flusso dell'aria in entrata.
- Sistema di pulizia del filtro automatico ogni 30 secondi
- Presenza di corrente integrata max 2400 W
- Antistatico • Regolazione del flusso aspirazione

### DATI TECNICI

Potenza nominale	1200 W
Capacità contenitore	40 lt
Capacità aspirazione polveri	24 lt
Capacità aspirazione liquidi	20 lt
Potenza aspirazione	55 lt/sec
Depressione max aspirazione	23 kPa
Tubo	$\varnothing 27\text{ mm} \times 3,5\text{ m}$
Classe filtro	M
Lunghezza cavo alimentazione	7,5 m
Dimensioni	490 x 476 x 655 mm
Peso	15,8 Kg

### ACCESSORI IN DOTAZIONE

Tubo flessibile  $\varnothing 27\text{ mm}$ , supporto per cavo, sacchetto in carta, più accessori pulizia.



## VC321HX1

ASPIRATORE CLASSE H  
45 lt



### CARATTERISTICHE

- Filtro classe "H" (High Risk): gli aspiratori professionali con questa classificazione del filtro possono essere utilizzati per l'aspirazione di polveri con limite di esposizione consentito sul luogo di lavoro  $<0,1\text{mg}/\text{m}^3$ . Questi aspiratori rilasciano l'0,005% max di passaggio delle polveri attraverso il filtro, inoltre, rispondono a una serie di requisiti aggiuntivi, come il controllo permanente del flusso dell'aria in entrata.
- Funzione di pulizia automatica del pre filtro, adatto ad essere utilizzato con tutti gli utensili Makita
- Presenza per collegamento utensili • Sensore flusso aria
- Regolatore potenza aspirazione • Fusto acciaio inox

### DATI TECNICI

Potenza assorbita	1050 W
Capacità aspirazione polveri	32 lt
Capacità aspirazione liquidi	27 lt
Portata aria	2,0 $\text{m}^3/\text{min}$
Depressione max aspirazione	22 kPa
Rumorosità	73 dB(A)
Classe filtro	H
Lunghezza cavo alimentazione	5,0 m
Dimensioni	552 x 398 x 685 mm
Peso	16,9 Kg

### ACCESSORI IN DOTAZIONE

Tubo aspirazione  $\varnothing 38 \times 2,5\text{ mm}$ , maniccotti, gancio, fascetta, set pulizia.

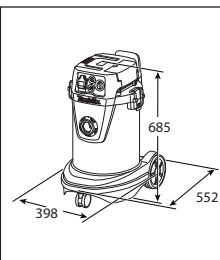

## UB0800X

SOFFIATORE ASPIRATORE



### CARATTERISTICHE

- Interruttore 2 velocità
- Impugnatura ergonomica
- KIT aspirazione

### DATI TECNICI

Potenza assorbita	1.650 W
Velocità a vuoto	Alto 17.000 g/min Basso 9.000 g/min
Volume aria max	Alto 7,1 $\text{m}^3/\text{min}$ Basso 3,6 $\text{m}^3/\text{min}$
Velocità aria	Alto 83 m/s Basso 42 m/s
Rumorosità	106 dB
Dimensioni	810 x 220 x 300 mm
Peso	3,2 Kg

### ACCESSORI IN DOTAZIONE

KIT aspirazione: brettella, sacco, tubo aspirazione

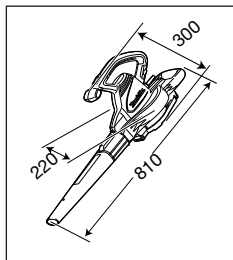

## UB1103Z

SOFFIATORE



### CARATTERISTICHE

- Regolazione elettronica della velocità
- Impugnatura ergonomica
- Struttura antistatica

### DATI TECNICI

Potenza assorbita	600 W
Velocità a vuoto	0-16.000 g/min
Volume aria max	0-4,1 $\text{m}^3/\text{min}$
Pressione max aspirazione	0-5,7 kPa
Lunghezza cavo alimentazione	2,5 m
Peso	2,0 Kg

### ACCESSORI IN DOTAZIONE

Bocchetta.

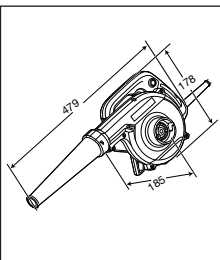

# UTENSILI AD ARIA COMPRESSA

ELETTROCOMPRESSORI  
GROPPINATRICI  
CHIODATRICI

**Makita**®

Funzionali, ergonomici,  
compatti, robusti



Doppio isolamento



Occhiali di protezione



Regolazione profondità



Chiodi elettrosaldati



Selettore singolo sequenziale



Filtro aspirazione



Sistema automatico blocco



Valigetta di trasporto

**AC640** - Elettrocompressore



**AF505N** - Groppinatrice



**AN961** - Chiodatrice



**GN900SE** - Chiodatrice a gas



## AC640 ELETTOCOMPRESSORE



### CARATTERISTICHE

- Carenatura di protezione
- Maniglia ricavata da stampo per facilitarne il trasporto
- Roll-bar di protezione
- ON/OFF Interruttore pressostato
- Pressostato
- Regolatore di pressione
- Gruppo pressione con filtro e 2 manometri antiurto
- Attacco rapido aria compressa
- Serbatoio aria
- Valvola scarico condensa
- Filtro aria
- Tubo di collegamento aria da serbatoio in rame
- Piedini d'appoggio asportabili in materiale anticivolo

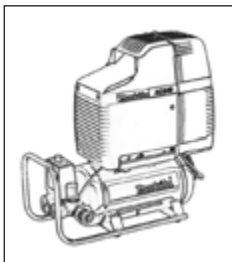

### DATI TECNICI

Potenza assorbita	1460 W
Potenza resa	1,5 HP - 1,1 kW
Giri al minuto	2850 g/min
Capacità serbatoio	6 l
Portata max	170 l/min.
Gruppo pompa	F 204
Cilindri/stadi	1/1
Pressione max lavoro	8 bar - 116 ps
Cubatura	0,073 m <sup>3</sup>
Pressione sonora	72 dB (A)
Potenza sonora	95 Lwa
Dimensioni	465 x 200 x 480 mm
Peso	15 Kg



## AC1300 ELETTOCOMPRESSORE



### CARATTERISTICHE

- Carenatura di protezione
- Maniglia ricavata da stampo per facilitarne il trasporto
- Roll-bar di protezione
- ON/OFF Interruttore pressostato
- Pressostato
- Regolatore di pressione
- Gruppo pressione con filtro e 2 manometri antiurto
- Attacco rapido aria compressa
- Serbatoio aria
- Valvola scarico condensa
- Filtro aria
- Staffe di ritengo per tubo aria
- Ttaffe di ritengo per cavo elettrico, tubo collegamento aria da serbatoio protetto contro i rischi di danneggiamento
- Ruote da 200 mm di diametro
- Maniglia supplementare regolabile con impugnatura antiscivolo.



### DATI TECNICI

Potenza assorbita	2100 W
Potenza resa	2 HP - 1,5 kW
Giri al minuto	2850 g/min
Capacità serbatoio	20 l
Portata max	230 l/min.
Gruppo pompa	F 245
Cilindri/stadi	1/1
Pressione max lavoro	10 bar - 145 ps
Cubatura	0,123 m <sup>3</sup>
Pressione sonora	70 dB (A)
Potenza sonora	95 Lwa
Dimensioni	520 x 430 x 790 mm
Peso	32 Kg



## AF505N GROPPINATRICE AD ARIA COMPRESSA



### CARATTERISTICHE

- Impugnatura rivestita in gomma
- Regolazione scarico aria orientabile a 360°
- Sicura a contatto
- Gancio attacco in cintura
- Finestrella verifica carica
- Caricatore a carica verticale
- Leggera e compatta
- Utilizza groppini tipo 18GA in confezioni da 5.000 pz.

### DATI TECNICI

Dimensione chiodi	15 - 50 mm
Capacità caricatore	100 pz
Pressione aria	60 - 115 ps
Peso	1,4 Kg

### ACCESSORI IN DOTAZIONE

Olio, occhiali di protezione.

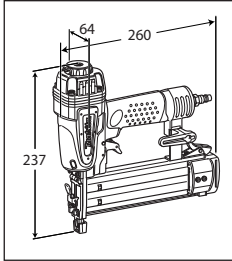

## AF633 GROPPINATRICE AD ARIA COMPRESSA



### CARATTERISTICHE

- Impugnatura rivestita in gomma
- Regolazione scarico aria orientabile a 360°
- Sicura a contatto
- Gancio attacco in cintura
- Regolatore profondità
- Caricatore obliquo per maggior maneggevolezza
- Tasto blocco modifica di carico groppini
- Funziona già a 34°
- Caricatore ad alta velocità
- Utilizza groppini tipo 15GA

### DATI TECNICI

Dimensione chiodi	32 - 64 mm
Capacità caricatore	120 pz
Pressione aria	60 - 120 ps
Peso	2 Kg

### ACCESSORI IN DOTAZIONE

Olio, occhiali di protezione.

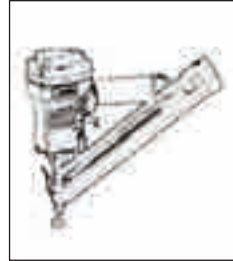

## AN943K CHIODATRICE AD ARIA COMPRESSA



### CARATTERISTICHE

- Impugnatura ergonomica
- Regolatore profondità
- Caricatore obliquo per maggior maneggevolezza
- Coperchio superiore con superficie piana, consente di capovolgere la macchina nelle pause lavoro
- Compatta e leggera
- Dispositivo anti-riavvio
- LED di illuminazione zona lavoro e segnalazioni service
- Utilizza chiodi tipo 18GA

### DATI TECNICI

Tensione	7,2 V
Lunghezza chiodo	50-90 mm
Capacità caricatore	60-84 pz
Peso	3,9 Kg

### ACCESSORI IN DOTAZIONE

Occhiali di protezione, chiave di servizio, valigetta.

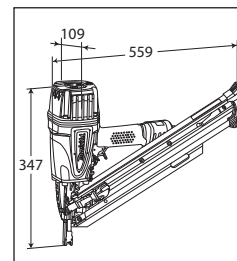

## AN961 CHIODATRICE AD ARIA COMPRESSA



## GN900SE CHIODATRICE A GAS PER LEGNO



### CARATTERISTICHE

- Chiodatrice maneggevole e bilanciata per garantire un ottimo comfort di utilizzo.
- Colpo rapido e preciso garantisce un utilizzo continuo, utile nelle linee di ripazione e costruzione bancali

### DATI TECNICI

Dimensione chiodi	55 - 100 mm
Capacità caricatore	225 - 300 pz
Pressione di esercizio	0,49 - 0,83 MPa
Dimensioni	338 x 153 x 418 mm
Peso	5,1 Kg

### ACCESSORI IN DOTAZIONE

Olio, occhiali di protezione.

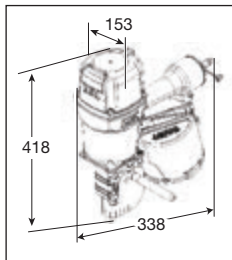

### CARATTERISTICHE

- Adatta per intelaiature in legno, materiale da costruzione per tetti, travi e molti altri usi
- Niente attacchi, nessun tubo flessibile
- LED di segnalazione service
- Filtro aria
- Gancio a cintura
- Può caricare chiodi con lunghezze da 50 mm - 90 mm con sistema rapido di carico scarico.
- Possibilità di regolazione della profondità

### DATI TECNICI

Alimentazione	cartuccia di gas
Tensione	7,2 V
Capacità caricatore	44 pz
Lunghezza chiodo	50 - 90 mm
Peso	3,4 Kg

### ACCESSORI IN DOTAZIONE

2 batterie 7,2 V - 1,0 Ah (BL7010), caricabatteria DC07SA, occhiali di protezione, chiave di servizio, valigetta.

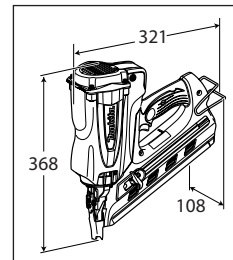

## GN420CLSE CHIODATRICE A GAS PER CALCESTRUZZO



### CARATTERISTICHE

- Coperchio superiore con superficie piana, consente di capovolgere la macchina nelle pause di lavoro
- Compatta e leggera
- LED di illuminazione zona lavoro e segnalazione service
- Impugnatura ergonomica
- Dispositivo anti avvio involontario
- Regolazione di profondità

### DATI TECNICI

Tensione	7,2 V
Capacità caricatore	40 pz
Lunghezza chiodo	15 - 40 mm
Peso	3,8 Kg

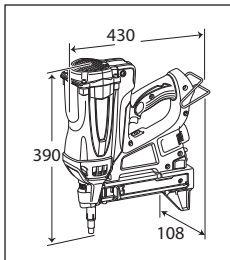

### ACCESSORI IN DOTAZIONE

2 batterie 7,2 V - 1,0 Ah (BL7010), caricabatteria DC07SA, occhiali di protezione, chiave di servizio, valigetta.



## GF600SE CHIODATRICE A GAS PER LEGNO



### CARATTERISTICHE

- Coperchio superiore con superficie piana, consente di capovolgere la macchina nelle pause di lavoro
- Compatta e leggera
- LED di illuminazione zona lavoro e segnalazione service
- Impugnatura ergonomica
- Dispositivo anti avvio involontario
- Regolazione di profondità

### DATI TECNICI

Tensione	7,2 V
Capacità caricatore	100 pz
Lunghezza chiodo	15 - 64 mm
Peso	2,2 Kg

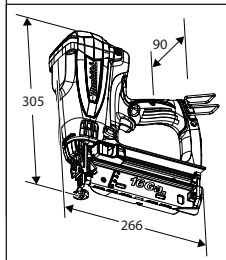

### ACCESSORI IN DOTAZIONE

2 batterie 7,2 V - 1,0 Ah (BL7010), caricabatteria DC07SA, occhiali di protezione, chiave di servizio, valigetta.



# UTENSILI AD ALTA PRESSIONE

- Doppio isolamento
- Occhiali protezioni
- Regolazione profondità
- Chiodi elettrosaldati
- Chiodi su plastica
- Sequenziale
- Selettore singolo sequenziale
- Filtro aspirazione
- Sistema automatico blocco
- Valigetta di trasporto



## AC310H COMPRESSORE AD ALTA PRESSIONE



### CARATTERISTICHE

- 2 uscite per utensili ad alta pressione.
- 2 uscite per utensili a pressione standard.
- Maniglioni per semplificarne il trasporto più struttura tubolare di protezione.
- Serbatoio compatto: serbatoio aria molto compatto rispetto ad un compressore standard che accoglie aria ad alta pressione

### DATI TECNICI

Potenza massima	2,5 HP
Pressione massima serbatoio	28 bar
Pressione massima resa	Alta: 26 bar
	Normale: 10 bar
Portata massima	90 L / min
Serbatoio	6,2 L
Dimensioni	476 x 507 x 375 mm
Peso	36,0 Kg

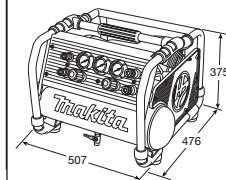

## AC320H

### COMPRESSORE AD ALTA PRESSIONE



#### CARATTERISTICHE

- Design moderno leggero
- Serbatoio in alluminio
- BL Motor
- Maniglioni per semplificarne il trasporto

#### DATI TECNICI

Potenza massima	2,5 HP
Pressione massima serbatoio	35 bar
Pressione massima resa	Alta: 25 bar Normale: 10 bar
Portata massima	140 L / min
Serbatoio	11 L
Dimensioni	536 x 357 x 350 mm
Peso	18 Kg

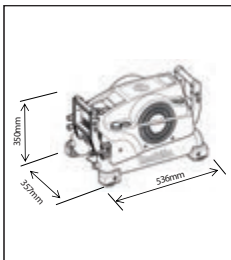

## AF500HP

### SPILLATRICE PNEUMATICA AD ALTA PRESSIONE



#### CARATTERISTICHE

- Finitura ultra fine grazie alla sezione ridotta del battente.
- Corpo macchina e caricatore spilli protetto per evitare graffi ai pezzi in lavorazione
- Impugnatura soft grip garantisce un maggiore controllo e confort di utilizzo
- Regolazione della profondità senza utilizzo di utensili con semplice rotazione di un selettore
- Gancio regolabile su entrambe i lati

#### DATI TECNICI

Dimensione spilli	Lunghezza: 15 - 50 mm Diametro: 0,6mm Calibro: 23Ga
Capacità caricatore	140 pz
Pressione di utilizzo	9,80 - 22,60 bar
Dimensioni	228 x 61 x 207 mm
Peso	1,1 Kg

#### ACCESSORI IN DOTAZIONE

Olio, occhiali di protezione, chiave esagonale, valigetta.

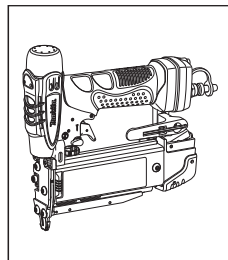

## AF550H

### GROPPINATRICE PNEUMATICA AD ALTA PRESSIONE



#### CARATTERISTICHE

- Puntale sottile che si adatta perfettamente a canaline strette.
- Corpo macchina e caricatore spilli protetto per evitare graffi al materiale in lavorazione
- Regolazione della profondità senza utilizzo di utensili con semplice rotazione di un selettore
- Impugnatura soft grip garantisce un maggiore controllo e confort di utilizzo
- Gancio regolabile su entrambe i lati

#### DATI TECNICI

Dimensione groppini	Lunghezza: 15 - 55 mm Calibro: 18Ga
Capacità caricatore	104 pz
Pressione di utilizzo	9,80 - 22,60 bar
Dimensioni	228 x 61 x 235 mm
Peso	1,2 Kg

#### ACCESSORI IN DOTAZIONE

Olio, occhiali di protezione, chiave esagonale, valigetta.

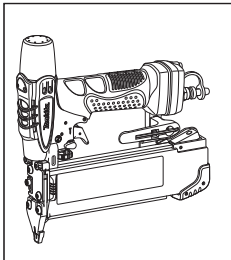

## AN250HC

### CHIODATRICE PNEUMATICA AD ALTA PRESSIONE PER CALCESTRUZZO



#### CARATTERISTICHE

- Impugnatura soft grip garantisce un maggiore controllo e confort di utilizzo
- Corpo macchina rivestito in gomma che ne aumenta la protezione
- Selettore di regolazione profondità
- Convogliatore espulsione aria che la indirizza lontano dall'operatore

#### DATI TECNICI

Dimensione chiodi	Lunghezza: 19 - 25 mm Diametro 2,5 - 3,0 mm
Capacità caricatore	100 pz
Pressione di utilizzo	11,80 - 22,60 bar
Dimensioni	295 x 128 x 291 mm
Peso	2,1 Kg

#### ACCESSORI IN DOTAZIONE

Olio, occhiali di protezione, chiave esagonale, nasello x puntale, valigetta.

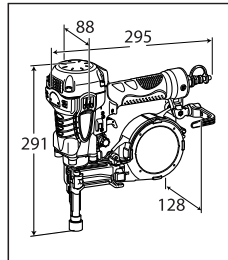

## AN450H

CHIODATRICE PNEUMATICA AD ALTA PRESSIONE  
19-45 mm

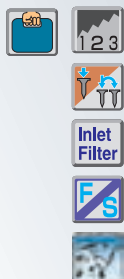

### CARATTERISTICHE

- Corpo macchina rivestito in gomma per prevenire graffi e danneggiamenti sulle superfici
- Impugnatura soft grip garantisce un maggiore controllo e comfort di utilizzo
- Selettore per scegliere la modalità di lavorazione
- Convogliatore espulsione aria che la indirizza lontano dall'operatore
- Regolazione della profondità senza utilizzo di utensili con semplice rotazione di un selettore
- Gancio con possibilità di regolazione destra/sinistra

### DATI TECNICI

Dimensione chiodi	Lunghezza: 19 - 45 mm
	Diametro: 2,5 - 3,0 mm
Capacità caricatore	120 pz
Pressione di utilizzo	12,80 - 22,60 bar
Dimensioni	287 x 142 x 276 mm
Peso	2,2 Kg

### ACCESSORI IN DOTAZIONE

Olio, occhiali di protezione, chiave esagonale, valigetta.

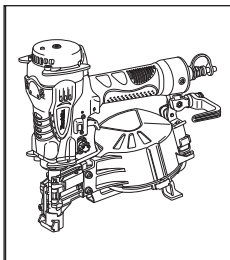

## AN510H

CHIODATRICE PNEUMATICA AD ALTA PRESSIONE  
25-50 mm



### CARATTERISTICHE

- Corpo macchina con protezioni in gomma che preservano da danneggiamenti
- Regolatore profondità
- Leva di selezione modalità fissaggio
- Gancio laterale di fissaggio
- Impugnatura gommata garantisce un maggiore controllo e comfort di utilizzo

### DATI TECNICI

Dimensioni chiodi	Chiodi elettrosaldati: 27 - 50 mm
	Chiodi assemblati su plastica: 25 - 50 mm
Capacità caricatore	200 - 400 pz
Pressione di utilizzo	9,80 - 22,60 bar
Dimensioni	260 x 136 x 255 mm
Peso	1,3 Kg

### ACCESSORI IN DOTAZIONE

Olio, occhiali di protezione, nasello adattatore, valigetta.

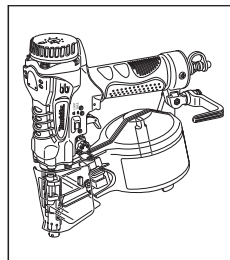

## AN610H

CHIODATRICE PNEUMATICA AD ALTA PRESSIONE  
32-65 mm

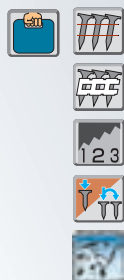

### CARATTERISTICHE

- Corpo macchina con protezioni in gomma che preservano da danneggiamenti
- Regolatore profondità
- Leva di selezione modalità fissaggio
- Gancio laterale di fissaggio
- Impugnatura gommata garantisce un maggiore controllo e comfort di utilizzo

### DATI TECNICI

Dimensioni chiodi	Chiodi elettrosaldati: 32 - 65 mm
	Chiodi assemblati su plastica: 32 - 65 mm
Capacità caricatore	200 - 400 pz
Pressione di utilizzo	9,80 - 22,60 bar
Dimensioni	282 x 136 x 277 mm
Peso	1,9 Kg

### ACCESSORI IN DOTAZIONE

Olio, occhiali di protezione, valigetta.

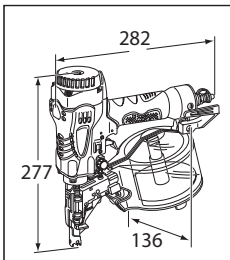

## AN620H

CHIODATRICE PNEUMATICA AD ALTA PRESSIONE  
45-65 mm

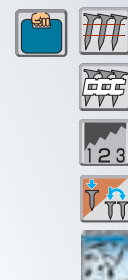

### CARATTERISTICHE

- Corpo macchina con protezioni in gomma che preservano da danneggiamenti
- Regolatore profondità
- Leva di selezione modalità fissaggio
- Gancio laterale di fissaggio
- Impugnatura gommata garantisce un maggiore controllo e comfort di utilizzo

### DATI TECNICI

Dimensioni chiodi	Chiodi elettrosaldati: 45 - 65 mm
	Chiodi assemblati su plastica: 38 - 65 mm
Capacità caricatore	200 - 300 pz
Pressione di utilizzo	9,80 - 22,60 bar
Dimensioni	282 x 136 x 277 mm
Peso	1,8 Kg

### ACCESSORI IN DOTAZIONE

Olio, occhiali di protezione, valigetta.

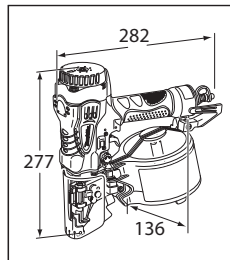



## AN711H

CHIODATRICE PNEUMATICA AD ALTA PRESSIONE  
45-75 mm



### CARATTERISTICHE

- Corpo macchina con protezioni in gomma che preservano da danneggiamenti
- Regolatore profondità
- Leva di selezione modalità fissaggio
- Gancio laterale di fissaggio
- Impugnatura gommata garantisce un maggiore controllo e comfort di utilizzo

### DATI TECNICI

Dimensioni chiodi	Chiodi elettrosaldati: 45 - 75 mm
	Chiodi assemblati su plastica: 38 - 65 mm
Capacità caricatore	150 - 300 pz
Pressione di utilizzo	12,80 - 22,60 bar
Dimensioni	293 x 146 x 288 mm
Peso	2,1 Kg

### ACCESSORI IN DOTAZIONE

Olio, occhiali di protezione, valigetta.

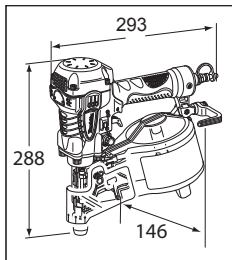

## AN911H

CHIODATRICE PNEUMATICA AD ALTA PRESSIONE  
45-90 mm



### CARATTERISTICHE

- Corpo macchina con protezioni in gomma che preservano da danneggiamenti
- Regolatore profondità
- Leva di selezione modalità fissaggio
- Gancio laterale di fissaggio
- Impugnatura gommata garantisce un maggiore controllo e comfort di utilizzo

### DATI TECNICI

Dimensioni chiodi	Chiodi elettrosaldati: 45 - 90 mm
	Chiodi assemblati su plastica: 45 - 65 mm
Capacità caricatore	150 - 300 pz
Pressione di utilizzo	12,80 - 22,60 bar
Dimensioni	293 x 146 x 319 mm
Peso	2,3 Kg

### ACCESSORI IN DOTAZIONE

Olio, occhiali di protezione, valigetta.

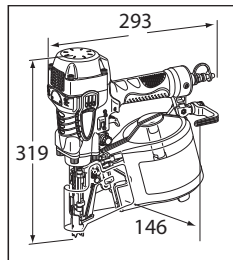

## AR410HR

AVVITATORE AUTOALIMENTATO  
AD ALTA PRESSIONE 25-41 mm



### CARATTERISTICHE

- Il sistema di avvitatura può essere selezionato in base al materiale su cui si lavora
- Semplice posizionamento per selezionare la modalità di avvitatura
- Corpo macchina protetto per evitare graffi ai pezzi in lavorazione
- Leva di selezione modalità di avvitatura
- Regolazione della profondità senza utilizzo di utensili con semplice rotazione di un selettore
- Il gancio può girare di 360°

### DATI TECNICI

Dimensione viti	Lunghezza: 25 - 41 mm
	Diametro: (Ferro 3,5 mm / Legno 3,8 mm)
Capacità caricatore	100 pz
Pressione di utilizzo	17,60 - 22,60 bar
Dimensioni	296 x 116 x 305 mm
Peso	1,9 Kg

### ACCESSORI IN DOTAZIONE

Olio, occhiali di protezione, chiave esagonale, inserto, valigetta.

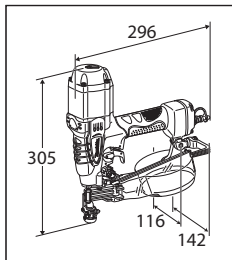

## AT450H

GRAFFETTATRICE PNEUMATICA  
AD ALTA PRESSIONE 25-50 mm



### CARATTERISTICHE

- Corpo macchina rivestito in gomma per prevenire graffi e danneggiamenti sulle superfici
- Impugnatura soft grip garantisce un maggiore controllo e comfort di utilizzo
- Selettore per scegliere la modalità di lavorazione
- Convogliatore espulsione aria che la indirizza lontano dall'operatore
- Regolazione della profondità senza utilizzo di utensili con semplice rotazione di un selettore
- Gancio con possibilità di regolazione destra/sinistra

### DATI TECNICI

Dimensione graffette	Lunghezza: 25 - 50 mm
	Larghezza: 6,35 mm
Graffette tipo	18Ga
Capacità caricatore	105 pz
Pressione di utilizzo	9,80 - 22,60 bar
Dimensioni	261 x 115 x 269 mm
Peso	1,4 Kg

### ACCESSORI IN DOTAZIONE

Olio, occhiali di protezione, chiave esagonale, valigetta.

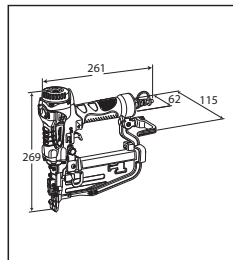

# STRUMENTI DI MISURAZIONE

MISURATORI LASER

TRACCIATORE LASER

LIVELLA LASER AUTOMATICA ROTATIVA



Valigetta di trasporto

Maneggevoli, precisi

## LD030P MISURATORE LASER



### CARATTERISTICHE

- Leggero e facile da usare
- Sicuro e protetto da urti, polveri e spruzzi di acqua
- Ampio display
- Dimensioni molto ridotte
- Misurazioni precise fino a 30 m
- Classe di protezione IP54: resistente agli schizzi d'acqua e alla polvere

### DATI TECNICI

Range misurazioni	0,2 - 30 m
Temperatura di stoccaggio	-25° - 70°
Tolleranza di misurazione tipica	±2,0 mm / 10 m
Tolleranza di misurazione max	±3,0 mm / 10 m
Diametro del punto laser	6 mm / 10 m
Tipo laser	(Laser classe 2): 635 nm
Dimensioni	117 x 53 x 25 mm
Peso	0,09 Kg



## LD050P MISURATORE LASER



### CARATTERISTICHE

- Raggio di misurazione 0,05 m - 50 m: misure d'interni flessibili e veloci
- Precisione di misura ± 2 mm su 12 m: preciso e affidabile misurazione dopo misurazione
- Comandi rapidi: permette l'accesso rapido alle funzioni più usate
- Display a 3 righe illuminate: i valori possono essere facilmente letti al buio
- Adattatore multifunzione: misurazioni accurate da spigoli e angoli
- Funzione di tracciamento: preciso nelle misurazioni di distanze multiple
- Funzione timer: Previene errori, se usato con un treppiedi
- Funzioni pitagoriche: misurazioni indirette di altezza e larghezza per posizioni inaccessibili
- Classe di protezione IP54: resistente agli schizzi d'acqua e alla polvere

### DATI TECNICI

Precisione in una misurazione standard	± 2 mm
Portata	0 - 50 m
Autonomia batterie n° misurazioni	oltre 3.000
Tipo di batterie	Tipo AAA - 2x1,5 V
Dimensioni	116 x 45 x 29 mm
Peso	0,10 Kg



## LD080PI MISURATORE LASER



### CARATTERISTICHE

- Raggio di misurazione 0,05 m - 80 m: misure d'interni flessibili e veloci
- Precisione di misura  $\pm 1,5$  mm over 30 m: preciso e affidabile misurazione dopo misurazione
- Comandi rapidi: Permette l'accesso rapido alle funzioni più usate
- Display illuminato a 3 righe: i valori possono essere facilmente letti al buio
- Supporto multifunzione auto detection: misurazioni accurate, senza problemi da spigoli e angoli
- Funzione timer: previene errori, se usato con un treppiedi
- Funzioni pitagoriche: misurazioni indirette di altezza e larghezza per posizioni inaccessibili
- Sensore di inclinazione: premendo un tasto, misura fino a  $\pm 45^\circ$
- Misura di superfici e volumi: premendo un tasto risulta possibile rilevare in successione la lunghezza, la larghezza e l'altezza di un locale con immediata lettura delle superfici e dei volumi
- Angolo della stanza calcolatrice: con solo 3 misure calcola esattamente un angolo
- Classe di protezione IP54: resistente agli schizzi d'acqua e alla polvere

### DATI TECNICI

Precisione in una misurazione standard	$\pm 1,5$ mm
Portata	0,05 - 80 m
Raggio di misurazione	$\pm 45^\circ$
Precisione del raggio laser	$\pm 0,2^\circ$
Unità nel sensore di inclinazione	$\pm 45^\circ - 0,00\%$
Autonomia batterie n° misurazioni	oltre 5.000
Tipo di batterie	Tipo AAA - 2 x 1,5 V
Dimensioni	117 x 57 x 32 mm
Peso	0,14 Kg



## SK103PZ TRACCIATORE LASER

NOVITÀ



### CARATTERISTICHE

- Proiezione linee verticali ed orizzontali molto ampie
- Punti di piombo superiore/inferiore e laterali
- Leggero e compatto
- Staffa per fissaggio su muratura o strutture metalliche
- Classe di protezione IP54: resistente agli schizzi d'acqua e alla polvere

### DATI TECNICI

Portata operativa	15 m - con detector fino a 60 m
Precisione di livellamento	$\pm 3$ mm (a 10 metri)
Campo di autolivellamento	$4^\circ \pm 1^\circ$
Angolazione laser	orizzontale $180^\circ$ verticale $180^\circ$
Punti laser	4
Punti laser per linea	2
Classe laser 2	635 nm
Precisione verticale	$\pm 0,75$ mm (a 3 metri di linea)
Dimensioni	117 x 72 x 111 mm
Peso	0,53 Kg

### ACCESSORI IN DOTAZIONE

Staffa di fissaggio, target graduato, 3 batterie AA, astuccio in cordura.

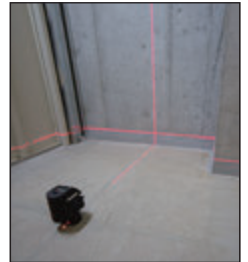

## SK104Z LASER A CROCE

Sostituisce SK102Z

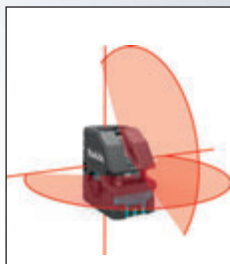

### CARATTERISTICHE

- Ideale per installazioni di cucine, design di interni, posa di piastrelle, impianti elettrici e sanitari
- Dotato di un filetto da 1/4" e un adattatore 5/8" per il montaggio su tutti i treppiedi standard
- Classe di protezione IP54: resistente agli schizzi d'acqua e alla polvere

### DATI TECNICI

Portata operativa	15 m - con detector fino a 60 m
Precisione di livellamento	$\pm 3$ mm (a 10 metri)
Campo di autolivellamento	$4^\circ \pm 1^\circ$
Angolazione laser	orizzontale $180^\circ$ verticale $180^\circ$
Punti laser	4
Punti laser per linea	2
Classe laser 2	635 nm
Precisione verticale	$\pm 0,75$ mm (a 3 metri di linea)
Peso	0,47 Kg

### ACCESSORI IN DOTAZIONE

Supporto magnetico, target graduato, 3 batterie AA, astuccio in cordura.



## SKR200Z LIVELLA LASER AUTOMATICA ROTATIVA



### CARATTERISTICHE

- Funzione scansione per tracce rapide e precise
- Regolazione elettronica della velocità
- Funzione "TILT" che interviene bloccando la livella quando si verifica uno spostamento accidentale superiore al limite di autolivellamento ( $5,7^\circ$ )
- Telecomando per controllo totale della livella
- Ricevitore
- Classe di protezione IP54: resistente agli schizzi d'acqua e alla polvere

### DATI TECNICI

Diodo laser	635nm - 1mW
Classe Laser	2
Precisione di livellamento	$\pm 1$ mm (a 10 metri)
Velocità di rotazione g/min	0-300 - 450 - 600
Portata operativa	raggio 100 m / diametro 200 m
Autonomia (Alcaline)	60 ore
Temperatura di lavoro	$-10^\circ/+50^\circ$
Attacco treppiedi	5/8" Femm.
Peso	1,6 Kg

### ACCESSORI IN DOTAZIONE

Telecomando + ricevitore, occhiali, target graduato, 2 batterie AA, staffa di fissaggio, valigetta.



# IDROPULITRICI AD ALTA PRESSIONE



Motore a induzione



## Ruote gommare, avvolgicavo

### HW102 IDROPULITRICE 100 bar



#### CARATTERISTICHE

- Pompa a 3 pistoni assiali comandati dal piattello oscillante, motore universale
- Valvola di sicurezza automatica con riciclo a bassa pressione
- Manico telescopico, ruote gommare
- Filtro aspirazione ispezionabile
- Total Stop System

#### DATI TECNICI

Potenza assorbita	1300 W
Pressione Max	100 bar
Portata	360 lt/h
Peso	5,8 Kg

#### ACCESSORI IN DOTAZIONE

Pistola (tipo plastica), lancia spray regolabile, lunghezza tubo 5 mt, serbatoio detergente, lancia con getto rotante.



### HW111 IDROPULITRICE 110 bar



#### CARATTERISTICHE

- Pompa a 3 pistoni assiali comandati dal piattello oscillante, motore universale
- Valvola di sicurezza automatica con riciclo a bassa pressione
- Manico telescopico, ruote gommare, avvolgitubo
- Serbatoio detergente (0,9 l), filtro aspirazione ispezionabile
- Total Stop System

#### DATI TECNICI

Potenza assorbita	1700 W
Pressione Max	110 bar
Portata	370 lt/h
Peso	7,4 Kg

#### ACCESSORI IN DOTAZIONE

Pistola (tipo metallo), lancia spray regolabile, lunghezza tubo 5,5 mt, testina detergente, spazzola fissa, lancia con getto rotante, avvolgitubo (in pressione).



## HW112 IDROPULTRICE 120 bar



### CARATTERISTICHE

- Pompa a 3 pistoni assiali comandati dal piattello oscillante, motore a induzione
- Valvola di sicurezza automatica con riciclo a bassa pressione
- Manico telescopico, ruote gommata, avvolgitubo
- Serbatoio detergente (0,9 l), filtro aspirazione ispezionabile
- Total Stop System

### DATI TECNICI

Potenza assorbita	1600 W
Pressione Max	120 bar
Portata	370 lt/h
Peso	16,2 Kg

### ACCESSORI IN DOTAZIONE

Pistola (tipo metallo), lancia spray regolabile, lunghezza tubo 5,5 mt, testina detergente, spazzola fissa, lancia con getto rotante, avvolgitubo (in pressione).



## HW132 IDROPULTRICE 140 bar



### CARATTERISTICHE

- Pompa a 3 pistoni assiali comandati dal piattello oscillante, motore a induzione
- Valvola di sicurezza automatica con riciclo a bassa pressione
- Carrello con manico, ruote gommata, avvolgitubo
- Serbatoio detergente (0,9 l), filtro aspirazione ispezionabile
- Total Stop System

### DATI TECNICI

Potenza assorbita	2100 W
Pressione Max	140 bar
Portata	420 lt/h
Peso	17,8 Kg

### ACCESSORI IN DOTAZIONE

Pistola (tipo metallo), lancia spray regolabile, lunghezza tubo 8 mt, testina detergente, spazzola fissa, lancia con getto rotante, avvolgitubo (in pressione).



## HW140 IDROPULTRICE 140 bar



### CARATTERISTICHE

- Pompa a 3 pistoni assiali comandati da biella e manovella, motore a induzione
- Valvola di sicurezza automatica con riciclo a bassa pressione
- Carrello con manico, ruote gommata, avvolgitubo
- Serbatoio detergente (0,7lx2), filtro aspirazione ispezionabile
- Total Stop System

### DATI TECNICI

Potenza assorbita	2300 W
Pressione Max	140 bar
Portata	500 lt/h
Peso	26,2 Kg

### ACCESSORI IN DOTAZIONE

Pistola (tipo metallo), lancia spray regolabile, lunghezza tubo 10 mt, aspirazione detergente incorporata, lancia con getto rotante, avvolgitubo (in pressione).



## HW151 IDROPULTRICE 150 bar



### CARATTERISTICHE

- Pompa a 3 pistoni assiali comandati da biella e manovella, motore a induzione
- Valvola regolazione pressione, manometro pressione glicerina
- Carrello con manico, ruote gommata, avvolgitubo
- Serbatoio detergente (0,7lx2), filtro aspirazione ispezionabile
- Total Stop System

### DATI TECNICI

Potenza assorbita	2500 W
Pressione Max	150 bar
Portata	500 lt/h
Peso	26,9 Kg

### ACCESSORI IN DOTAZIONE

Pistola (tipo metallo), lancia spray regolabile, lunghezza tubo 10 mt, aspirazione detergente incorporata.



# POMPE AD IMMERSIONE

**Makita**<sup>®</sup>

POMPE AD IMMERSIONE  
ACQUE CHIARE

POMPE AD IMMERSIONE  
ACQUE SCURE

Affidabili e Resistenti



Motore a induzione

**PF0300**  
Pompa ad immersione acque chiare

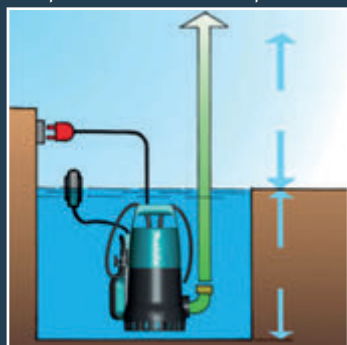

**PF0610**  
Pompa ad immersione acque scure

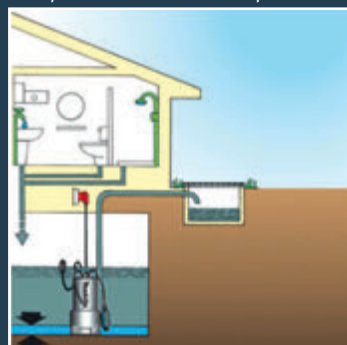

**PF1100**  
Pompa ad immersione acque chiare

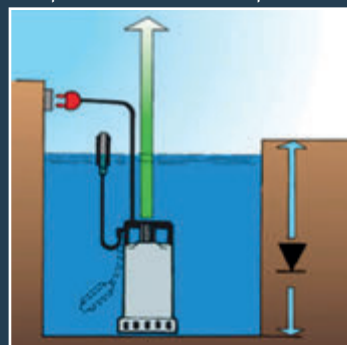

**PF1110**  
Pompa ad immersione acque scure

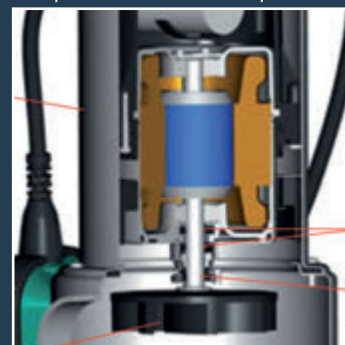

## PF0300

### POMPA AD IMMERSIONE ACQUE CHIARE



#### CARATTERISTICHE

- Pompa ad immersione totale leggera e compatta
- Utile per il drenaggio di acque da vasche, piscine e bacini idrici
- Da utilizzare solo con acque bianche e fredde (max 35°)

#### DATI TECNICI

Motore	Induzione
Potenza	300 W
Assorbimento	1,5 Ah
Passaggio solidi	Ø 5 mm
Capacità massima	140 l/min
Profondità immersione	5 m
Lunghezza cavo alimentazione	10 m
Corpo pompa	Polipropilene
Dimensioni	160x168x305 mm
Peso	3,3 Kg

#### ACCESSORI IN DOTAZIONE

Tubo di collegamento (1" 1/2 F 24/32), riduzione 1" 1/2.

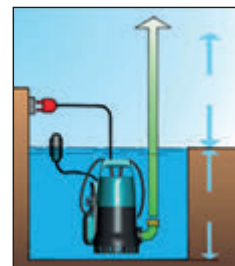

## PF0610

### POMPA AD IMMERSIONE ACQUE SCURE



#### CARATTERISTICHE

- Pompa ad immersione totale leggera e compatta
- Utile per il drenaggio di acque da vasche, piscine e bacini idrici

#### DATI TECNICI

Motore	Induzione
Potenza	550 W
Assorbimento	4,8 Ah
Passaggio solidi	Ø 5 mm
Capacità massima	250 l/min
Profondità immersione	7 m
Lunghezza cavo alimentazione	10 m
Corpo pompa	AISI 304
Dimensioni	160x185x335 mm
Peso	7,6 Kg

#### ACCESSORI IN DOTAZIONE

Tubo di collegamento (1" 1/2 F 24/32), riduzione 1" 1/4.

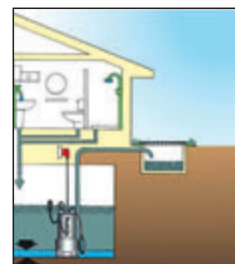

## PF0800

### POMPA AD IMMERSIONE ACQUE CHIARE



#### CARATTERISTICHE

- Pompa ad immersione totale leggera e compatta
- Utile per il drenaggio di acque da vasche, piscine e bacini idrici
- Da utilizzare solo con acque bianche e fredde (max 35°)

#### DATI TECNICI

Motore	Induzione
Potenza	800 W
Assorbimento	3,5 Ah
Passaggio solidi	Ø 5 mm
Capacità massima	220 l/min
Profondità immersione	9 m
Lunghezza cavo alimentazione	10 m
Corpo pompa	Polipropilene
Dimensioni	160x168x340 mm
Peso	4,6 Kg

#### ACCESSORI IN DOTAZIONE

Tubo di collegamento (1" 1/2 F 24/32), riduzione 1" 1/2.

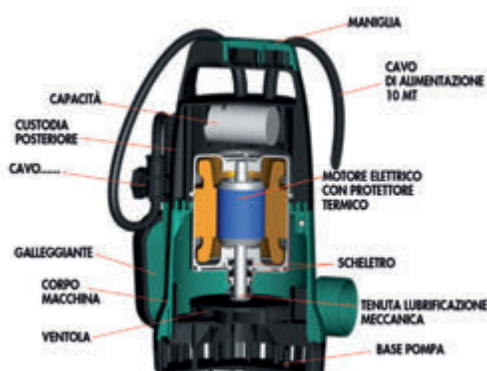
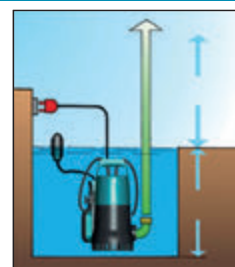

## PF1010

### POMPA AD IMMERSIONE ACQUE SCURE



#### CARATTERISTICHE

- Pompa ad acqua sommersibile in acciaio inox
- In grado di drenare fosse biologiche di decantazione delle acque di scarico
- Pompa per uso domestico e civile

#### DATI TECNICI

Motore	Induzione
Potenza	1100 W
Assorbimento	4,8 Ah
Passaggio solidi	Ø 35 mm
Capacità massima	240 l/min
Profondità immersione	10 m
Lunghezza cavo alimentazione	10 m
Corpo pompa	Polipropilene
Dimensioni	160x185x335 mm
Peso	5,3 Kg

#### ACCESSORI IN DOTAZIONE

Tubo di collegamento (1" 1/2 F 24/32), riduzione 1" 1/2.

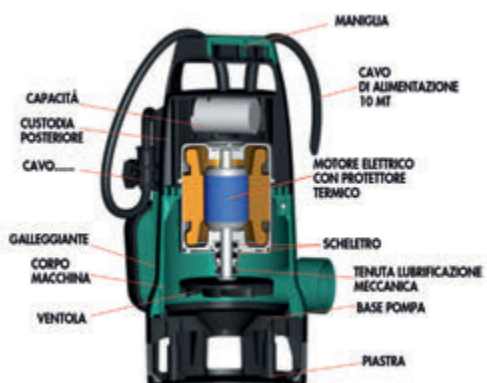
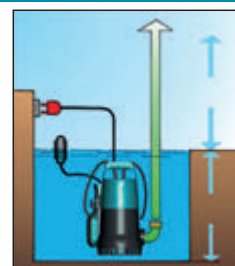



# PF1100

## POMPA AD IMMERSIONE ACQUE CHIARE



### CARATTERISTICHE

- Pompa ad immersione totale leggera e compatta
- Utile per il drenaggio di acque da vasche, piscine e bacini idrici
- Da utilizzare solo con acque bianche e fredde (max 35°)

### DATI TECNICI

Motore	Induzione
Potenza	1100 W
Assorbimento	4,8 Ah
Passaggio solidi	Ø 35 mm
Capacità massima	250 l/min
Profondità immersione	9 m
Lunghezza cavo alimentazione	10 m
Corpo pompa	AISI 304
Dimensioni	1650x150x305 mm
Peso	5,9 Kg

### ACCESSORI IN DOTAZIONE

Tubo di collegamento (1" 1/2 F 24/32), riduzione 1" 1/2.

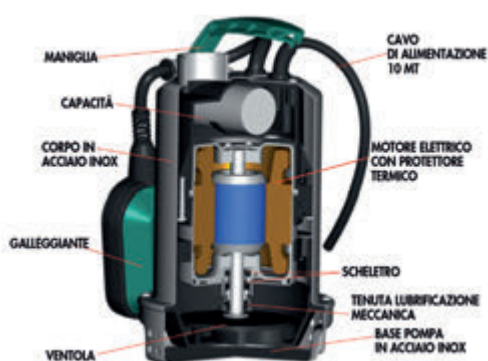
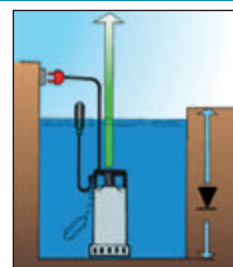

# PF1110

## POMPA AD IMMERSIONE ACQUE SCURE



### CARATTERISTICHE

- Pompa ad acqua sommergibile in acciaio inox
- In grado di drenare fosse biologiche di decantazione delle acque di scarico
- Pompa per uso domestico e civile

### DATI TECNICI

Motore	Induzione
Potenza	1100 W
Assorbimento	4,8 Ah
Passaggio solidi	Ø 35 mm
Capacità massima	250 l/min
Profondità immersione	5 m
Lunghezza cavo alimentazione	9 m
Corpo pompa	AISI 304
Dimensioni	160x150x355 mm
Peso	7,0 Kg

### ACCESSORI IN DOTAZIONE

Tubo di collegamento (2" F 55).

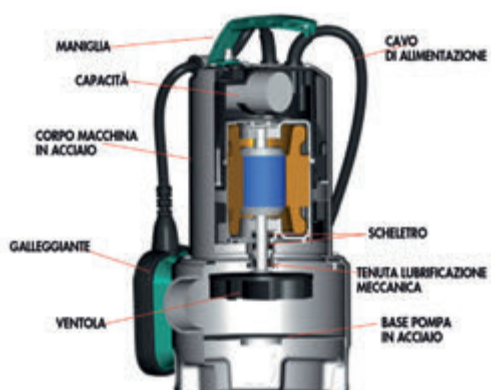
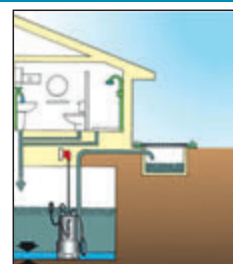

# TAGLIASIEPI, ELETTROSEGHE

-  Doppio isolamento
-  Frizione di sicurezza
-  Freno elettrico
-  Freno catena
-  Lubrificazione automatica

## TAGLIASIEPI ELETTROSEGHE



Sicurezza, precisione, comfort

### UH5261 TAGLIASIEPI 520 mm



#### CARATTERISTICHE

- Freno lama elettrico
- Doppio interruttore che ne semplifica l'utilizzo in verticale

#### DATI TECNICI

Lunghezza barra	520 mm
Potenza assorbita	400 W
Velocità a vuoto	1600 g/min
Capacità di taglio	12 mm
Peso	3,0 Kg

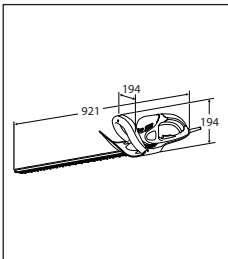

### UH5570 TAGLIASIEPI 550 mm



#### CARATTERISTICHE

- Freno lama elettrico
- Doppio interruttore che ne semplifica l'utilizzo in verticale
- Impugnatura morbida antiscivolo

#### DATI TECNICI

DATI TECNICI	UH5570
Lunghezza barra	550 mm
Potenza assorbita	550 W
Velocità a vuoto	1600 g/min
Capacità di taglio	18 mm
Peso	3,7 Kg

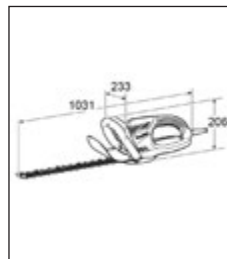

## UH6570

### TAGLIASIEPI

650 mm

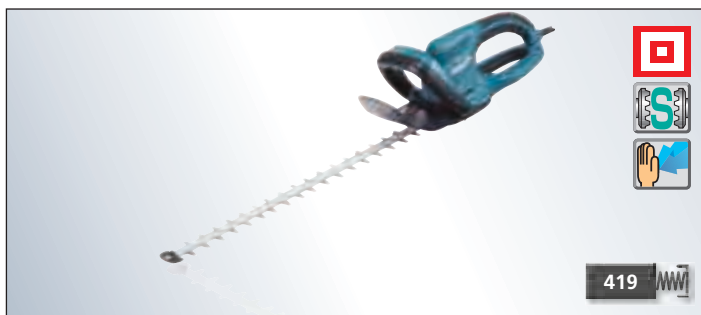

#### CARATTERISTICHE

- Freno lama elettrico
- Doppio interruttore che ne semplifica l'utilizzo in verticale
- Impugnatura morbida antiscivolo

#### DATI TECNICI

#### UH6570

Lunghezza barra	650 mm
Potenza assorbita	550 W
Velocità a vuoto	1600 g/min
Capacità di taglio	18 mm
Peso	3,8 Kg

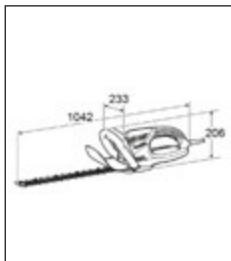

## UH6580

### TAGLIASIEPI

650 mm



#### CARATTERISTICHE

- Freno lama elettrico
- Doppio interruttore che ne semplifica l'utilizzo in verticale
- Impugnatura morbida antiscivolo

#### DATI TECNICI

Lunghezza barra	650 mm
Potenza assorbita	670 W
Velocità a vuoto	1500 g/min
Capacità di taglio	21 mm
Peso	4,2 Kg

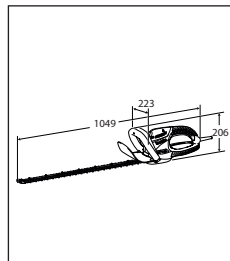

## UH7580

### TAGLIASIEPI

750 mm



#### CARATTERISTICHE

- Freno lama elettrico
- Doppio interruttore che ne semplifica l'utilizzo in verticale
- Impugnatura morbida antiscivolo

#### DATI TECNICI

Lunghezza barra	750 mm
Potenza assorbita	670 W
Velocità a vuoto	1500 g/min
Capacità di taglio	21 mm
Peso	4,4 Kg

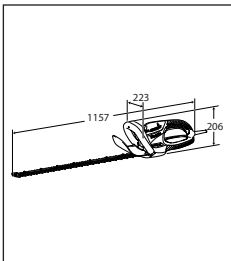

## UC3041A

### ELETTROSEGA

1.800 W - 300 mm



#### CARATTERISTICHE

- Impugnatura ergonomica
- Leva tensionamento catena semplificato
- Arpione di nuovo disegno

#### DATI TECNICI

Lunghezza barra	300 mm
Potenza assorbita	1800 W
Velocità catena	880 m/min
Capacità taglio max	265 mm
Passo catena	3/8"
Serbatoio olio	200 ml
Lunghezza cavo	0,3 m
Peso	4,6 Kg

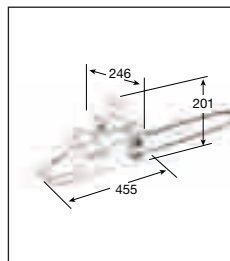

#### ACCESSORI IN DOTAZIONE

Barra, catena, copri barra.

**UC3541AK****ELETTOSEGA**

1.800 W - 350 mm



132

**CARATTERISTICHE**

- Impugnatura ergonomica
- Leva tensionamento catena semplificato
- Arpione di nuovo disegno

**DATI TECNICI**

Lunghezza barra	350 mm
Potenza assorbita	1800 W
Velocità catena	880 m/min
Capacità taglio max	325 mm
Passo catena	3/8"
Serbatoio olio	200 ml
Lunghezza cavo	0,3 m
Peso	4,7 Kg

**ACCESSORI IN DOTAZIONE**

Barra, catena, copri barra, lima, olio, chiave di servizio, valigetta metallica.

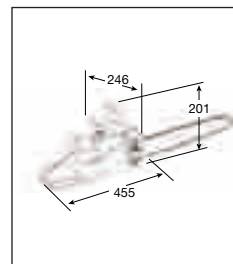
**UC3541A****ELETTOSEGA**

1.800 W - 350 mm



132

**CARATTERISTICHE**

- Impugnatura ergonomica
- Leva tensionamento catena semplificato
- Arpione di nuovo disegno

**DATI TECNICI**

Lunghezza barra	350 mm
Potenza assorbita	1800 W
Velocità catena	880 m/min
Capacità taglio max	325 mm
Passo catena	3/8"
Serbatoio olio	200 ml
Lunghezza cavo	0,3 m
Peso	4,7 Kg

**ACCESSORI IN DOTAZIONE**

Barra, catena, copri barra.

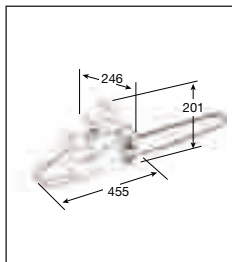
**UC4041A****ELETTOSEGA**

2.000 W - 400 mm



153

**CARATTERISTICHE**

- Impugnatura ergonomica
- Avviamento lento
- Leva tensionamento catena semplificato
- Arpione di nuovo disegno
- Spazzole accessibili dall'esterno

**DATI TECNICI**

Lunghezza barra	400 mm
Potenza assorbita	2000 W
Velocità catena	880 m/min
Capacità taglio max	355 mm
Passo catena	3/8"
Serbatoio olio	200 ml
Lunghezza cavo	0,3 m
Peso	4,7 Kg

**ACCESSORI IN DOTAZIONE**

Barra, catena, copri barra.

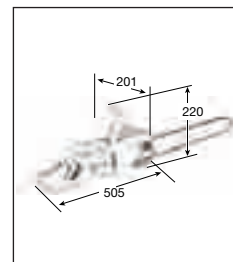

## UC3551A

### ELETTOSEGA

2.000 W - 350 mm



#### CARATTERISTICHE

- Impugnatura ergonomica
- Avviamento lento
- Leva tensionamento catena semplificato
- Arpione di nuovo disegno
- Spazzole accessibili dall'esterno

#### DATI TECNICI

Lunghezza barra	350 mm
Potenza assorbita	2000 W
Velocità catena	880 m/min
Capacità taglio max	325 mm
Passo catena	3/8"
Serbatoio olio	200 ml
Lunghezza cavo	0,3 m
Peso	5,5 Kg

#### ACCESSORI IN DOTAZIONE

Barra, catena, copri barra.

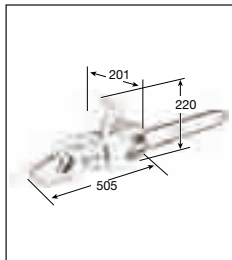

## UC4051A

### ELETTOSEGA

2.000 W - 400 mm



#### CARATTERISTICHE

- Impugnatura ergonomica
- Avviamento lento
- Leva tensionamento catena semplificato
- Arpione di nuovo disegno
- Spazzole accessibili dall'esterno

#### DATI TECNICI

Lunghezza barra	400 mm
Potenza assorbita	2000 W
Velocità catena	880 m/min
Capacità taglio max	355 mm
Passo catena	3/8"
Serbatoio olio	200 ml
Lunghezza cavo	0,3 m
Peso	5,6 Kg

#### ACCESSORI IN DOTAZIONE

Barra, catena, copri barra.

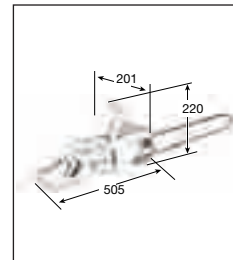

## UC4051AK

### ELETTOSEGA

2.000 W - 400 mm

NOVITÀ

Sostituisce UC4030AK



#### CARATTERISTICHE

- Lubrificazione automatica della catena
- Frizione di sicurezza
- Doppio interruttore di azionamento per evitare l'avviamento accidentale
- Spazzole accessibili dall'esterno
- Tensionamento rapido della catena
- Impugnatura ergonomica con rivestimento in Soft-Grip

#### DATI TECNICI

Lunghezza barra	400 mm
Potenza assorbita	2000 W
Velocità catena	870 m/min
Capacità taglio max	355 mm
Passo catena	3/8"
Serbatoio olio	200 ml
Lunghezza cavo	0,3 m
Peso	5,6 Kg

#### ACCESSORI IN DOTAZIONE

Barra, 2 catena, copribarra e chiavi di servizio, olio, lima, valigetta metallica.

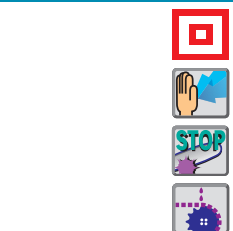

153

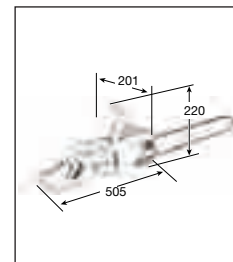

● PUNTO DI RACCOLTA AUTORIZZATA ECOELT

● CENTRO ANALISI BATTERIE



SERVICE PARTNER



CONSORZIO NAZIONALE VOLONTARIO ACCUMULATORI ED ELETTROUTENSILI



STAZIONE DI ANALISI DELLE BATTERIE RICARICABILI

## PIEMONTE VAL D'AOSTA

- Torino 10142 AVAGNINA CORRADO Srl  
Via Villa Giusti, 43 - tel. 011702234, fax 0114142842  
e-mail: avagnina@libero.it, www.avagninacorrado.com
- Gaglianico (BI) 13894 NUOVA FUMERO  
di P.I. Fumero Mario & C. Snc  
Via delle Cascinette, 22 - tel. 0152545928,  
fax 0152545928 e-mail: info@nuovafumero.it
- Arnod (AO) 11020 ORME Snc di Janin Silvia E Jean  
Frazione Chez Fornelle, 11 - tel./fax 0125966108  
e-mail: info@ormejanin.it
- Torino 10148 O.R.A.I.T. di Antonio Iezza,  
Via Ala di Stura, 46/A - tel. 0112259964, fax 0112295738  
e-mail: info@orait.it, www.orait.it
- Bosconero (TO) 10080 CELESIA CARLO,  
Strada dei Collieri, 16 - tel. 0119889952, fax 0119821621  
e-mail: commerciale@carlocelesia.com
- Pinerolo (TO) 10064 ALBOCOM Srl,  
Strada Antica di Buriasco 10/B - Zona Le Macine  
tel. 0121378348, fax 0121371988  
e-mail: centromakita@albocom.it
- Alessandria 15121 TROTTI ELETTROUTENSILI di Schirru Maurizio  
C.so Romita, 47 - tel. 0131253020, fax 0131326286  
e-mail: trottieletroutensili@gmail.com
- Asti 14100 ELETTROMECCANICA BANDOLI GIORGIO  
C.so Casale, 383 - tel. e fax 0141275019, e-mail: giorgio@bandoli.it
- Acqui Terme (AL) 15011 ELETTROMECCANICA C. L.  
di Cignola Leonardo - Via San Lazzaro, 24  
tel. e fax 014455926, e-mail: elettromeccanicac@tiscalinet.it
- Villanova d'Asti (AT) 14019 CAMEL di Migliorini Massimo  
Str. Allenò del Giachetto, 8 - tel. 0141948982, fax 0141947726  
e-mail: info@camel-edilizia.it
- Carrù (CN) 12061 R.M.F. CARRÙ di Priola Mario  
Via Circonvallazione, 11/b - tel. 0173750022, fax 0173750523  
e-mail: info@rmfcarriu.it
- Novara 28100 Elettromeccanica Viglione Alessandro Srl  
Via Dell'Artigianato, 42 - tel. e fax 0321692173,  
e-mail: info@elettromeccanicaviglione.191.it
- Novara 28100 R.E.M. Di Stefano Viglione Srl  
Via Bianchetti, 9 - tel. e fax 0321679936,  
e-mail: rem.viglione@libero.it, www.elettromeccanicarem.com

## LOMBARDIA

- Trescore Balneario (BG) 24069 SYRIO Srl  
Via Dell'Artigianato, 2 - tel. 035944543, fax 0354258715  
e-mail: info@syriosrl.it, www.syriosrl.it
- Olginate (LC) 23854 ERRECI S.r.l.  
Via Concordia, 13/C - tel. 0341606060, fax 0341606584  
e-mail: erreci.elettro@tiscali.it
- Milano 20126 DILEMAX Snc di Bonardi Diego & C.  
Via F.lli Bressan, 21 - tel. 022551872, fax 022550570  
e-mail: dilema00@dilemax.191.it
- Milano 20157 EDILCENTRO Srl  
Via Pietro Maffi, 8 - tel. 0227001677, fax 022570052  
e-mail: info@edilcentro.it - www.edilcentro.it  
officina@edilcentro.it - tel. 022570053, fax 022551783
- Cesano Boscone (MI) 20090 CAMASTRA Srl  
Via Privata Alzaia Trieste, 3 - tel. 0245108599, fax 0245109232  
e-mail: info@camastrautensili.it, www.camastrautensili.it
- Cusano Milanino (MI) 20095 - RUPEA Srl  
Via Caveto, 17 - tel. 0266504804 - 0261420779 - fax 0266507742  
e-mail: rupea@tiscali.it, www.rupea.it
- Seregno (MB) 20831 ALX di Paleari Carlo  
Via M. Buonarroti, 50 - tel. 0362220894, fax 0362242882  
e-mail: alx.paleari@gmail.com
- Cantù (CO) 22063 JANNIS FABIO ELETTROMECCANICA  
Via G. Da Cermenate, 97 - tel. 0317093675, cell. 3287066538  
e-mail: fabiojannis@gmail.com
- Bergamo 24125 HERTZ Srl  
Via delle Valli, 156/158 - tel. 0354124934, fax 0353694698  
e-mail: info@hertzsrl.it, www.hertzsrl.it
- Fara Oliviana Loc. Sola (BG) 24058  
EM DI MORONI G. & C. Snc  
Via Enz Ferrari, 27/29 - tel. 0363998831, fax 0363080076  
e-mail: em.elettromeccanica@ecomnet.it
- Brescia - San Polo 25134 O.R.E. Snc di Malgaretti Daniele & C.  
Via delle Bettelle, 56 - tel. 030300154, fax 0303700111  
e-mail: orebrescia@hotmail.it
- Marmirolo (MN) 46045 ELETTROMECCANICA CARNEVALI  
Via G. di Vittorio, 31 Zona Ind.le - tel. 0376466809, fax 0376299511  
e-mail: info@elettromeccanicacarnevali.it,  
www.elettromeccanicacarnevali.it
- Induno Olona (VA) 21056 MARTIGNONI MARCO  
Via G. Pavia, 106 - tel. 0332201224, fax 0332201474  
e-mail: info@utensileriamartignoni.it,  
www.utensileriamartignoni.it

- Busto Arsizio (VA) 21052 ELETTROMECCANICA  
Cozzi Giovanni Sas di Cozzi Dario & C.  
Via Samarate, 113 - tel. e fax 0331222426  
e-mail: cozzi181965@libero.it
- Castronno (VA) 21040 L.M.T. Snc di Pagani Barbara & C.  
Via Mottarone, 10 - tel. e fax 0332892091  
e-mail: info@lmpagani.com, www.lmpagani.com
- Cercino (SO) 23016  
I.C.I.A.M. Snc di Ruffoni Francesco e De Romeri Fabio  
Via Valeriana, 87 Fraz. Piussogno - tel. 0342681132, fax 0342681577  
e-mail: info@iciam.it, www.iciam.it
- Soncino (CR) 26029 ELETTROM. ZILIOI Snc  
Via Donatori di Sangue, 16 - tel. 037485490, fax 037485490  
e-mail: angelo.zil@libero.it

## VENETO

- Maserà (PD) 35020 ELETTROMECCANICA Srl dei F.lli Cavaliere M.B. & D.  
Via Ronchi, 50 - Tel. 0498860348 - Fax 0498862329  
e-mail: info@elettromecsrl.it, www.elettromecsrl.it
- Olmo di Martellago (VE) 30030 Elettrotecnica D.M.S. Snc  
di Spolo Gabriele & Favaretto Anna,  
Via Matteotti, 6 - tel. e fax 041909430  
e-mail: elettrotecnica\_dms@inwind.it
- S. Giovanni Lupatoto (VR) 37057  
ELETTROMECCANICA BONFANTE Srl  
Via Monte Pastello, 7/A - tel. 0458779055, fax 0458779059  
e-mail: info@elettromeccanicabonfante.it
- Bussolengo (VR) 37012 ELETTROMECCANICA BRAGA  
di Braga Alviano - Via 2 Giugno, 18 Zona Ind.le Località Festara  
tel. 0456717786, fax 0456718789  
e-mail: elettro.braga@tiscali.it
- Mas di Sedico (BL) 32036 FANT MARIO & C. Snc  
Viale Dolomiti, 29 - tel. 043787175, fax 0437847705  
e-mail: mario.fant@libero.it
- Campodoro (PD) 35010  
ELETTROMECCANICA G.F. Snc di De Donati F. & Albertin G.  
Via Villafranca, 15/A - tel. e fax 0499050197  
e-mail: elettromeccanicagf@libero.it
- S. Angelo di Piove di Sacco (PD) 35020  
ELETTROMOTORSERVICE di Longo Moreno  
Via Piovese, 39/b Zona Ind.le Vigorova - tel. e fax 0499704586  
e-mail: elettromotorservice@libero.it
- Rovigo 45100 ELETTROMECCANICA di BRIGO Ivano  
Via del Lavoro, 32 - tel. 0425475270, fax 0425404559,  
e-mail: info@elettromeccanicabrigo.it, www.elettromeccanicabrigo.it
- Rovigo 45100 EURO TRE Srl  
Viale Porta Adige, 40 - tel. 042535717, fax 042533401  
e-mail: info@eurotreedilizia.it, www.eurotreedilizia.com
- Treviso 31100 S.A.E. Srl  
Via Postumia, 26 - tel. 0422460443, fax 0422460316  
e-mail: info@saetrevisio.it, www.saetrevisio.it
- Padernello (TV) 31030 A.C.E.S. Sas Di CARLO VENDRAMIN & C.  
Via Lombardia, 16/A - tel. 0422958939, fax 0422451777  
e-mail: acquisti@acestv.it
- Sarego (VI) 36040 F.lli BARI Srl - Via A. Pompei, 7  
tel. 044436450, fax 0444831277,  
www.fbari.com, e-mail: info@fbari.com
- Filiale Vicenza (VI) 36100 F.lli BARI Srl  
Via della Meccanica, 1b - tel. e fax 0444963977,  
www.fbari.com, vicenza@fbari.com
- Thiene (VI) 36016 ILLESI GIANCARLO  
Viale del Lavoro, 32 - tel. 0445380032, fax 0445365532  
e-mail: commerciale@illesi.it, www.illesi.it
- Bassano del Grappa (VI) 36061  
CA' BARONCELLO Snc Elettrom. Utens.  
Via Roma, 66 - tel. 0424523957, fax 0424526974  
e-mail: eubianchi@libero.it
- Zanè (VI) 36010 GIURIATO Srl UNIPERSONALE  
Via Monte Summano, 101 - tel. 0445315700, fax 0445314987  
e-mail: info@giuriato.it, www.giuriato.it
- Altavilla Vicentina (VI) 36077 GIURIATO Srl UNIPERSONALE  
2° SEDE OPERATIVA  
Via Olmo, 41 S.S.11 - tel. 0444522880, fax 0444341626  
e-mail: info.altavilla@giuriato.it, www.giuriato.it

## TRENTINO ALTO ADIGE

- Scurelle (TN) 38050  
LA MERCANTILE Sas di Casagrande Florio & C.  
Via Donzelli, 44 - tel. 0461763453, fax 0461782809  
e-mail: info@lamercentile.it, www.lamercentile.it
- Egna (BZ) 39044 Elmes Sas di Werth Martin & CO  
Zona Artigianale Nord, 6 - tel. 0471813399, fax 0471821717  
e-mail: info@elmes.it, www.elmes.it
- Brunico (BZ) 39031 SVALUTO M. IVO  
Via J. Georg Mahl, 26 Zona Ind.le Ovest - tel. 0474553033,  
fax 0474551955 - e-mail: info@svaluto-elettromeccanica.it,  
www.svaluto-elettromeccanica.it
- Trento 38100  
T.A.T. Tecno Ass.za Trentina Sas di Zanolini Andrea & C.  
Via Ezio Maccani, 191 F - tel. 0461822278, fax 0461427609  
e-mail: info@tecnoassistenzatrentina.it,  
www.tecnoassistenzatrentina.com
- Merano (BZ) 39012 BOSCHETTI LEO ELETTROMECCANICA  
Via Max Valier, 46/48 - tel. 0473211991, fax 0473212491  
e-mail: info@boschettileo.it, www.boschettileo.it

- Bolzano 39012 BOSCHETTI LEO ELETTROMECCANICA  
2° SEDE OPERATIVA  
Via Macello, 18 - tel. 0471300874, fax 0471300811  
e-mail: info@boschettileo.it

## FRIULI

- Fiume Veneto (PN) 33080  
ELETTROMECC. MARANZAN Snc di Maranzan Gianpio & C.  
Via Cadore, 12 - tel. e fax 0434958182,  
e-mail: maranzan.pn@virgilio.it
- Feletto Umberto (UD) 33010 ROMANELLI Srl  
Via IV Novembre, 62 - tel. 0432571596, fax 0432570034  
e-mail: info@romanellisrl.com, www.romanellisrl.com
- San Daniele del Friuli (UD) 33038  
MOLINARO GUERRINO & Figlio Snc  
Via Susans, 17 Fr. Cimano - tel. 0432957738, fax 0432954926  
e-mail: info@molinaroguerrinosnc.it, www.molinaroguerrinosnc.it
- Trieste 34134 OFF. ELETTR. OTTAVIO BONINO  
Perito Industriale - Via Commercio, 94  
tel. e fax 040418856, e-mail: bonino.ts@libero.it

## LIGURIA

- Genova 16143 LIBONI Snc di Tartarini Nino e Montaldo Sandro  
Via F. Donaver, 101/75R - tel. 010515331, fax 010515125  
e-mail: info@libonisnc.it, www.libonisnc.it
- Riva Trigoso - Sestri Levante (GE) 16039  
C.R.E. Snc di Marchello Claudio & Gotelli Gianni  
Via Usodimare, 2 - tel. e fax 0185479521  
e-mail: info@creliguria.com, www.creliguria.com
- Savona 17100 ROCCA RIPARAZIONI di Rocca Libio  
Via Schiantapetto, 8R - tel. e fax 0198387159,  
e-mail: roccarip@hotmail.com

## EMILIA ROMAGNA

- Modena 41100 BLACKOUT ELETTROMECCANICA Srl  
Via De Nicola, 47 - tel. 059254870, fax 059254939  
e-mail: info@blackout-mo.com, www.blackout-mo.com
- Reggio Emilia 41124 2° SEDE OPERATIVA  
Via Zibordi, 14/B - tel. 0522303083, fax 0522300789
- Bologna 40129 MAGNONI Sas di Magnoni Sabrina & C.  
Via De' Carracci, 69/7 - tel. 051365848, fax 051361773  
e-mail: magnonisas@teletu.it
- Bologna 40131 PNEUMATICA CF di Cricca Fabio Via Del Timavo, 17/A tel.  
051343611, fax 0514615416 - www.pneumaticacf.it  
e-mail: info@pneumaticacf.it, pneumaticacf@libero.it
- Castel S. Pietro Terme (BO) 40024  
ELETTROSERVICE di Falconi Carlo Alberto  
Via Grieco, 40/B - tel. 051941775, fax 0516952210  
e-mail: info@elettroservice-tools.it
- Ferrara 44124 R.U.E.M.I.G. di Ghelfi Sergio  
Via V. Veneziani, 91 - tel. 0532975466, fax 0532 971064  
e-mail: ruemig@virgilio.it, www.ruemig.it
- Pontelagoscuro (FE) 44038 R.E.A.M. di Menegatti Davide  
Via Del Bagatto, 7 - tel. 0532796283, fax 0532464772  
e-mail: info@ream Ferrara.it
- Forlì 47122 BENELLI GIULIO & C. Snc  
Via Malpighi, 21/23 - tel. 0543722262 / 814269723894,  
fax 0543778546 - e-mail: giuliobenelli@libero.it
- Rimini 47922 O.R.E. Srl  
Via Sassonia, 16/G - tel. 0541741003 - 748322, fax 0541741023  
e-mail: info@oreutensili.com, www.oreutensili.com
- Parma 43126 ELETTROMECC. PASINI PIETRO  
Via Emilia Ovest, 43/E - Loc. Crocetta - tel. 0521293341  
fax 0521293341, e-mail: pasinipietro@live.it  
Cell. 330772198 (per emergenze)
- Fidenza (PR) 43036 Centro Assistenza Elettrotensili  
di Cassani Nicola, Via F.lli Cairoli, 24/B, tel. e fax 0524520257  
e-mail: info@cassanicola.it, www.cassanicola.it
- Piacenza 29100 CENTRO ASSISTENZA ELETTROUTENSILI  
di Cassani Nicola  
2° SEDE OPERATIVA - Via Colombo, 114/A - tel. e fax 0523618437  
e-mail: info@cassanicola.it, www.cassanicola.it
- Reggio Emilia 42124 TOOL SERVICE Srl  
Via A. Piccard, 8-8/A - tel. 0522382978, fax 0522366113  
e-mail: info@toolservice-re.it, www.toolservice-re.it

## TOSCANA

- Prato (PO) 59100 S.E.P. Srl  
Via Pistoiese, 439/441 - tel. 0574662781, fax 0574071106  
e-mail: elettrosep@tin.it, www.sepseselettromeccanica.it
- Firenze 50135 ELETTROMECCANICA CRESCIOLO  
di Crescioli Nicola & C. Sas - Via della Rondinella, 57  
tel. 055611580 - 055607963 - fax 055607963  
e-mail: info@crescioli.it, www.elettromeccanicacrescioli.it

- ● Compiobbi (FI) 50061 BICHI ALESSANDRO  
Riparazioni Elettromeccaniche  
Via Aretina, 148 - tel. e fax 0556593423  
e-mail: info@bichialessandro.it, www.bichialessandro.it
- ● Pontassieve (FI) 50065 Utensilmacchine Snc di Donnini Andrea & C.  
Via G. Di Vittorio, 66 - tel. 0558368321, fax 0558324000  
e-mail: info@utensilmacchine.com
- ● Sesto Fiorentino (FI) 50019 FERRAMENTA GIOVANNI  
di Quercioli Giovanni  
Viale Pratese, 66 - tel. 0554217732 - 4200446, fax 0554209375  
e-mail: gianni@ferramentagiovanni.it - www.ferramentagiovanni.it
- ● Sovigliana Vinci (FI) 50059 PRATESI Lorenzo Srl  
Via Pietramarina, 30/32 - tel. 0571901227, fax 0571500979  
e-mail: pratesilorenzo@pratesilorenzo.it, www.pratesilorenzo.it
- ● Arezzo 52100 ELETTROMECC. di Francesconi Dante & C. Snc  
Via Arturo Chiari, 42 - tel. 0575295612, fax 057524085  
e-mail: elettr.francesconi@tin.it
- ● Ponte a Poppi (AR) 52014 T.P.C. Group Srl  
Via del Legno, 9 - tel. 0575527027, fax 0575527001  
e-mail: info@tpcgroup.it - www.tpcgroup.it
- ● Piombino (LI) 57025  
A.M. CENTRO ASSISTENZA UTENSILI di Maccherani A. & C.  
Via Del Pino, 17/C - tel. e fax 056549423  
e-mail: amcentro.am@libero.it, www.amcentroassistenza.it  
Capezzano Pianore (LU) 55040 ASSISTENZA IECI Srl  
Via Dei Fabbri, 7 - tel. 0584969569, fax 0584969565  
e-mail: magazzino@ieci.srl.com  
Massa 54100 F.LLI LORENZETTI Srl  
Via Matteoni, 10 - tel. e fax 0585255460
- ● Poggibonsi (SI) 53036 ELETTROSERVICE Srl  
di Cucini Paolo & C. - Piazzale Emilia Romagna, 1 Loc. Fosci  
tel. 0577982544, fax 0577982517  
e-mail: info@elettroservicesrl.info, www.elettroservicesnc.it
- ● Ospedaletto Pisa (PI) 56121 GIUNTI ALFREDO Elettromeccanica  
Via Marmiceto, 10 Zona Ind.le Ovest - tel. 050982438  
fax 050982204 - e-mail: info@giuntielettromeccanica.com,  
www.giuntielettromeccanica.com
- ● Roselle-Grosseto (GR) 58040 NUOVA FRANCI E SOLDATI Snc  
Loc. Laghi Roselle, 122 - tel. e fax 05644402706  
e-mail: off.franciesoldati@email.it

## MARCHE UMBRIA

- ● Civitanova Marche (MC) 62012  
ELETTROMECCANICA CERVELLINI Franco Srl  
Via Martiri di Belfiore, 53 A/B  
tel. e fax 0733814286  
e-mail: info@elettroceccanica.cervellini.it
- ● Ancona 60131 VAMA Snc di Pasqualini & C.  
Via Umani, 9 - tel. e fax 0712868930  
e-mail: vama.snc@libero.it, www.vamaancona.com
- ● Fabriano (AN) 60044 POSSANZA FRANCO & C. Snc  
Via Dante, 90/B - tel. e fax 07323425  
e-mail: fe.possanza@libero.it
- ● Senigallia (AN) 60019  
ELETTROMECC. CASABIANCA di Casabianca Andrea  
Via Cimabue, 38 - tel. e fax 0716609707  
e-mail: info@elettroceccanica.casabianca.it
- ● S. Benedetto del Tronto (AP) 63074  
Elett. 2C di Cosignani Nazzeno & Girolami Sante Snc  
Via Silvio Pellico, 198/M - tel. 073582982, fax 0735789201  
e-mail: elettro2c@libero.it, www.elettromeccanica2c.com
- ● Pesaro 61122 Elettromeccanica Q.S. di Santangeli L. & C. Snc  
Via Divisione Acqui, 87 - tel. e fax 0721281987  
e-mail: elettro.qs@virgilio.it
- ● Ospedalichio Bastia Umbra (PG) 06083  
ELETTROMECC. MASCIOLINI Snc di Buzi M. & C.  
Viale Europa, 7 - tel. 0758011505, fax 0758011411  
e-mail: info@masciolini.it, www.masciolini.it
- ● San Sisto (PG) 06132 Elettromecc. 2A di Ascensi A. & C. Snc  
Via G. Dottori, 90 Zona Ind.le - tel. 0755270166, fax 0755295022  
e-mail: elettromeccanica2a@libero.it, www.elettromeccanica2a.com
- ● Terni 05100 Elettromeccanica Marini Srl  
Strada di Sabbione, 27/B - tel. 0744812969 - fax 0744817403  
e-mail: emarini.srl@gmail.com

## LAZIO

- ● Villaggio Prenestino (RM) 00132  
A.T.E. di Palumbo Vincenzo  
Via Fosso dell'Osa, 185/195 - tel. e fax 06 2262262  
e-mail: vincenzo\_130@libero.it - www.ateassistenza.it
- ● Roma 00185 CENTORAME Snc  
Via Degli Ausoni, 14/18 - tel. 064451925 - fax 0645493899  
e-mail: centorame-snc@libero.it, www.centorame-snc.com
- ● Tivoli Terme (RM) 00011  
BOLOGNINO CARLO ELETTROMECCANICA

- Via Tiburtina, 168 - tel. e fax 0774371968  
e-mail: c.bolognino@tin.it
- ● Latina 04100 ELETTRECA ISONZO Srl  
Via Bianchini, 7/9 - tel. 07731902550, fax 0773240375  
e-mail: ricambi@eliso.it, www.eliso.it
- ● Viterbo 01100 EBC S.n.c di Biondi Massimo e Francesco  
Strada Teverina, 32 - tel. e fax 0761391065  
e-mail: ebc.viterbo@email.it
- ● Rieti 02100 GIOVANNELLI GIORGIO  
Via Paolessi, 49/51 - tel. e fax 0746496083  
e-mail: giorgiogiovannelli@alice.it

## ABRUZZO MOLISE

- ● San Giovanni Teatino (CH) 66020 NAZZARO SERVICE Srl  
di Nazzaro Giovanna & C. - Trav. di Via Caravaggio, 10/C  
tel. 0854465161, fax 0854407700  
e-mail: info@nazzaroservice.it - www.nazzaroservice.it
- ● L'Aquila 67100 UTENS. GIRELLA FERDINANDO & C. Snc  
Via A. Fucens, 29 - tel. e fax 0862312040  
e-mail: utens14@girellacarla1.191.it
- ● Miglianico (CH) 66010  
ELETTROMECCANICA DI TIZIO di Di Tizio Sandro  
Via Piane San Pantaleone, 135 A - tel. e fax 0871951467,  
e-mail: info@ditizio.eu
- ● Campobasso 86100 ELETTRECA BALOZZI ANTONIO  
Ditta Balozzi A. di Balozzi Pino Snc, Via L. Sturzo, 37  
tel. 0874493474, fax 0874614455  
e-mail: Elettromeccanica.balozzi@virgilio.it

## CAMPANIA

- ● Napoli 80141 VINCAS di Cascella Francesco  
Via Alfonso D'Avalos, 11 - tel. e fax 0815992340  
e-mail: vinnycas@libero.it
- ● Atripalda (AV) 83042 RIME di Alviggi Mario  
Via Pianodardine, 45 - tel. e fax 0825460238  
e-mail: rimealviggi@libero.it
- ● Benevento 82100 RICCIARDI LUIGI  
Via S. Colomba, 56 - tel. e fax 0824362264  
e-mail: ricciardi.luigi@hotmail.it
- ● Salerno 84127 MOTOR SUD Snc di De Paola e Farina  
Via La Carnale, 2/A-D - tel. e fax 089796198  
e-mail: motorsud.salerno@gmail.com
- ● Cava De' Tirreni (SA) 84013 C.R.E. di Siani Giuseppe  
Via XXV Luglio, 67 - tel. e fax 089443191  
e-mail: info@cresiani.it, www.cresiani.it
- ● Pagani (SA) 84016 C.I.S.E. Italia Service di Cicalese Sergio  
Via S. Erasmo, 31 - tel. 0815159278, fax 0815153292  
e-mail: ciseitalia@libero.it, www.ciseitalia.it

## BASILICATA

- ● Potenza 85100 POMARICO & AVELLA Snc  
Via della Tecnica, 1 Zona Ind.le - tel. 097154506, fax 097154672  
e-mail: pomaricoavella@tin.it
- ● Potenza 85100 E.M.C. Snc dei F.lli Colucci  
Contrada Dragonara, 14 E - tel. e fax 097146259  
e-mail: info@colucciemc.it
- Matera 75100 ELETTROMECCANICA di CARLO CALVIELLO  
Via dell'Artigianato zona PAIP 1 - tel. e fax: 0835/268874  
e-mail: elettromeccanica.calviello@gmail.com

## CALABRIA

- ● Corigliano Calabro (CS) 87060  
IMPIANTISTICA LAVORATO FRANCESCO  
C.da Mezzofio - tel. e fax 0983808875 - e-mail: iflavorato@libero.it
- ● Località Tredolice a Cirella di Diamante (CS) 87023  
DE SUMMA Srl  
C.da Sagarote - tel. 0985876179, fax 0985877658  
e-mail: desummapasqualino@hotmail.it
- ● Zumpano (CS) 87040 GIGLIOTTI & MASDEO Snc  
Via B. F. Marini, 97 - Zona Ind.le - tel. e fax 0984390965  
e-mail: gigliottiemasdeosnc@tiscali.it
- ● Crotono 88900  
ELETTROMECCANICA di PUGLIESE MICHELE  
Viale Stazione snc - tel. e fax 096228420  
e-mail: puglieseofficin\_m@libero.it
- ● Catanzaro 88100 A.R.T.E.S. LUCIA Srl  
Via G. Marafioti, 12 - tel. 0961777835, fax 0961773209  
e-mail: info@arteslucia.com, www.arteslucia.com
- ● Reggio Calabria 89124 C.A.T. Di Fiumanò Marco  
Via Petrarà, 20 - tel. e fax 0965812020  
e-mail: catfiumano@gmail.com
- ● Polistena (RC) 89024 EFFEBI SERVICES Snc  
dei F.lli Borgese V. F. - Viale dei Fiori, 2 - tel. e fax 0966932091  
e-mail: effebi.services@alice.it  
Stefanaconi (VV) 89843  
OFF. ELETTTRAUTO ELETTROM. PRORAN Snc di Procopio e Raneli  
Via Kennedy Snc - tel. 0963508101, fax 0963508101  
e-mail: pro.ran@tiscali.it

## PUGLIA

- ● Altamura (BA) 70022 ELECTRA SERVICE Srl  
Via Del Leccio, 11 - Zona Ind.le - tel. e fax 0803101120  
e-mail: plogran@libero.it
- ● Foggia 71100 ASSISTENZA CIROCCO ANGELO MARIA  
C.so del Mezzogiorno, 7 N - 1ª traversa - tel. e fax 0881713182  
e-mail: angelocirocco@tiscali.it
- ● Bari 70123 E.T.B. BERNARDI Snc  
Via G. Jatta, 5/A - tel. 0805277773 - 0805276738  
fax 06233242555 - e-mail: etb@etbbernardi.it, www.etbbernardi.it
- ● Martina Franca (TA) 74015 PM UTENSILI di Massafra Pietro  
Via A. Volta, 3/5 - tel. e fax 0804858989 - Cel. 3392362364  
e-mail: massafraaperto@alice.it, www.pmutensili.it
- ● Lecce 73100 ELETTROMECCANICA DI TENUZZO LAURA  
Via Lombardia, 20/22 - tel. 0832307439, fax 0832093769  
e-mail: elettromecc.tenuzzo@gmail.com
- ● San Vito dei Normanni (BR) 72019 MICELI ANTONIO  
Via Notar Ruggiero, 86 - tel. e fax 0831983161  
e-mail: micant.sanvito@alice.it

## SICILIA

- ● Palermo 90145 GRECO ANGELO  
Via Mariano Stabile, 4/B - tel. e fax 091322520  
e-mail: grecoutensile@libero.it
- ● Cinisi (PA) 90045  
MANIACI SALVATORE ELETTROMECC.  
C.so Umberto, 160/A - tel. e fax 0918665091,  
e-mail: maniacisalvatore@libero.it
- ● Villabate (PA) 90039 MONTALTO GIUSEPPE & C. Sas  
Viale Europa, 59/D - tel. 0916144913, fax 0916145038  
e-mail: info@officinmontalto.it
- ● Agrigento 92100  
ELETTROMECCANICA RIPARAZIONI Daniele Capraro  
Via Unità d'Italia, 6 - tel. e fax 0922602401, cell. 3288918614  
e-mail: danielecapraro2011@virgilio.it
- ● Caltanissetta 93100  
NARO SALVATORE ELETTROMECCANICA  
Contrada Babbaurra, 2/b - tel. e fax 0934587570  
e-mail: naro.salvatore@tiscali.it
- ● Trapani 91100 CAMMARATA VITO  
Via Orti, 60 - tel. e fax 092320934  
e-mail: cammaratarocco80@libero.it
- ● Siracusa 96100 TERRANOVA SALVATORE  
Viale Ermocrate, 80 - tel. 093161700, fax 093161700  
e-mail: elettromeccanica.sr@alice.it,  
www.elettromeccanicasiracusana.it
- ● Catania 95129 LOMARTIRE GIUSEPPE  
Via C. Finocchiaro Aprile, 140 A/B/C  
tel. 095533039 - fax 0957464397  
e-mail: giuseppe.lomartire@virgilio.it
- ● Messina 98149 EL. MES. Elettromeccanica Messinese  
di Boemi Valentina - Via Comunale Camaro, 129  
tel. e fax 090670539, e-mail: tindaro@boemi.it, www.boemi.it
- ● Ragusa 97100 G.M.G. ELETTROMECCANICA  
Via Duca d'Aosta 71/E - tel. e fax 0932624272  
e-mail: info@elettromeccanicagmg.it

## SARDEGNA

- ● Cagliari 09122  
SA.EL. di SANNA NICOLA & C. S.n.c.  
Via Adige, 28/30 - tel. 070280789, fax 0702653476  
e-mail: nicola.sael.snc@tiscali.it, www.saelcagliari.it
- ● Cagliari 09122  
A.R.T.E.C. Elettromeccanica di Ignazio Cruccas & C. Snc  
Via dell'Artigianato, 22 - tel. e fax 0702128155  
e-mail: artcecservizi@yahoo.it, www.artcecelettromeccanica.it
- ● Cagliari 09134 L.P. ELETTROMECCANICA Snc  
di Loddi Nicola e Pibia Filippo - Via Riva Villasanta, 177  
tel. e fax 0702040693 - e-mail: infolp\_2009@libero.it
- ● Oristano 09170  
GOGM Snc di Ortu Gianfranco e Maoddi Gavino  
Via Bruxelles snc, Zona Ind.le Nord  
tel. 0783020795, fax 07833020873 - e-mail: gogmsnc@tiscali.it
- ● Cala Saccaia Olbia (OT) 07026  
ELETTROMECC. Snc di DE LUCA & CAREDDU  
Via Seichelles, snc - Zona Ind.le Settore nr. 4  
tel. 078957337, fax 0789596156  
e-mail: amm.elettromeccanica@tiscali.it
- ● Sassari 07100 SCANU ROBERTO ELETTROMECCANICA  
Zona Ind.le Predda Niedda Nord Str. nr. 5 - tel. e fax 079260028  
e-mail: robscanu63@gmail.com  
Nuoro 08100 G.R. di GIUSEPPE RUIU - Riparazioni Utensili Elettrici  
Via Torres, 42 - tel. e fax 078438414  
e-mail: giuse.ruiu@tiscali.it

## PIEMONTE - VAL D'AOSTA

TO (Nord) - AO

**POVIA MARIO**

10156 Torino (TO), Via Dei Pioppi, 56  
Tel. e fax 011.2620433 - cell. 338.4372521  
e-mail: mario.povia@aliceposta.it

TO (Sud)

**AGOSTA LORIS**

10042 Torino (TO), Via Palermo, 18  
cell. 346.5780707  
e-mail: agostaloris@libero.it

NO - VB - VA (Lombardia)

**OSTINELLI ENRICO**

cell. 334.8830704 - e-mail: enrico.ostinelli@gmail.com

AT - BI - CN - VC

**PERIOLO GABRIELE**

Cell. 320.3293540 - Fax 011.19826967  
e-mail: bgperiole@libero.it

AL

**GUIDA RAPPRESENTANZE S.a.s. di Guida Andrea e C.**

16127 Genova, Largo San Francesco da Paola, 5/10  
cell. 349.5530642  
e-mail: a.guida74@alice.it

## LOMBARDIA

CO - LC - SO

**MEREGALLI MARCO**

20064 Gorgonzola (MI), Via Luigi Massara, 10  
cell. 334.1290135  
e-mail: meregalli.marco82@gmail.com

MI - LO - PV

**MATTEI RAPPRESENTANZE S.a.s.**

Di Mattei Christian & C.20094 Corsico (MI), Via Cavour, 38  
Tel. 02.4479748 - fax 02.4400621 - e-mail: info@matteirappresentanze.it  
cell. Christian 335.402363 - cell. Enrico 348.2771032

MB - BG

**SIMEONI AVIDANO**

20021 Bollate (MI) - fax 02.45500738 - cell. 335.5296941  
e-mail: ufficio@avidanosimeoni.it

BS

**ROSSI RICCARDO**

20028 San Vittore Olona (MI), Via Monte Rosa, 18  
cell. 339.6171858  
e-mail: rossi.rafe@virgilio.it

MN - CR

**MAKMUN S.n.c.**

Consulenze e Prodotti Professionali  
Luca Bianchi cell. 366.8735941 - e-mail: luca.bianchi@makmun.it (MN - CR - PC)  
Muzio Mussini cell. 338.7045811 - e-mail: muzio.mussini@makmun.it (RE e PR)  
Fax 0522-1841800 - Info@makmun.it - Web Site: www.makmun.it

**GUIDA RAPPRESENTANZE S.a.s. di Guida Andrea e C.**

16127 Genova, Largo San Francesco da Paola, 5/10  
cell. 349.5530642 - e-mail: a.guida74@alice.it

## LIGURIA

## EMILIA ROMAGNA

FC - FE - RA - RN - RSM

**LUNEDI MIRCO**

47822 Santa Giustina di Rimini (RN), Via Fusignano, 6/U  
Tel. e fax 0541.682118 - cell. 348.8876163  
e-mail: mirco.lunedei@libero.it

PC - PR - RE

**MAKMUN S.n.c.**

Consulenze e Prodotti Professionali  
Luca Bianchi cell. 366.8735941 - e-mail: luca.bianchi@makmun.it (MN - CR - PC)  
Muzio Mussini cell. 338.7045811 - e-mail: muzio.mussini@makmun.it (RE e PR)  
Fax 0522-1841800 - Info@makmun.it - Web Site: www.makmun.it

BO - MO

**BUCCIOLI MAURIZIO**

47122 FORLI' (FC), Via Tamberlicchi, 10/F  
Tel. e fax 0543.701503 - cell. 349.4593581  
maurizio.buccioli@gmail.com

## TRENTINO ALTO ADIGE

**PAOLO PIPPA**

39100 Bolzano, Vicolo San Giovanni, 2  
Tel. 0471.921535 - fax 0471.300075 - cell. 335.7065953  
e-mail: paolo.pippa@fastwebnet.it - paolo.pippa@icloud.com

## FRIULI

**FAPRANZI RAPPRESENTANZE**

33010 Pagnacco (UD), Via Udine, 11/2 - fax 0432.520522  
cell. Mauro 348.2209598 - e-mail: m.fapranzi@gmail.com  
cell. Marco 348.4077440 - e-mail: marco.fapranzi@gmail.com

## VENETO

VI - VR

**TOSCANO TOMMASO**

36030 Lugo di Vicenza (VI), Via Valdellelle, 29  
Tel. e fax 0445.325455 - cell. 328.6838469  
e-mail: toscanot@libero.it

PD - RO

**FABRELLO VITTORINO**

36042 Breganze (VI), Piazzetta Poste, 11  
Tel. e fax 0444.360172 - cell. 337.478049  
e-mail: fabrello.v@libero.it



## VENETO

VE

**FAPRANZI RAPPRESENTANZE**

33010 Pagnacco (UD), Via Udine, 11/2 - fax 0432.520522  
 cell. Mauro 348.2209598 - e-mail: m.fapranzi@gmail.com  
 cell. Marco 348.4077440 - e-mail: marco.fapranzi@gmail.com

BL - TV

**DE BONI ANDREA**

32100 Belluno (BL), Via Caleipo, 55  
 cell 328.6727409  
 e-mail: andrea3286727409@gmail.com

## MARCHE - ABRUZZO

## TOSCANA - UMBRIA

AR - GR - PG - SI - TR

**MASSIMO SCATTOLINI**

60019 Senigallia (AN) - Marzocca, Viale Maratea, 4  
 Tel. 071.7990554 - fax 071.7999329 - cell. 335.5282565  
 e-mail: massimoscattolini@gmail.com

FI - PO

**MAURIZIO BALDI**

52037 S. Sepolcro (AR), Viale Michelangelo, 7  
 fax 0575.735657 - cell. 335.7111887  
 e-mail: info@mauriziobaldi.it

**M.B. Rappresentanze S.a.s. di Catapano Mauro & C.**

50129 Firenze (FI), Viale Spartaco Lavagnini, 20  
 fax 055.7879176 - cell. 335.8133355  
 e-mail: mauro08311@gmail.com

PT - MS - LI - LU - PI

**DELFINO COSTANTINO**

57128 Livorno (LI), Via della Querceta, 37  
 Tel. 0586.579210 - cell. 334.9336050  
 e-mail: idelfi@tin.it

## LAZIO

**TERSIGNI RAPPRESENTANZE S.a.s. di Tersigni Mario e c.**

00178 Roma, Via Atimeto, 2  
 Tel. 06.7180851 - fax 06.7180851  
 Mario Tersigni: cell. 335.5953893  
 e-mail: tersignimario@gmail.com  
 Andrea Tersigni: cell. 328.5661423  
 e-mail: andreatersignisas@gmail.com

## CAMPANIA

**NEGRI S.a.s. di Negri Umberto e Co.**

80143 Napoli, Via Campania, 26  
 Tel. 081.7807607 - fax 081.7801236  
 e-mail: negrisas.negri@gmail.com

## CALABRIA

**ANTONIO SCICCHITANO**

88060 Satriano (CZ), Via Ugo Boccioni, 2  
 Tel. e fax 0967.23076 - cell. 336.546592  
 e-mail: scicchitanoantonio@alice.it

## PUGLIA

BA - BT - FG

**GIOVANNI MONGIELLO**

70127 Bari - Santo Spirito (BA), Via Trieste, 19  
 Tel. e fax 080.5331658 - cell. 335.471668  
 e-mail: giovannimongiello@gmail.com

BR - LE - TA

**LUCIANO ALBANESE**

72014 Cisternino (BR), Via Monte La Croce, 43/B/V  
 Tel. e fax 080.4441032 - cell. 335.5267536  
 e-mail: lucianoalbanese@tin.it

## BASILICATA - MOLISE

**GIOVANNI MONGIELLO**

70127 Bari - Santo Spirito (BA), Via Trieste, 19  
 Tel. e fax 080.5331658 - cell. 335.471668  
 e-mail: giovannimongiello@gmail.com

## SICILIA

CT - ME - SR - RG - EN

**PR RAPPRESENTANZE S.R.L.S.**

95021 Aci Castello (CT), Via Mollica, 6  
 Cell. 348-3967785 - Sig. Paternò Raimondo  
 e-mail: rappresentanzepr@libero.it

AG - CL - PA - TP

**DELL'ARIA DAVIDE & MAURIZIO S.n.c.**

90144 Palermo, Via Sardegna, 76  
 Tel. e fax 091.519410 - cell. Davide 328.9190214 - cell. Maurizio 328.9190215  
 e-mail: dellar58@dellariamaurizioedavide.191.it

## SARDEGNA

**ALESSANDRO PILICHI**

07014 OZIERI (SS), Contrada Loc. San Lorenzo c.p. 2  
 Tel. e fax 079.783067 - cell. 348.7433170  
 e-mail: rappresentanze.pilichi@gmail.com

<b>1000</b>			
1100	96		
1806B	97		
1911B	97		
<b>2000</b>			
2012NB	98	Novità	
2107FK	89		
2704	108		
2712	108		
<b>3000</b>			
3707FC	98		
3708FC	98		
<b>4000</b>			
4101RH	85		
4114S	85		
4131	89		
4157KB	86		
4327	102		
4329KX1	102	Novità	
4350FCTJ	103		
4350TJ	103		
4351FCTJ	103		
4351TJ	103		
446LX	118		
447LX	119		
447MX	120	Novità	
<b>5000</b>			
5008MGJX	107	Novità	
5103R	107		
5104S	107		
5143R	108		
5903RKX1	107	Novità	
<b>6000</b>			
6300.4	66		
6408	66		
6413	66		
6906J	74	Novità	
<b>8000</b>			
8406	69		
<b>9000</b>			
9031	117		
9032	117		
9046J	113		
9207SPB	87		
9218SB	87		
9237CB	88		
9403J	116		
9404X	117		
9557HNRRG	78	Novità	
9557HPG	78	Novità	
9558HNRRG	80	Novità	
9558PBGY	80	Novità	
9565CVRX2	80		
9741J	117		
9902	115		
9903J	116		
9911J	115		
9920X	116		
9924DB	116		
<b>A</b>			
AC1300	122		
AC310H	124		
AC320H	125		
AC640	122		
AF500HP	125		
AF505N	122		
AF550H	125		
AF633	122		
AN250HC	125		
AN450H	126		
AN510H	126		
AN610H	126		
AN620H	126		
AN711H	127		
AN911H	127		
AN943K	123	Novità	
AN961	123		
AR410HR	127		
AT450H	127		
<b>B</b>			
BBY180	36		
BCF201Z	36		
BHR262RDJ	45		
BHR262TRDJ	45		
BO3711	113		
BO4555	112		
BO4556	112		
BO4565	112		
BO4566	112		
BO4900V J	113		
BO4901J	113		
BO5030	114		
BO5031K	114		
BO5041K	114		
BO6030JX	114		
BO6050J	115		
BUB142Z	47		
<b>C</b>			
CA5000XJ	102	Novità	
CC301DSMJ/DSAJ	9	Novità	
CJ102DZM/ZL/ZXL	48	Novità	
CL100DW	49		
CL104DWYX	49	Novità	
CL106FDSA	49	Novità	
CL107FDSA	49	Novità	
CLX202SAX2	8	Novità	
<b>D</b>			
DA3010FJ	66		
DA3011FJ	67	Novità	
DA330DWE	50		
DA331DWE	50		
DBM080	70		
DBM130	70		
DBM131	70		
DBM131KIT	70		
DBM230KIT	71		
DBN500RTJ / ZJ	31		
DBO180RTJ / ZJ	30	Novità	
DCF300Z	36		
DCG180RA / ZK	31		
DCG180RAX / ZXK	32		
DCJ200ZM / L / XL	48		
DCL180ZB	34	Novità	
DCL182Z	34	Novità	
DCL500Z	34		
DCM500Z	36		
DCO180ZJ	27		
DCS551ZJ	33		
DCV200ZM / L / XL	48	Novità	
DDA350RTJ / ZJ	26		
DDA351RTJ / ZJ	26		
DDF343RYE	49		
DDF448RMJ	46		
DDF480RMJ / ZJ	22		
DDF482RTJ / ZJ	23	Novità	
DF031DSMJ / DSAJ	7		
DF032DSMJ / DSAJ	7	Novità	
DF331DSMJ / DSAJ	6		
DF332DSMJ / DSAJ	6	Novità	
DFJ201ZM / L / XL	48	Novità	
DFR550RTJ / ZJ	27		
DFR750RTE	27	Novità	
DFS452RAJ / ZJ	27	Novità	
DGA456RTJ / ZJX1	21	Novità	
DGA458RTJ / ZJ	21	Novità	
DGA506RTJ / ZJX1	24	Novità	
DGA508RTJ / ZJ	21	Novità	
DGD800RTJ / ZJ	32		
DHP343RYJ	46		
DHP446RMJ / ZJ	46		
DHP448RMJ / ZJ	46		
DHP453RF3J	23	Novità	
DHP459RTJ	22	Novità	
DHP480RMJ / ZJ	22		
DHP481RTJ / ZJ	22		
DHP482RTJ / ZJ	23	Novità	
DHR164Z	47		
DHR165RTJ / ZJ	17		
DHR202RTJ / ZJ	18		
DHR242RTJ / ZJ	19	Novità	
DHR242RTJV / ZJV	19	Novità	
DHR243RTJ / ZJ	19	Novità	
DHR243RTJV / ZJV	18	Novità	
DHR263PT2J / ZJ	12		
DHR264PT2J / ZJ	12		
DHS630Z	29		
DHS680RTJ / ZJ	29	Novità	
DHS710PT2J / Z	13	Novità	
DJM161ZJ	32		
DJR183RTJ / ZJ	28		
DJR186RTE / ZK	28	Novità	
DJR187RTE / ZK	28	Novità	
DJR360PT2 / ZK	12	Novità	
DJV181RTJ / ZJ	28		
DJV182RMJ / ZJ	29		
DKP180RTJ / ZJ	29	Novità	
DLM380Z	15		
DLM431Z	15	Novità	
DL5714Z	13	Novità	
DLX2005MJ	41	Novità	
DLX2040SPC	38	Novità	
DLX2069M	40		
DLX2101PTJ	39	Novità	
DLX2113X1	43	Novità	
DLX2114X1	44	Novità	
DLX2137PTJ	42	Novità	
DLX2155TJ1	39	Novità	
DLX2156TJ1	40	Novità	
DLX2157TJ1	41	Novità	
DLX3018X1	44	Novità	
DLX4050MJSP	43	Novità	
DLX6030MJ1	42	Novità	
DMR107	35	Novità	
DMR108	35	Novità	
DMR200	35	Novità	
DP2011	67		
DP4003K	67		
DP4011	67		
DPB181Z	33		
DPJ180RTJ / ZJ	31	Novità	
DPT351ZJ	31		
DRC200Z	17	Novità	
DS4012	68		
DSC191Z	32		
DST112RTJ / ZJ	30	Novità	
DST221RTJ / ZJ	30		
DTD152RTJ / ZJ	25	Novità	
DTD153RTJ / ZJ	25	Novità	
DTD170RTJ / ZJ	25	Novità	
DTL063RTJ / ZJ	26	Novità	
DTM51RTJX2/ZJX2	30	Novità	
DTP141RTJ / ZJ	26	Novità	
DT5131ZJ	47		
DT5141ZJ	25	Novità	
DTW1001RTJ / ZJ	23	Novità	
DTW190RTJ	24	Novità	
DTW281RTJ / ZJ	24		
DTW450RTJ	24		
DUB182Z	35		
DUB183Z	35		
DUB361Z	16		
DUB362Z	16		
DUC122RME / ZK	37		
DUC252Z	15		
DUH523Z	37	Novità	
DUH651Z	14		
DUM168Z	37		
DUP361PT2 / Z	14	Novità	
DUR182LZ	37		
DUR183LZ	38	Novità	
DUR184LZ	38	Novità	
DUR364LZ	14		
DVC260Z / ZX	12	Novità	
DVC350Z	34		
DVC860LZ	13	Novità	
DVR350RTE / Z	33	Novità	
DVR450RTE / Z	33	Novità	
DVR850RTE / Z	33	Novità	
DX01 / DX02 (KIT ASPIRAZIONE)	19		
<b>E</b>			
EG2250A	63		
EG2850A	63		
EG4550A	63		
EG5550A	63		
EG6050A	63	Novità	
EK6101	61		
EK7301WS	61		
EK7651H	61		
EK8100WS	61		
EW2050H	62	Novità	
EW2051H	62	Novità	
<b>F</b>			
FS2300K	72		
FS2500K	72		
FS2700K	72		
FS4000K	73		
FS4300K	73		
FS6300RXJ	73	Novità	
<b>G</b>			
GA4530R	78	Novità	
GA4534R	78		
GA4540C	79		
GA4540R	79	Novità	
GA4541	79		
GA4541C	79		
GA5040C	81		
GA5040R	80		
GA5041	81		
GA5041C	81		
GA6021C	82		
GA6040CF	81		
GA7020	82		
GA7050R	82		
GA7060M	82	Novità	
GA9020	83		
GA9030R	83		
GA9040R	83		
GA9050R	83		
GA9060	84	Novità	
GA9061R	84	Novità	
GB602	92		
GB801	92		
GD0600	90		
GD0603	90		
GD0800C	90		
GD0801C	91		
GD0810C	91		
GD0811C	91		
GF600SE	124		
GN420CLSE	124		
GN900SE	123		
GS6000	91		
GV6010	87		
GV7000C	88		
<b>H</b>			
HB500	68		
HG5012K	75		
HG551VK	75	Novità	
HG651CK	75		
HK0500	58		
HK1820	58		
HM0870C / CV	58		
HM0871C / CV	58		
HM1111C / CV	59		
HM1213C / CV	59		
HM1214C / CV	59		
HM1317C	59		
HM1400	60		
HM1812	60		
HP1631	71		
HP2010N	71		
HP2051FJ	71		
HP2071FJ	72		
HP331DSMJ / DSAJ	6		
HP332DSMJ / DSAJ	6	Novità	
HR1830	52		
HR2300	52		
HR2600	52		
HR2630TX12	53	Novità	
HR2631F	52		
HR2631FT12	53	Novità	
HR2811F	53		
HR2811FT	53		
HR3201C	54		
HR3210FCT	54		
HR3541FCX	54		
HR4001C	54		
HR4003C	56		
HR4013C / CV	56		
HR4501C	56		
HR4511C / CV	56		
HR5212C / CV	57		
HS301DSME/DSAJ	9	Novità	
HS6101J	106		
HS6601J	106		
HS7101J	106		
HS7601J	106	Novità	
HW102	112		
HW111	130		
HW112	131		
HW132	131		
HW140	131		
HW151	131		
<b>J</b>			
JN1601J	92		
JN3201J	92		
JR1000FTK	105		
JR103DSME/DSAE	9	Novità	
JR3050T	105		
JR3060T	105		
JR3070CT	105		
JS1000J	93		
JS1601	93		
JS1602J	93		
JS3201J	93		
JV0600J	102		
JV101DSME/DSAE	9	Novità	
<b>K</b>			
KP0800J	96		
KP0810CJ	97	Novità	
KP0810J	96		
KP312S	97		
<b>L</b>			
LB1200F	109		
LC1230	89		
LD030P	128		
LD050P	128		
LD080PI	129		
LF1000	109		
LH1040F	109		
LH1201FL	109		
LS0815FL	110		
LS1016FLB	111		
LS1018L	110		
LS1040F	110		
LS1216FLB	111	Novità	
LW1400	90	Novità	
<b>M</b>			
MEU029J	101	Novità	
MLS100	11		



**Makita S.p.A.** si riserva di apportare in qualsiasi momento modifiche a prezzi e/o a caratteristiche dei propri prodotti, anche senza preavviso.

Copyright 2012 **Makita S.p.A.** Tutti i diritti riservati.

Riproduzione vietata - Attenzione: la riproduzione e l'utilizzazione di qualsiasi immagine, logo, marchio, dato o documento qui pubblicati - in assenza di espressa autorizzazione scritta da parte di **Makita S.p.A.** - verrà perseguita ai sensi di legge.

RILEVAZIONI VALORI DI PESO (KG) E POTENZA DEL COLPO (J)  
CONFORMI A MISURAZIONI EPTA-PROCEDURE 05/2009 (EPTA = European Power Tool Association).

**Makita**

COSTRUIAMO IL FUTURO



**3**  
GARANZIA  
ANNI

**2**  
GARANZIA  
ANNI

**GARANZIA**

Utensili estensione, fino a 3 anni  
Batterie estensione fino a 2 anni

In vendita presso:

Makita S.p.A. Con socio unico  
Direzione e Coordinamento:  
Makita Corporation-Giappone  
Via Sempione 269/A  
20028 San Vittore Olona (MI)  
Tel. 0331.524111 - Fax 0331.420285

www.makita.it

11/2016